

# **Kits de soportes extruidos para pistolas de aplicación automática de Nordson®**

Manual de producto del cliente  
P/N 7192608\_01  
- Spanish -  
Edición 2/14

Este documento está sujeto a cambios sin previo aviso.  
Ver <http://emanuals.nordson.com/finishing> para la versión más reciente.

---



NORDSON CORPORATION • AMHERST, OHIO • USA

# Tabla de materias

<b>Nordson International</b> .....	<b>O-1</b>	<b>Instalación</b> .....	<b>2</b>
Europe .....	O-1	Montaje de kit de soporte .....	2
Distributors in Eastern & Southern Europe .....	O-1	Instalación del soporte de montaje del kit .	2
Outside Europe .....	O-2	Conjunto del kit de soportes de barra doble de 1 m y 2 m para pistolas .....	3
Africa / Middle East .....	O-2	Conjunto del kit de soporte en barra individual .....	4
Asia / Australia / Latin America .....	O-2	Conjunto del kit de soporte de tres metros para pistolas .....	5
China .....	O-2	Puesta a tierra .....	6
Japan .....	O-2	<b>Listas de piezas</b> .....	<b>7</b>
North America .....	O-2	Conjunto del kit de soportes de barra doble de 1 m y 2 m para pistolas .....	7
<b>Introducción</b> .....	<b>1</b>	Conjunto del kit de soporte en barra individual .....	9
<b>Descripción</b> .....	<b>1</b>	Conjunto del kit de soporte de tres metros para pistola .....	11
Kits de soportes verticales .....	1	Barras de montaje .....	12
Barras de montaje extruidas .....	2	Montajes de pistola .....	13
Kits de montaje de pistola y montaje en barra	2	Montaje de pistola en barra vertical para pistolas de montaje en tubo Sure Coat/Encore .....	13

## Contacte con nosotros

Nordson Corporation agradece la solicitud de información, comentarios y preguntas acerca de sus productos. Encontrará información general acerca de Nordson en Internet accediendo a la siguiente dirección:  
<http://www.nordson.com>.

Dirija toda su correspondencia a:

Nordson Corporation  
A/A: Servicio de atención al cliente  
555 Jackson Street  
Amherst, OH 44001

## Aviso

Esta publicación de Nordson Corporation está protegida por copyright. Fecha de copyright original 2014. Ninguna parte de este documento podrá fotocopiarse, reproducirse ni traducirse a ningún otro idioma sin el previo consentimiento por escrito de Nordson Corporation. La información contenida en esta publicación está sujeta a cambios sin previo aviso.

**- Traducción del original -**

## Las marcas comerciales

Encore, Prodigy, Sure Coat, Versa-Spray, Nordson, y el logotipo de Nordson son marcas comerciales registradas de Nordson Corporation.

# Nordson International

<http://www.nordson.com/Directory>

## Europe

Country		Phone	Fax
Austria		43-1-707 5521	43-1-707 5517
Belgium		31-13-511 8700	31-13-511 3995
Czech Republic		4205-4159 2411	4205-4124 4971
Denmark	<i>Hot Melt</i>	45-43-66 0123	45-43-64 1101
	<i>Finishing</i>	45-43-200 300	45-43-430 359
Finland		358-9-530 8080	358-9-530 80850
France		33-1-6412 1400	33-1-6412 1401
Germany	<i>Erkrath</i>	49-211-92050	49-211-254 658
	<i>Lüneburg</i>	49-4131-8940	49-4131-894 149
	<i>Nordson UV</i>	49-211-9205528	49-211-9252148
	<i>EFD</i>	49-6238 920972	49-6238 920973
Italy		39-02-216684-400	39-02-26926699
Netherlands		31-13-511 8700	31-13-511 3995
Norway	<i>Hot Melt</i>	47-23 03 6160	47-23 68 3636
Poland		48-22-836 4495	48-22-836 7042
Portugal		351-22-961 9400	351-22-961 9409
Russia		7-812-718 62 63	7-812-718 62 63
Slovak Republic		4205-4159 2411	4205-4124 4971
Spain		34-96-313 2090	34-96-313 2244
Sweden		46-40-680 1700	46-40-932 882
Switzerland		41-61-411 3838	41-61-411 3818
United Kingdom	<i>Hot Melt</i>	44-1844-26 4500	44-1844-21 5358
	<i>Industrial Coating Systems</i>	44-161-498 1500	44-161-498 1501

## Distributors in Eastern & Southern Europe

DED, Germany	49-211-92050	49-211-254 658
--------------	--------------	----------------

## Outside Europe

For your nearest Nordson office outside Europe, contact the Nordson offices below for detailed information.

Contact Nordson	Phone	Fax
-----------------	-------	-----

### *Africa / Middle East*

DED, Germany	49-211-92050	49-211-254 658
--------------	--------------	----------------

### *Asia / Australia / Latin America*

Pacific South Division, USA	1-440-685-4797	-
-----------------------------	----------------	---

### *China*

China	86-21-3866 9166	86-21-3866 9199
-------	-----------------	-----------------

### *Japan*

Japan	81-3-5762 2700	81-3-5762 2701
-------	----------------	----------------

### *North America*

Canada		1-905-475 6730	1-905-475 8821
USA	Hot Melt	1-770-497 3400	1-770-497 3500
	Finishing	1-880-433 9319	1-888-229 4580
	Nordson UV	1-440-985 4592	1-440-985 4593

# Kits de soportes extruidos para pistolas de aplicación automática de Nordson

## Introducción

Este manual de producto corresponde a los kits de soportes verticales de 40 mm para pistolas Nordson y a las barras de montaje y los kits de montaje para las pistolas de aplicación de polvo automáticas de montaje en tubo. Estos kits pueden utilizarse en ambos desplazadores de pistola Nordson (osciladores o reciprocadores) y soportes de pistola fijos con las pistolas espaciadas de forma horizontal a 15 pulg. Los kits de soporte y las barras de montaje se venden por separado y disponen de diversas aplicaciones.

## Descripción

Estos kits incluyen las piezas que se muestran en la figura 1 distintas a las barras de montaje de pistola y la base a la que se adjuntan los soportes.

### Kits de soportes verticales



Figura 1 Vertical individual y doble, 40 x 40 mm, kits de soportes extruidos para pistolas

## ***Barras de montaje extruidas***

Las barras de montaje proporcionan la base para los soportes de la pistola de montaje en tubo. Las barras de montaje, fabricadas en aluminio extruido, son de 40 mm por 40 mm (1,5748 pulg.) y están disponibles en las siguientes longitudes:

- 1 m (3,2 pies)
- 2 m (6,5 pies)
- 3 m (9,8 pies)

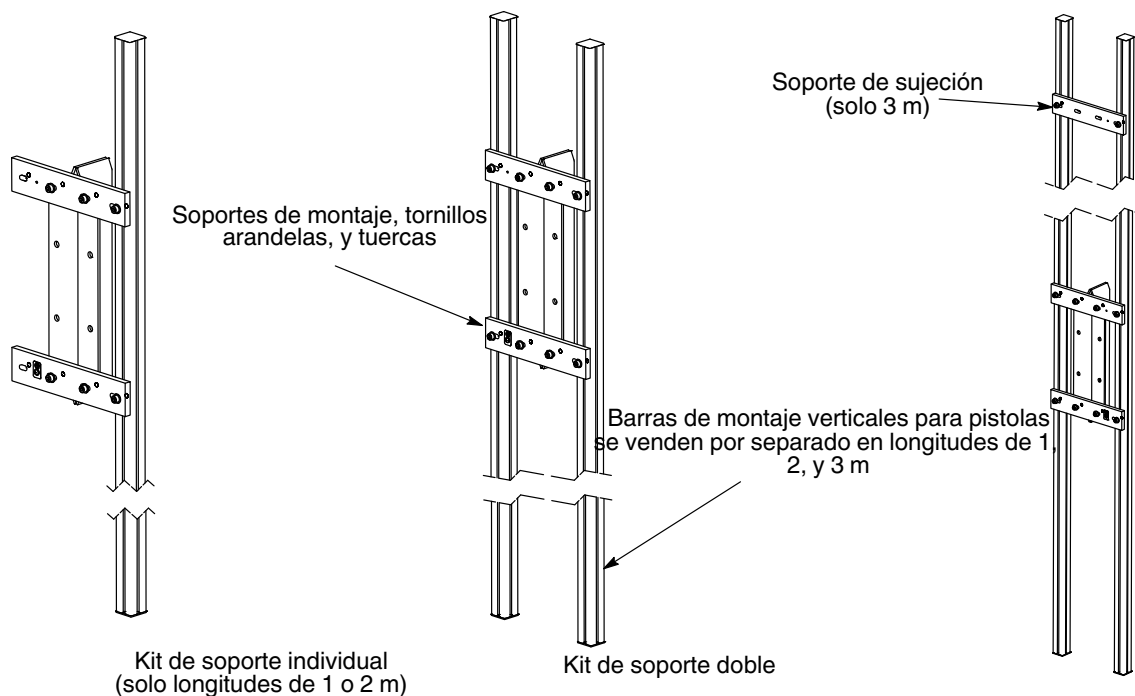
## ***Kits de montaje de pistola y montaje en barra***

Los kits de montaje en barra se utilizan para el montaje de pistola vertical. Para las pistolas de montaje en tubo, se utilizan diferentes montajes para el montaje de pistola horizontal y vertical.

# **Instalación**

## ***Montaje de kit de soporte***

### **Instalación del soporte de montaje del kit**

Para montar e instalar los kits, ver la figura 2, 3, o 4 en las siguientes páginas y utilizar las instrucciones de la parte inferior. Se recomienda apretar manualmente todo el hardware, alinear los componentes y después apretar todos los tornillos.

1. Fijar los soportes de montaje (1) al carro de pistolas del oscilador o reciprocador (10) utilizando los ítems 2, 3 y 5.
2. Instalar las tapas de la barra (7) en los extremos de las barras de montaje (9).
3. Fijar las barras de montaje (9) a los soportes de montaje (1) utilizando los ítems 2, 4 y 6. En caso de instalar las barras de 3 m, instalar la tercera barra de montaje.
4. Instalar el cable a tierra en la barra de montaje utilizando el hardware a tierra (tornillo, arandela de bloqueo, arandela plana y etiqueta).

## Conjunto del kit de soportes de barra doble de 1 m y 2 m para pistolas

El kit de barra doble aloja dos barras de montaje verticales. El kit incluye pasadores (ver la figura 3) para instalar el carro de pistolas del soporte de montaje en el oscilador o reciprocador. Las pistolas estarán 15 pulg. aparte cuando se montan las dos.



Figura 2 Barras de montaje dobles extruidas para pistolas de aplicación

- |   |   |                                |
|---|---|--------------------------------|
| 1. Soportes de montaje (2)                    | 4. Tornillos de cabeza cilíndrica M8 x 25 (4) | 7. Tapas de barra (4)          |
| 2. Arandelas planas M8 (12)                   | 5. Tuercas hexagonales M8 (4)                 | 8. Hardware a tierra           |
| 3. Tornillos de cabeza cilíndrica M8 x 30 (4) | 6. Tuercas en T (4)                           | 9. Barras de montaje (1 o 2 m) |
|   |   | 10. Carro de pistolas          |

*Nota:* Las barras de montaje (9) deben pedirse por separado. El carro de pistolas (10) está incluido en los desplazadores de pistolas.

### Conjunto del kit de soporte en barra individual

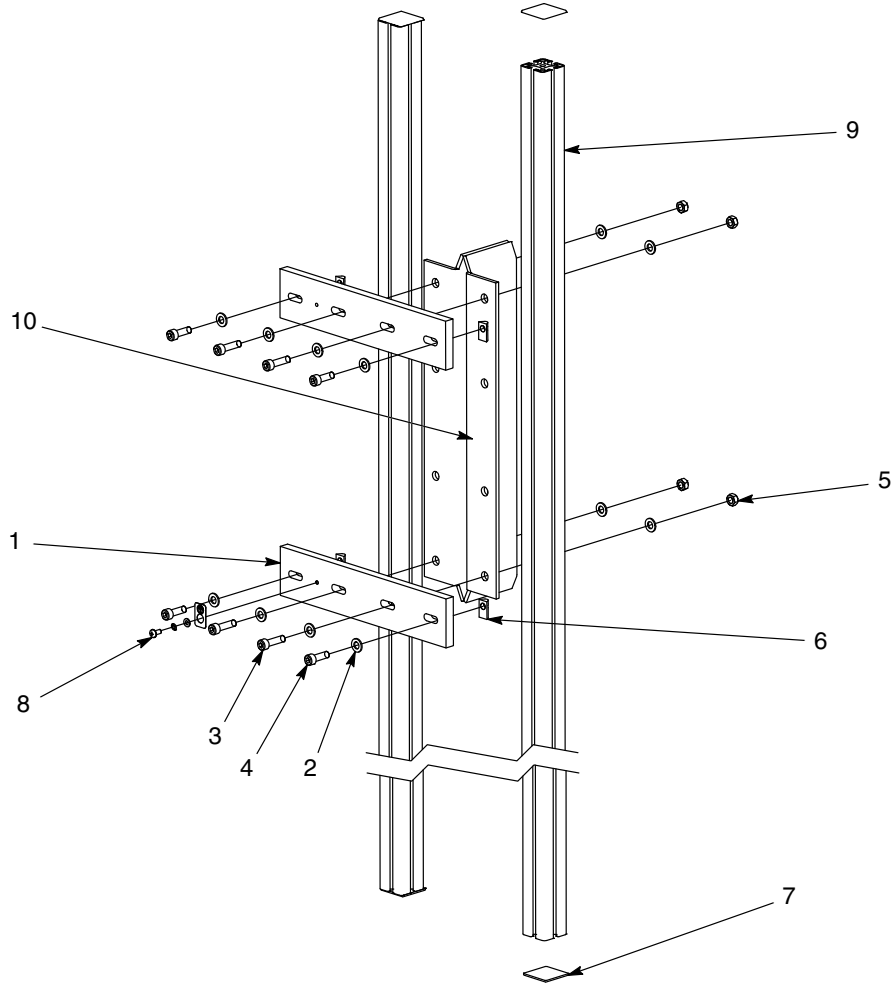
El kit de barra doble aloja solo una barra de montaje vertical. El kit incluye pasadores (ver la figura 3) para instalar el carro de pistolas del soporte de montaje en el oscilador o reciprocador.



Figura 3 Conjunto del soporte en barra individual

- |   |   |                               |
|---|---|-------------------------------|
| 1. Soportes de montaje (2)                    | 4. Tornillos de cabeza cilíndrica M8 x 25 (4) | 7. Tapas de barra (2)         |
| 2. Arandelas planas M8 (12)                   | 5. Tuercas hexagonales M8 (4)                 | 8. Hardware a tierra          |
| 3. Tornillos de cabeza cilíndrica M8 x 30 (4) | 6. Tuercas en T (4)                           | 9. Barra de montaje (1 o 2 m) |
|   |   | 10. Carro de pistolas (2)     |

*Nota:* Las barras de montaje (9) deben pedirse por separado. El carro de pistolas (10) está incluido en los desplazadores de pistolas.

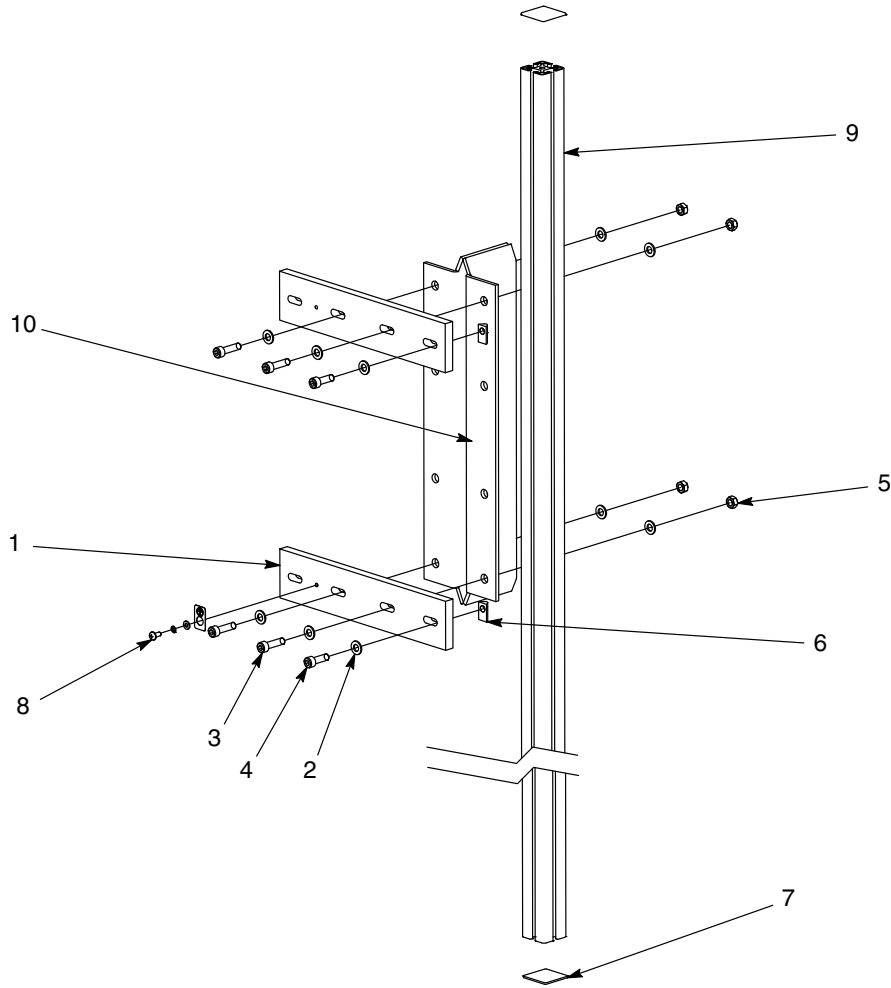

## Conjunto del kit de soporte de tres metros para pistolas

El kit de barra de tres metros aloja dos barras de montaje verticales e incluye un soporte extra como apoyo lateral. El kit incluye pasadores (ver la figura 3) para instalar el carro de pistolas del soporte de montaje en el oscilador o reciprocador. Las pistolas estarán 15 pulg. aparte cuando se montan las dos.



Figura 4 Conjunto del soporte de la pistola en barra vertical individual

- |   |   |                            |
|---|---|----------------------------|
| 1. Soportes de montaje (3)                    | 4. Tornillos de cabeza cilíndrica M8 x 25 (4) | 7. Tapas de barra (4)      |
| 2. Arandelas planas M8 (12)                   | 5. Tuercas hexagonales M8 (4)                 | 8. Hardware a tierra       |
| 3. Tornillos de cabeza cilíndrica M8 x 30 (4) | 6. Tuercas en T (4)                           | 9. Barras de montaje (3 m) |
|   |   | 10. Carro de pistolas (2)  |

*Nota:* Las barras de montaje (9) deben pedirse por separado. El carro de pistolas (10) está incluido en los desplazadores de pistolas.

## Puesta a tierra

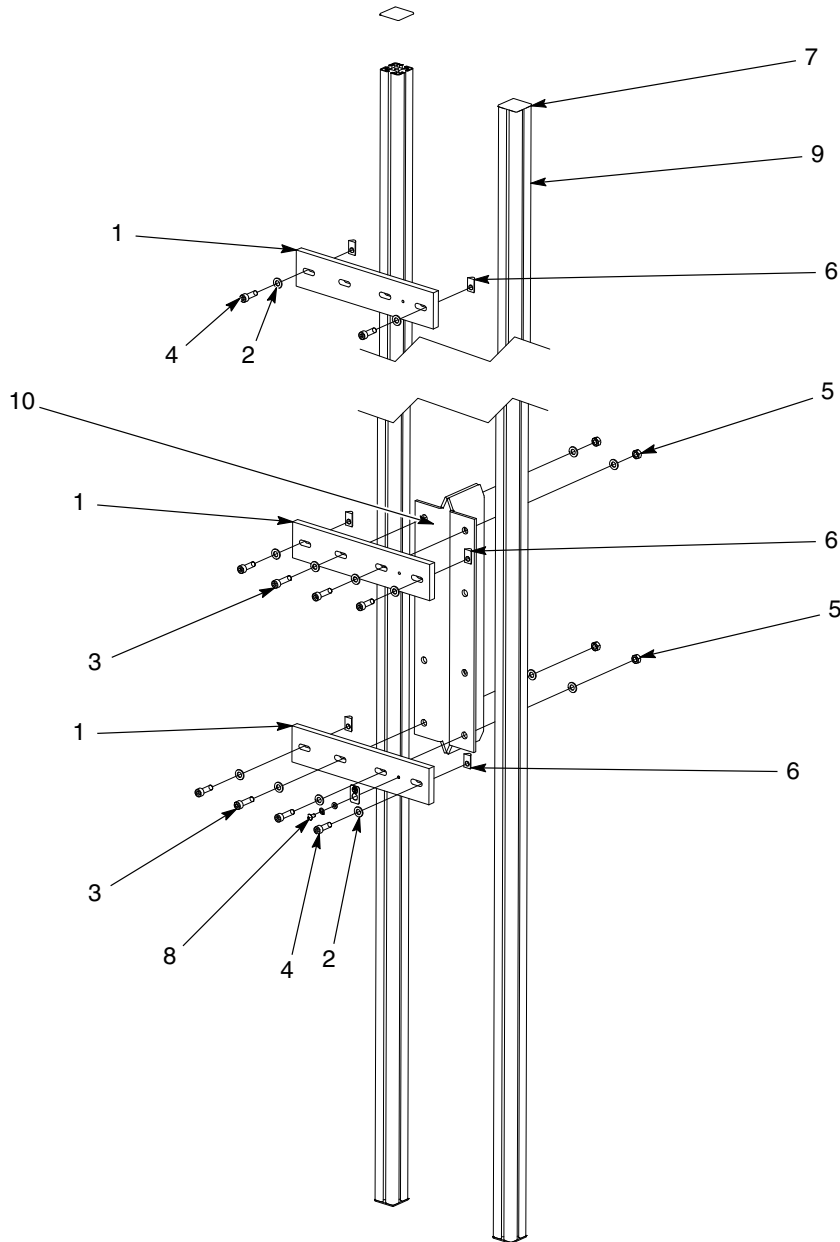

**PRECAUCIÓN:** Es muy importante proporcionar un circuito completo para la corriente de la pistola. Una interrupción en los conductores del circuito (transportador, cabina, cables de puesta a tierra trenzados o controlador) puede causar un aumento de la tensión en los conductores a la salida máxima del multiplicador de tensión de la pistola de aplicación (hasta 100 kV). Al final, la tensión podría descargar un arco de alta frecuencia y dañar la electrónica del controlador (placa de accionamiento de la pistola y la fuente de alimentación).

Ver la figura 5. Cada kit de soporte incluye dos terminales de lengüeta profunda y un cable de puesta a tierra trenzado de 7,6 m (25 pies). Las placas de montaje incluyen un tornillo a tierra, una arandela de bloqueo, la arandela plana y la etiqueta. Utilizar el cable a tierra para poner a tierra la placa de montaje a una toma verdadera. Típicamente, se trata de una toma de tierra en el posicionador de entrada/salida o soporte de pistola.

1. Cortar el cable a tierra a la longitud deseada, permitiendo el movimiento máximo.
2. Engarzar los terminales de lengüeta redonda al cable a tierra.
3. Conectar un extremo del cable a tierra a la placa de montaje a tierra, utilizando el tornillo suministrado, la arandela de bloqueo, y la arandela de latón.
4. Conectar el otro extremo al cable a tierra y fijarlo para que no quede suelto con el movimiento de la pistola o el soporte.



Figura 5 Puesta a tierra

## Listas de piezas

Para pedir piezas, llamar al Servicio de atención al cliente de sistemas de recubrimiento industrial de Nordson al (800) 433-9319 o contactar con el representante local de Nordson.

### **Conjunto del kit de soportes de barra doble de 1 m y 2 m para pistolas**

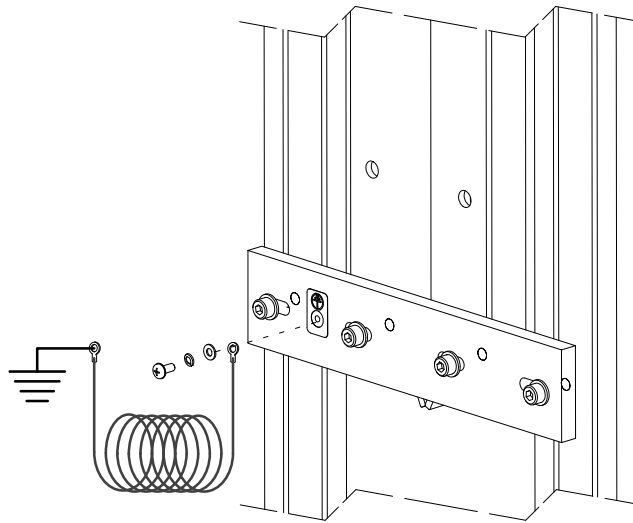
Ver la figura 6.

Ítem	Pieza	Descripción	Cantidad	Nota
-	1603215	KIT, mount assembly, gun bar dual, 1 m & 2 m		
1	-----	• BRACKET, mount, gun bar	2	
2	-----	• WASHER, flat, m, reg, 8, sstl	12	
3	-----	• SCREW, socket, M8x30, BL	4	
4	-----	• SCREW, socket, M8x1.25x25, BL	4	
5	-----	• NUT, hex, M8, steel, zinc	4	
6	-----	• NUT, T-slot, steel, M8	4	
7	-----	• CAP, 40x40, black	4	
8	-----	• TAG, ground	1	
9	-----	• WASHER, flat, E, regular, 0.203x0.406x0.040, brass	1	
10	-----	• SCREW, pan, rec, M5x12, w/int lkw, BZN	1	
12	-----	• PLATE ADAPTER, support, gun BA	1	NS
13	-----	• WIRE, braided, flat, flexible	25 ft	NS
14	-----	• TERMINAL, ring-tongue, non, 12-10, 10	2	NS
15	-----	• WASHER, lk, M, spt, M5, stl, zn	1	
NS: No se muestra				



Figura 6 Kit de soportes de barra doble de 1 m y 2 m para pistolas

**Conjunto del kit de soporte en barra individual**

Ver la figura 7.

Ítem	Pieza	Descripción	Cantidad	Nota
-	1603216	KIT, mount assembly, gun bar single, 1 m & 2 m		
1	-----	• BRACKET, mount, gun bar	2	
2	-----	• WASHER, flat, m, reg, 8, sstl	10	
3	-----	• SCREW, socket, M8x30, BL	4	
4	-----	• SCREW, socket, M8x1.25x25, BL	2	
5	-----	• NUT, hex, M8, steel, zinc	4	
6	-----	• NUT, T-slot, steel, M8	2	
7	-----	• CAP, 40x40, black	2	
8	-----	• TAG, ground	1	
9	-----	• WASHER, flat, E, regular, 0.203x0.406x0.040, brass	1	
10	-----	• SCREW, pan, rec, M5x12, w/int lkw, BZN	1	
12	-----	• PLATE ADAPTER, support, gun BA	1	NS
13	-----	• WIRE, braided, flat, flexible	25 ft	NS
14	-----	• TERMINAL, ring-tongue, non, 12-10, 10	2	NS
15	-----	• WASHER, lk, M, spt, M5, stl, zn	1	
NS: No se muestra				

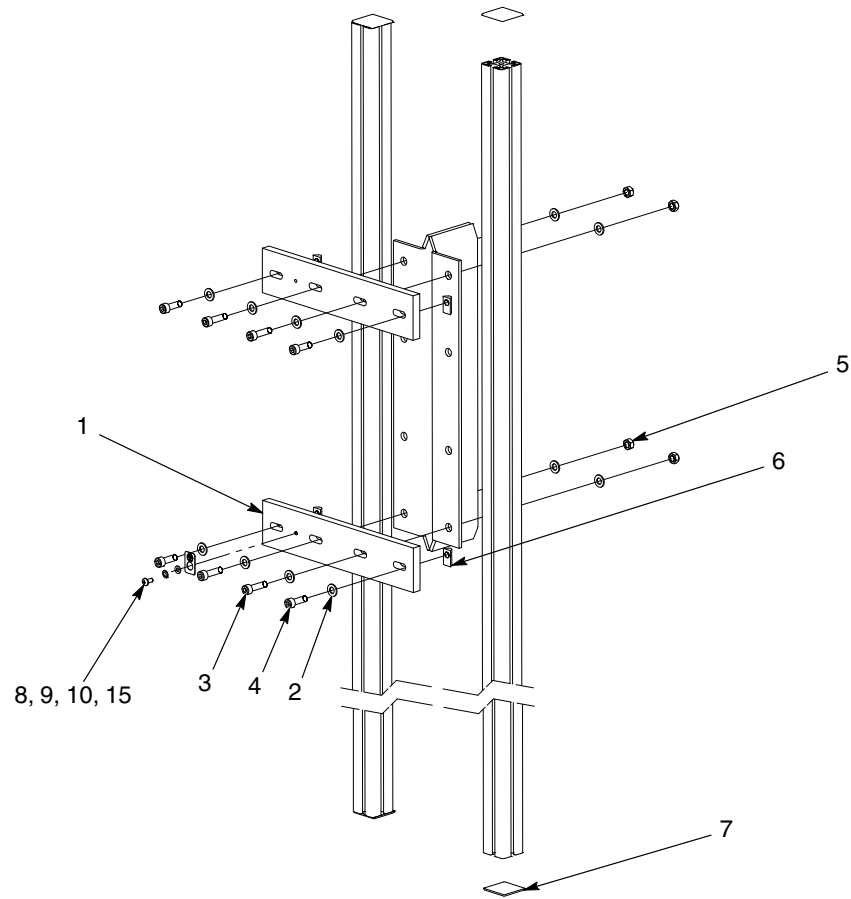

Figura 7 Kit de soporte para pistola en barra individual

**Conjunto del kit de soporte de tres metros para pistola**

Ver la figura 8.

Ítem	Pieza	Descripción	Cantidad	Nota
-	1603219	KIT, mount assembly, gun bar dual, 3 m		
1	-----	• BRACKET, mount, gun bar	3	
2	-----	• WASHER, flat, m, reg, 8, sstl	14	
3	-----	• SCREW, socket, M8x30, BL	4	
4	-----	• SCREW, socket, M8x1.25x25, BL	6	
5	-----	• NUT, hex, M8, steel, zinc	4	
6	-----	• NUT, T-slot, steel, M8	6	
7	-----	• CAP, 40x40, black	4	
8	-----	• TAG, ground	1	
9	-----	• WASHER, flat, E, regular, 0.203x0.406x0.040, brass	1	
10	-----	• SCREW, pan, rec, M5x12, w/int lkw, BZN	1	
12	-----	• PLATE ADAPTER, support, gun BA	1	NS
13	-----	• WIRE, braided, flat, flexible	25 ft	NS
14	-----	• TERMINAL, ring-tongue, non, 12-10, 10	2	NS
15	-----	• WASHER, lk, M, spt, M5, stl, zn	1	
NS: No se muestra				

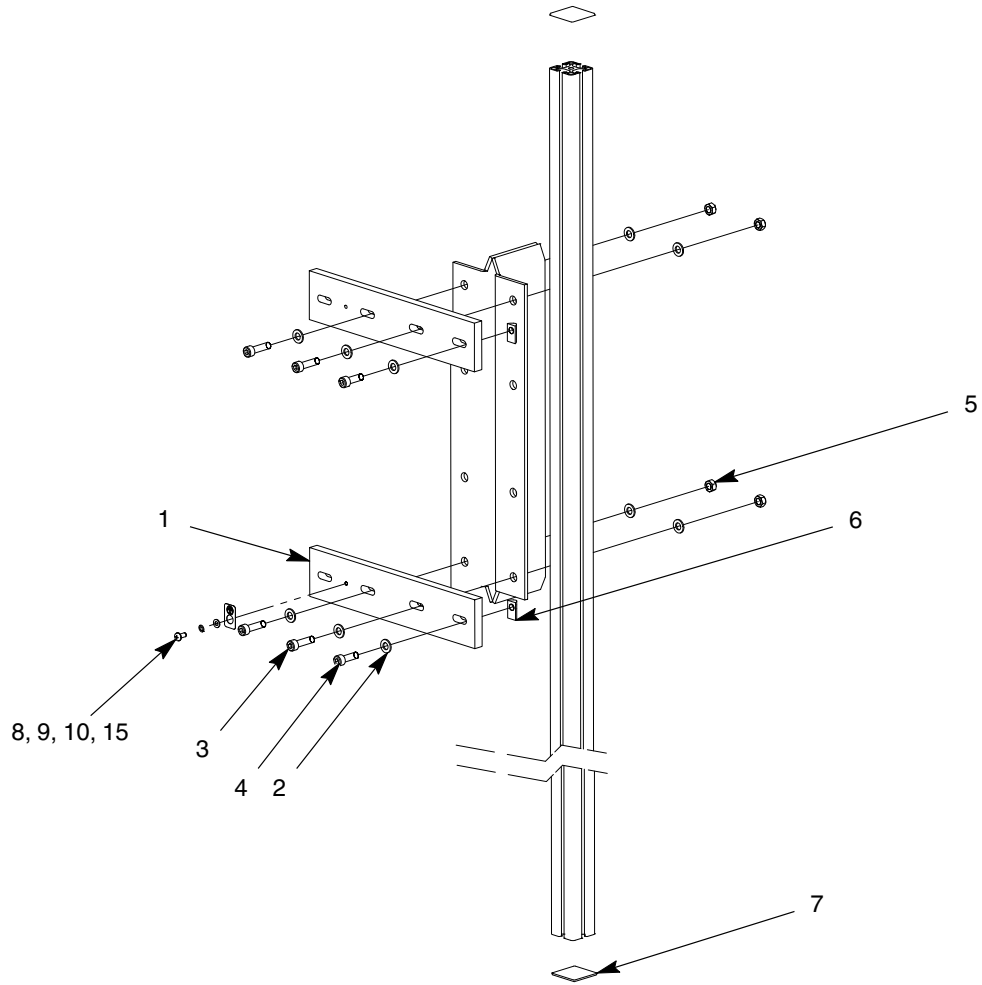

Figura 8 Kit de soporte de pistola en barra de tres metros

### ***Barras de montaje***

Las barras de montaje no están incluidas en los kits de soporte de pistola. Pedir el número y el tamaño de las barras de montaje requeridas para la aplicación.

Pieza	Descripción	Nota
1603223	BAR, gun support, 40 mm/1.5748 in. square x 1 m long	
1603224	BAR, gun support, 40 mm/1.5748 in. square x 2 m long	
1603225	BAR, gun support, 40 mm/1.5748 in. square x 3 m long	

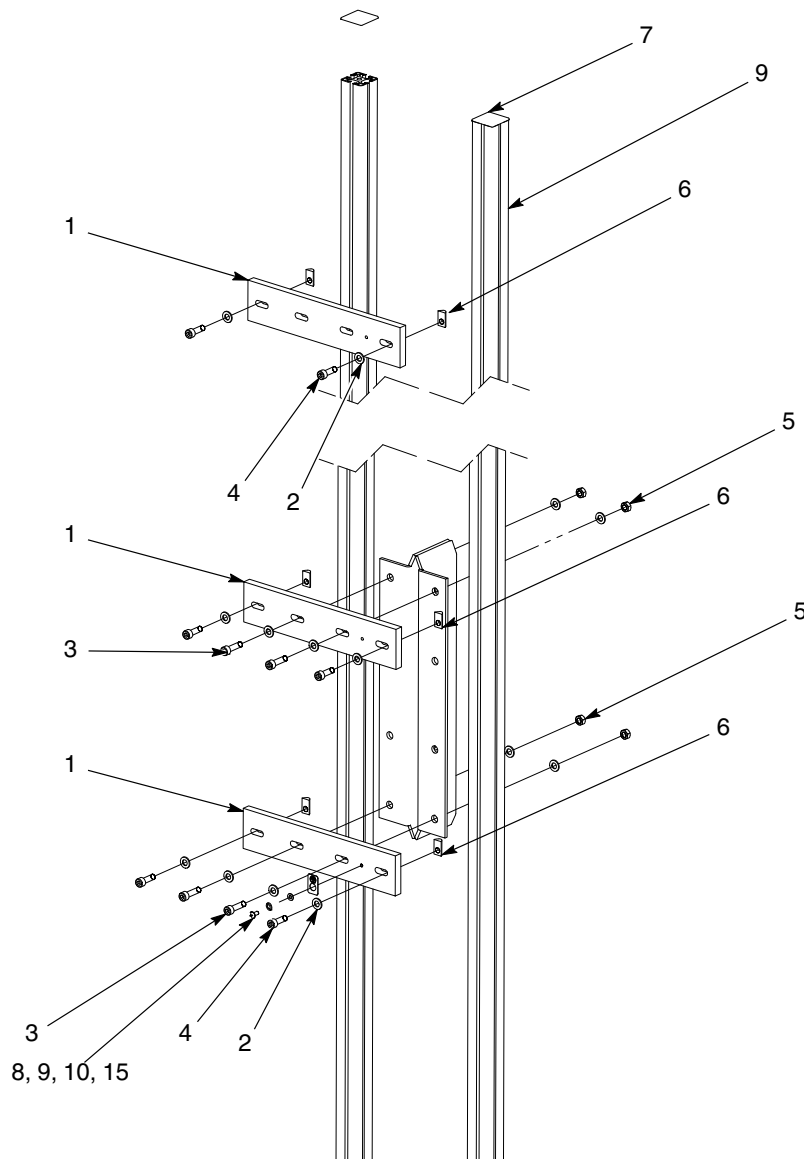

## Montajes de pistola

### Montaje de pistola en barra vertical para pistolas de montaje en tubo Sure Coat/Encore

Ver la figura 9.

Ítem	Pieza	Descripción	Cantidad	Nota
-	1016515	GUN MOUNT, plate, adapter, support, gun bar assembly		
1	-----	• MOUNT, sleeve, auto gun	1	
2	-----	• PLATE, attachment, support, gun bar	1	
3	-----	• SCREW, socket, 3/8-16 x 1, zinc	3	
4	-----	• SCREW, socket, M8 x 30, zinc	2	
5	-----	• NUT, T-slot, steel, M8	2	
6	-----	• CARTON, misc parts	1	NS
7	-----	• LABEL, blank, 3.50 in. x 1.375 in.	1	NS

NS: No se muestra



Figura 9 Montaje de pistola en barra vertical para pistolas de montaje en tubo Sure Coat/Encore

Edición 2/14

Fecha de copyright original 2014. Encore, Prodigy, Sure Coat, Versa-Spray, Nordson, y el logotipo de Nordson son marcas comerciales registradas de Nordson Corporation.

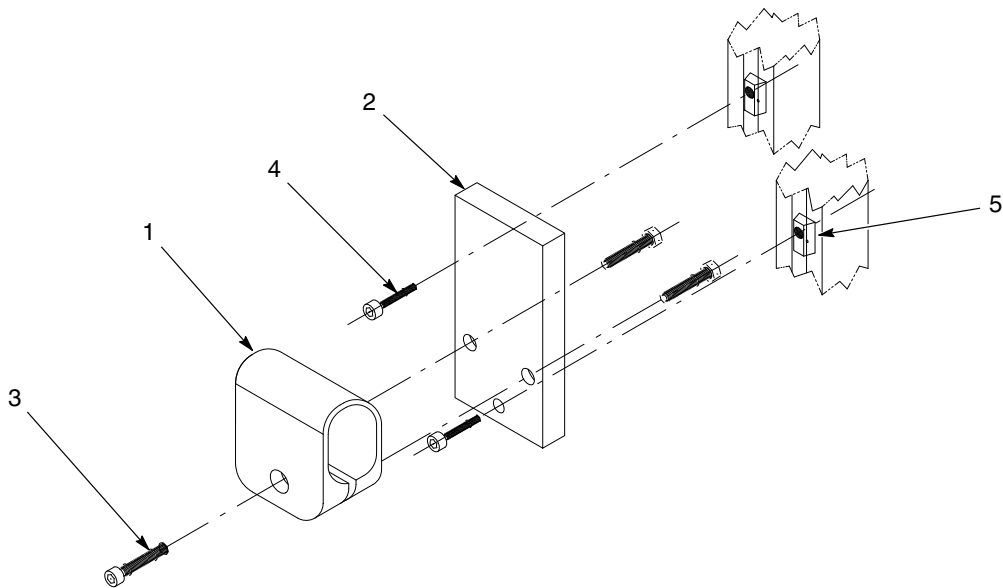