

Prodigy® HDLV® sukupolven III käsikäyttöinen järjestelmä

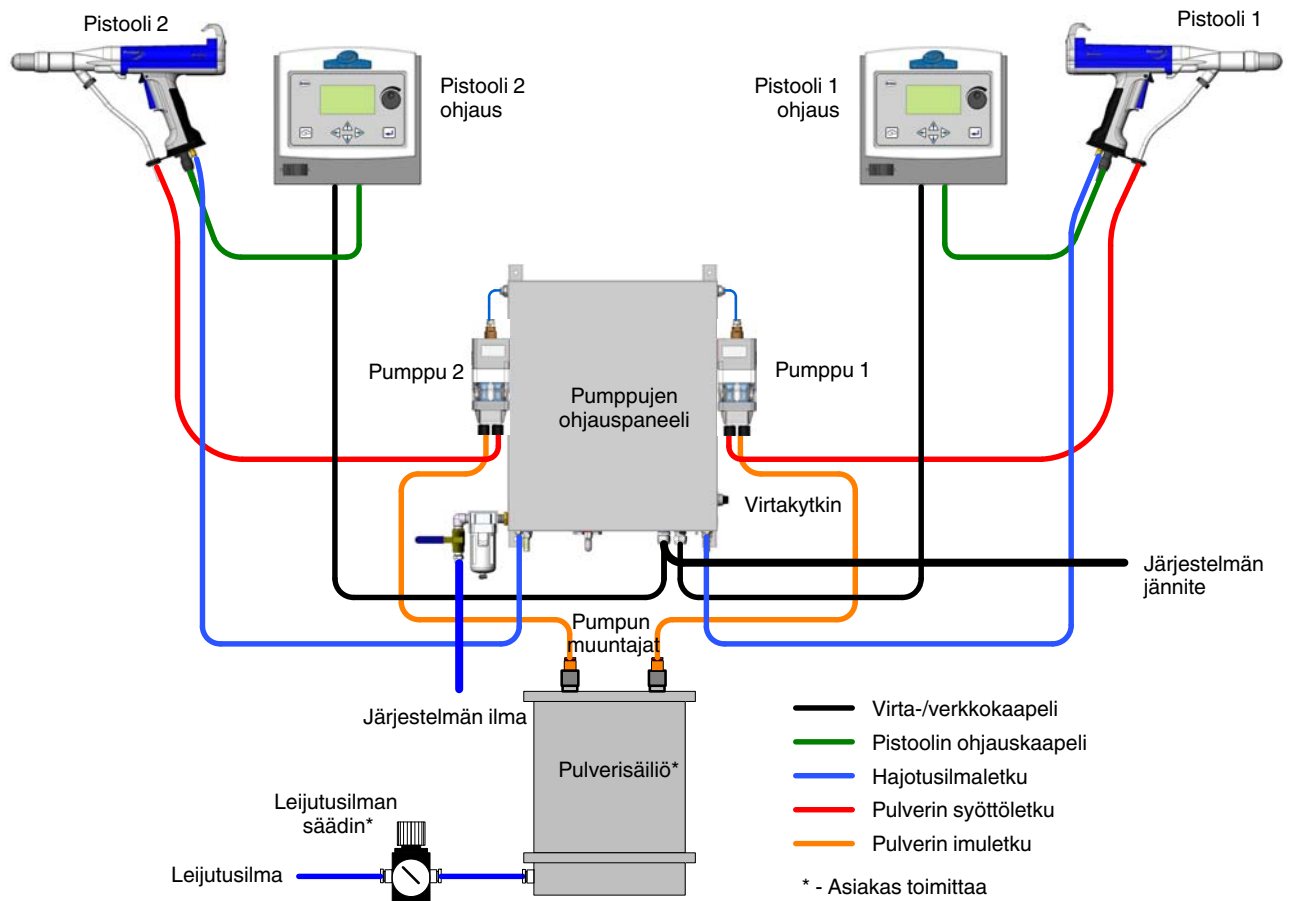

VAROITUS: Vain ammattitaitoinen henkilökunta saa suorittaa seuraavat toimenpiteet. Noudata tämän käsikirjan sekä kaikkia muita asiaankuuluvia turvaohjeita/kirjallista materiaalia.

Järjestelmän kaavio



Kuva 1 Järjestelmän kaavio (kuvassa kahden pistoolin järjestelmä)

Käyttäjän säätimet

Kytke **pumppujen ohjauspaneelin virtakytkin** päälle järjestelmän virran kytkemiseksi. Jokaisessa ohjaimessa on erillinen virtakytkin. Ohjaimen käyttöliittymä koostuu kuvassa 2 näkyvistä kohteista.

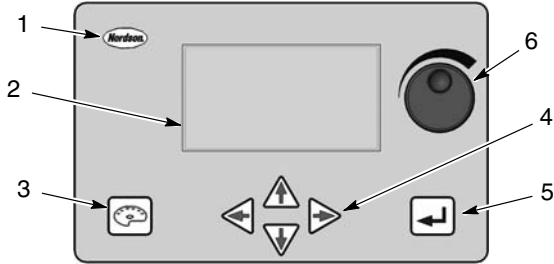

Kuva 2 Käsikäyttöisen pistoolin ohjaimen käyttöliittymä

1. Nordson-painike
2. LCD-näyttö
3. Värinvaihtopainike
4. Nuolipainikkeet
5. Enter-painike
6. Kierrettävä nuppi

Nuolipainikkeet ja kierrettävä nuppi siirtävät kohdistinta näytöllä ja muuttavat asetuksia.

Värinvaihtopainike käynnistää pistoolien puhdistuksen.

Nordson-painike avaa konfigurointinäytön, jos sitä pidetään painettuna ohjaimen virtaa kytkettäessä. Normaalkäytön aikana se avaa vikanäytön.

Konfigurointi

Kun uuteen ohjaimen kytketään virta ensimmäisen kerran, se näyttää automaattisesti konfigurointiprosessin ensimmäisen näytön, asetusnäytön. Lisätietoja konfiguroinnista löydät Prodigy käsikäyttöisen ohjaimen käsikirjasta 7156780.

Ruiskutusasetukset

HUOMAA: Ruiskutusasetusten tekemiseksi ohjaimen suojaus on vapautettava. Katso ohjaimen lukitsemis- ja vapautusohjeet Prodigy käsikäyttöisen ohjaimen käsikirjan Konfigurointi-luvun kohdasta Salasana.

Kaikki ruiskutusasetukset tehdään päänäytöltä. Pulveria ruiskutettaessa päänäyttö kertoo ruiskutus-pistoolien todelliset lähdöt. Jos siirät kohdistinta, valittuna olevan esiasetuksen ruiskutusasetukset tulevat näkyviin.

Näytön **kohdistin** on kolmiomainen osoitin näytön reunassa.

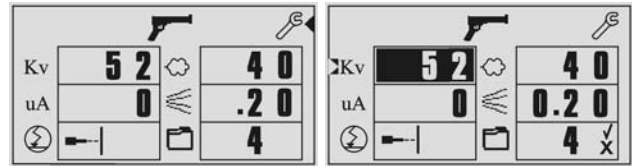

Kuva 3 Kohdistimen käyttö

Avaa työkalunäyttö päänäytöltä osoittamalla **Työkalkuvaketta (jakoavain)** ja painamalla **↵**. Muiden näyttöjen avaamiseksi osoita näytön nimeä ja paina **↵**.

Palaa päänäytölle osoittamalla **RETURN TO MAIN SCREEN** ja painamalla **↵**.

Asetuksen muuttamiseksi siirrä kohdistin asetuksen kohdalle ja paina **↵**. Arvo korostetaan käänteisenä.

Käytä nuolipainikkeita **▲** ja **▼** tai kierrettävää nuppia valitun arvon muuttamiseen. Paina **↵** uudelleen tallentaaksesi muutokset ja poistaaksesi asetuksen valinnan.

Konfigurointinäyttöihin päästään manuaalisesti kytkemällä ohjain pois päältä ja pitämällä **Nordson**-painike painettuna samalla kun ohjaimen kytketään uudelleen virta. Odota konfigurointivalikon avautumista.

Esiasetukset



Esiasetus on joukko tallennettuja ruiskutusasetuksia: sähköstaattinen kenttä, pulverivirtaus ja hajotusilma. Kymmenen esiasetusta voidaan tallentaa. Käytä esiasetuksia tallentaaksesi optimoidut asetukset erilaisille osille tai osamuodoille.

HUOMAA: Esiasetuksia ei ole pakko tehdä ruiskutus-pistoolin käyttämiseksi; voit vain tehdä ruiskutusasetukset ja aloittaa tuotannon.

Ruiskutuksen esiasetusten muuttaminen

Voit muuttaa esiasetuksen ruiskutusasetuksia koska tahansa, tilapäisesti tai pysyvästi, jos ohjaimen suojaus on vapautettuna.

1. Osoita asetusta, jota haluat muuttaa.
2. Muuta asetusarvo. Paina \downarrow käynnistääksesi ruiskutuksen uudella asetuksella. Jos et paina \downarrow , ohjain tekee sen itse 5 sekunnin kuluttua. Symbolit Kyllä (\checkmark) ja Ei (\times) ilmestyvät esiasetuksen numeron viereen.
3. Tallentaaksesi muutoksen osoita \checkmark ja paina \downarrow . Hylätäksesi muutoksen osoita \times ja paina \downarrow .

Et voi vaihtaa esiasetuksen numeroa ennen kuin tallennat tai peruutat valittuna olevan esiasetuksen muutoksen.

Jos katkaiset ohjaimesta virran, nykyiset esiasetukset jäävät muistiin ja palautuvat virtaa kytkettäessä, vaikka et olisi tallentanut niitä.

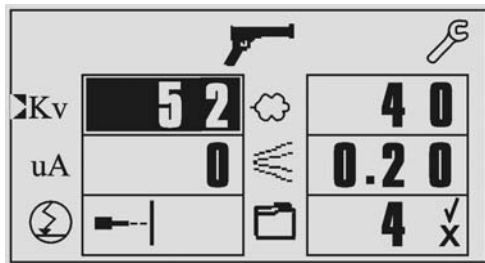

Kuva 4 Päänäyttö kV-asetuksen muutostilassa

Sähköstaattiset asetukset

Voit valita kV-tuoton tai AFC:n (vakiotila) asetuksen tai käyttää Select Charge -tilaa.

Osoita kohdistimella halutun sähköstaattisen tilan kuvaketta ja paina \downarrow . Vaihda tilaa nuolinäppäimillä.

Vakiotilat

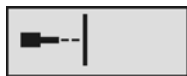

kV-tila: Aseta korkeajännitelähtö (25-95 kV). Mitä korkeampi antojännite, sitä suurempi varaus pulveriin muodostuu. μA ei voi asettaa.

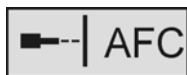

uA-tila (AFC): Aseta virran (μA) ulostulon raja. Ohjain rajoittaa lähtövirran asetukseen säätämällä lähtöjännitettä varauksen ja siirtotehokkuuden pitämiseksi korkeina. kV ei voi asettaa.



Select Charge -tilat



Uusintamaalaus (tila 1):

Käytetään sellaisten osien uudelleenpinnoittamiseen, jotka on jo pinnoitettu ja kuivatettu. Pistoolin virtaa vähennetään vastaionisaation estämiseksi.



Erikois (tila 2):

Käytetään erikois-pulvereille, kuten kuiville seosmetalleille tai kiilteille.



Syvä onkalo (tila 3):

Käytetään koteloiden sisäpuolten tai työkappaleen syvien onkalojen pinnoittamiseen.

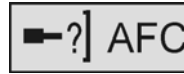

Käyttäjän ohjelmoitava (tila 4):

Mahdollistaa sekä kV:n että μA :n asettamisen tietylle virralle tai pulverille ja asetuksen tallentamisen.

Pulverivirtauksen asetus



Pulverivirtaus on prosentteina käytettävissä olevasta tuotosta, 0-100 %. Kun ruiskutuspistooli liipaistaan, näytöllä olevan arvon tulisi vastata asetusta. Tämä kuvake on näkyvässä, kun esiasetukselle on valittuna normaali virtaustila. Normaali virtaustilassa pumpun jaksonopeus vaihtelee pulverivirtauksen asetuksen mukaisesti.



Jos **Nopea virtaus** on käytössä valitulle esiasetukselle, "F" näkyy virtauskuvakkeen yläpuolella. Fast Flown ollessa päällä pumppu käy jatkuvasti nopealla jaksonopeudella. Käytä nopean virtauksen tilaa pulvereille, jotka fluidisoituvat huonosti ja pyrkivät paakkuuntumaan. Nopean virtauksen tila aiheuttaa pumpun puristusventtiilien nopeamman kulumisen.

HUOMAA: Tätä ominaisuutta varten tulee olla V. 3.0 ja 2.0.

Hajotusilman asetus



Hajotusilma sumuunuttaa pulverin ja säätää pulverikuvion muotoa. Hajotusilman virtaus on 0,20-4,0 SCFM (0,34-6,8 SCM). Kun ruiskutuspistooli liipaistaan, todellinen ilmavirtaus on näkyvässä asetuksen sijaan.

HUOMAA: Tätä ominaisuutta varten tulee olla V. 3.0 ja 2.0.

Ohjaimen työkalut



Kohdista osoitin **työkalukuvakkeeseen** ja paina ↵.

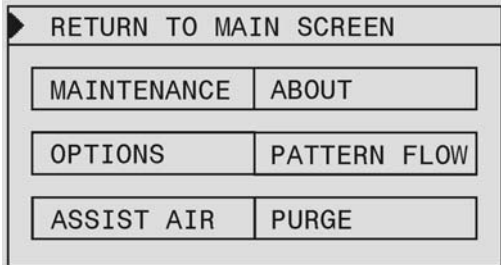

Kuva 5 Ohjaimen työkalunäyttö

Ylläpito

ALARM: Tämä hälytys kehottaa käyttäjää suorittamaan pistoolin tai pumpun ylläpidon, kun **HOURS** on sama kuin **INT**-asetus. Hälytyskuvake ja vikakoodi ilmestyvät näytölle:

E19: Pistoolin ylläpito tarpeen

E20: Pumpun ylläpito tarpeen

INT: Määräaikainen ylläpitoväli (tunteina).

HOURS RESET: Nollaa HOURS-lukeman ja poistaa ylläpitohälytyksen vikakoodin.

HOURS: Edellisestä nollauksesta kulunut aika.

TOTAL: Kokonaiskäyttötunnit.

Lisäasetukset (yksiköt ja LCD-näytön asetukset)

UNITS: Aseta englantilaiset tai metriset yksiköt.

DISPLAY MODE: Vaihda näyttötila haluamaksesi:

- **NORMAL:** Tummat merkit vaalealla pohjalla.
- **REVERSE:** Vaaleat merkit tummalla pohjalla.

CONTRAST: Osoita kohtaa **CONTRAST** ja käytä ▲ tai ▼ nuolipainikkeita tai kiertonuppia säätääksesi näytön kontrastin halutuksi.

Apuilma

Apuilma on ilmapvirtaus, joka työntää pulverin ulos pumpusta pistooliin. Tällä näytöllä voit lisätä tai vähentää apuilmapvirtausta prosentteina kokonaisvirtauksesta kullekin esiasetukselle pumpun ja ruiskutuksen toiminnan optimoimiseksi.

RETURN TO MAIN SCREEN			
📁	%	📁	%
1	00	6	00
2	00	7	00
3	00	8	00
4	00	9	00
5	00	10	00

Kohdista haluttuun esiasetuksen numeroon ja paina ↵ valitaksesi prosenttiosuuden, käytä kierrettävää nuppia arvon valitsemiseen ja paina sitten ↵ uudelleen.

Katso Prodigy II -järjestelmän vianetsintäohjeesta lisää ratkaisuja.

Tietoja

Näytön tiedoista näet pistoolin numeron ja puhdistustilan asetukset sekä ohjelmaversioiden numerot. Sinua saatetaan pyytää avaamaan tämä näyttö soittaessasi tekniseen tukeen.

Kuvion virtaus

Osoita kohtaa **PATTERN FLOW** ja paina ↵.

Ruiskutuspistoolin kuvionohjauksen liipaisin vaihtaa esiasetusten (korkea tila) ja matalan tilan asetusten välillä, muuttaen ruiskutuskuviota ja pulverivirtausta tarpeen mukaan.



Low-tilassa pistoolikuvakkeen oikealla puolella näkyy alaspäin osoittava nuoli.

HUOMAA: Jos muutat esiasetuksia ruiskutuksen aikana Low-tilassa, ohjain siirtyy heti High-tilaan ja aloittaa ruiskutuksen uusilla esiasetuksilla.

PATTERN TRIGGER: Valitse OFF (liipaisu estetty) tai HI/LO (liipaisu sallittu).

LOW PATTERN AIR: Aseta hajotusilman virtaus. Oletusasetus on 0,20 SCFM (0,35 SCM).

LOW POWDER FLOW: Aseta pulverin virtausprosentti. Oletusasetus on 20 %.

Vakiopuhdistus

Katso puhdistustilan asetukset ohjaimen käsikirjan kohdasta *Konfigurointi*. Vakiopuhdistusjakso toimii seuraavasti:

1. **Pehmeä puhdistus:** Pumpun apuilma ohjataan takaisin pulverisyöttöön (Soft Siphon), sitten ruiskutuspistooliin (Soft Gun).
2. **Pulssipuhdistus:** Puhdistusilmaa ohjataan pulsseina pumpusta pulverin syöttöön (Siphon Pulses), sitten pumpusta ruiskutuspistooliin (Gun Pulses). Pulse On asettaa pulssin keston; Pulse Off asettaa pulssien välisen ajan.

Puhdistus aloitetaan painamalla **Väriinvaihtopainiketta**. Varmista, että käsipistoolit on suunnattu ruiskutuskäppiin ennen puhdistusta. Puhdistusasetukset ja oletukset ovat:

SOFT SIPHON: 1-10 sekuntia, oletus 8

SOFT GUN: 1-10 sekuntia, oletus 8

PULSE ON: 0,1-1 sekuntia, oletus 0,2

PULSE OFF: 0,1-1 sekuntia, oletus 0,30

SIPHON PULSES: 1-99 pulssia, oletus 7

GUN PULSES: 1-99 pulssia, oletus 13

Color-On-Demand-puhdistus

Käyttö

1. Tarkasta kaikki sähkö- ja letkuliitännät. Varmista, että pulverin imuletku on kiinnitettynä pumpun adapteriin pulverisäiliössä.
2. Kytke kaapin poistopuhallin päälle.
3. Kytke leijutusilma ja anna säiliössä olevan pulverin leijuuntua.
4. Kytke pumpun ohjaimen virtakytkin päälle.
5. Kytke pistoolin ohjaimen virtakytkin päälle.
6. Täytä ruiskutuspistooli pulverilla ja aloita tuotanto.

COD-puhdistusjakso toimii seuraavasti:

1. **Jakotukin puhdistus:** Poistoventtiili avautuu. Pumppu siirtyy 100 % virtaukselle jakotukeissa jäljellä olevan pulverin pumppaamiseksi ulos.
2. **Pehmeä puhdistus:** Apuilmaa ohjataan pumpun ja imukotelon putkiston läpi takaisin pulverin syöttöön (Soft Siphon), sitten pumpun ja syöttöputkiston kautta ruiskutuspistooliin (Soft Gun).
3. **Pulssipuhdistus:** Puhdistusilmaa pulssitetaan pumpusta pulverin syöttöön (Siphon Pulses), sitten pumpusta ruiskutuspistooliin (Gun Pulses). Pulse On asettaa pulssin keston; Pulse Off asettaa pulssien välisen ajan.
4. **Powder Pre-Load (Pulverin esilataus):** Uudenväristä pulveria pumpataan ruiskutuspistooliin asetetun ajan verran 100 % virtauksella järjestelmän täyttämiseksi tuotantoa varten.

Väriinvaihtojakson käynnistää käyttäjä tai se käynnistetään etäsignaaliilla Color-On-Demand-ohjaimen. Puhdistusasetukset ja oletukset ovat:

MANIFOLD PURGE: 0-10 sekuntia, oletus 2

SOFT SIPHON: 2-10 sekuntia, oletus 3,5

SOFT GUN: 1-10 sekuntia, oletus 2

PULSE ON: 0,1-1 sekuntia, oletus 0,2

PULSE OFF: 0,1-1 sekuntia, oletus 0,2

SIPHON PULSES: 1-99 pulssia, oletus 20

GUN PULSES: 1-99 pulssia, oletus 18

Ruiskutuspistoolin täyttäminen

Pulveriletku ja pistooli on täytettävä pulverilla ennen tuotannon aloittamista. Suuntaa ruiskutuspistooli kaappiin ja paina liipaisinta. Kun pulveria alkaa ruiskuta pistoolista, vapauta liipaisin. Nyt voit aloittaa tuotannon.

Kuvionohjaimen liipaisimen käyttö

Paina pulverinohjauksen liipaisinta vaihtaaksesi pulverivirtauksen ja hajotusilman virtauksen Low-tilan asetuksiin. Paina kytkintä uudelleen palataksesi esiasetuksiin.

Puhdistus/värienvaihto

Vakiojärjestelmät: Irrota imuletku pumpun adapterista ja suuntaa letkun pää ruiskutuskaappiin. Suuntaa ruiskutuspistooli(t) kaappiin ja paina **värienvaihtopainiketta** puhdistusjakson käynnistämiseksi. Voit pysäyttää puhdistusjakson ennen sen päättymistä painamalla **Nordson**-painiketta.

COD-järjestelmät: Suuntaa ruiskutuspistooli kaappiin. Valitse uusi väri ja kosketa START-painiketta tai kosketa ensin käynnistyspainiketta ja valitse sitten uusi väri. Jos järjestelmä on varustettu jalkakytkimellä, suuntaa pistooli kaappiin, paina jalkakytkimä värinvaihdon aloittamiseksi ja valitse uusi väri.

Ylläpitoajastimet

Katso ylläpitoajastimien asetusohjeet sivulta 4. Jos näytöllä on vikakoodi E19 (pistooli) tai E20 (pumppu) ja hälytyskuvake, suorita tarvittava ylläpito ja nollaa sitten ajastin.

Vianetsintä

Vianetsintä vikakoodien avulla



Hälytyssymboli ja vikakoodi tulevat näkyviin päänäytölle ilmaisten, että on ilmennyt vika ja se on tallentunut vikanäytölle.

Paina **Nordson**-painiketta nähdäksesi vikanäytön. Tämä näyttö listaa viimeiset 5 vikaa, aktiivinen vika luettelon ylimmäisenä, sekä lyhyen kuvauksen jokaisesta viasta.

Vikojen kuittaamiseksi siirrä kohdistin kohtaan **RESET** ja paina **↵**. Vikailmoitus ilmenee uudelleen, jos vian aiheuttavaa ongelmaa ei korjata.

Vianetsintä vikakoodien avulla		
Vika	Seloste	Toimenpide
E00	Ei pistoolin numeroa	Pistoolin numero ei voi olla 0, sen on oltava 1-4.
E01	EEPROMin luku epäonnistui	Kuittaa vika (paina Nordson-painiketta vikanäytön avaamiseksi). Tämä vika ilmenee joskus ohjelmapäivityksen yhteydessä.
E07	Pistoolissa katkos	Tarkasta ruiskutuspistoolin takaosassa oleva LED, kun painat liipaisinta. Jos LED ei syty, tarkasta pistoolikaapeli vikojen varalta. Jos LED syttyy, katso vianetsintäohjeet pistoolin ohjaimen käsikirjasta.
E08	Pistoolin oikosulku	Tarkasta ruiskutuspistoolin takaosassa oleva LED, kun painat liipaisinta. Jos LED ei syty, katso vianetsintäohjeet pistoolin ohjaimen käsikirjasta.
E10	Pistoolin tuotto jatkuvasti pieni	Vaihda ohjaimen piirikortti.
E11	Pistoolin tuotto jatkuvasti suuri	Vaihda ohjaimen piirikortti.
E12	Tietoliikennevika	Tarkasta virta-/verkkokaapeli ja kaapelin terminoinnit.
E15	Suojausvika	Tarkasta ruiskutuspistoolin takaosassa oleva LED, kun painat liipaisinta. Jos LED ei syty, katso vianetsintäohjeet pistoolin ohjaimen käsikirjasta.
E19	Pistoolin ylläpitoajastin on umpeutunut	Suorita pistoolin ylläpito ja nollaa sitten ylläpitotunnit.
E20	Pumpun ylläpitoajastin on umpeutunut	Suorita pumpun ylläpito ja nollaa sitten ylläpitotunnit.
E21	Hajotusilman virtauksen venttiilivika	Tarkasta hajotusilman virtausventtiili löystyneen liitoksen varalta. Jos liitännät ovat kunnossa, vaihda venttiili.
E22	Pumpun ilmavirtauksen venttiilivika	Tarkasta pumpun ilman virtausventtiili löystyneen liitoksen varalta. Jos liitännät ovat kunnossa, vaihda venttiili.
E23	Pulverin matala PWM	Tarkasta pumpun virtausilman servoventtiili tukosten varalta. Katso Virtauksen säätöventtiilin puhdistus käsikirjan 1062382 kohdassa Korjaus.









Vika	Seloste	Toimenpide
E24	Kuvion matala PWM	Tarkasta pumpun virtausilman servoventtiili tukosten varalta. Katso <i>Virtauksen säätöventtiilin puhdistus</i> käsikirjan 1062382 kohdassa Korjaus.
E25	Pulverin korkea PWM	Tarkasta virtauksensäätimen ulostulo (keskimmäinen säädin pumpun paneelissa) - pitäisi olla 85 psi. Tarkasta pulverin syöttöletku taittumisen tai tukkeutumisen varalta. Tarkasta pumpun virtausilman servoventtiili tukkeutumisen varalta. Katso <i>Virtauksen säätöventtiilin puhdistus</i> käsikirjassa 1062382.
E26	Kuvion korkea PWM	Tarkasta virtauksensäätimen ulostulo (keskimmäinen säädin pumpun paneelissa) - pitäisi olla 85 psi. Tarkasta hajotusilmaletku taittumisen tai tukkeutumisen varalta. Tarkasta hajotusilman servoventtiili tukkeutumisen varalta. Katso <i>Virtauksen säätöventtiilin puhdistus</i> käsikirjassa 1062382.
E27	Liipaisu virtaa kytketäessä	Vapauta pistoolin liipaisin ja kuittaa vika. Jos vika ilmenee uudelleen, tarkasta pistoolin kaapeli tai kytkin oikosulkujen varalta. Katso kaapelin/kytkimen johtavuuden tarkastus kohdasta <i>Vianetsintää</i> pistoolin käsikirjassa.
E28	Dataversio vaihtunut	Kuittaa vika (paina Nordson-painiketta vikanäytön avaamiseksi). Tämä vika ilmenee joskus ohjelmapäivityksen yhteydessä.
E29	Järjestelmän konfigurointi ei täsmää	Käsi käyttöisen pistoolin ohjaimen ja pumpun ohjauskortin konfiguroinnit eivät täsmää. Varmista, että ohjain ja ohjauskortti on asetettu samaan konfigurointiin. Katso <i>Konfigurointi</i> ohjaimen käsikirjassa 7156780 ja <i>Piirikortin konfigurointi</i> käsikirjassa 1062382.
E30	Kalibrointi virheellinen	Kalibrointi arvot A tai C alueen ulkopuolella. Katso <i>Kalibrointi</i> käsikirjassa 7156780.

Pumpun ja pistoolin vianetsintä		
Ongelma	Mahdollinen syy	Korjaava toimenpide
1. Pulverin tuotto alentunut (puristusventtiilit avautuvat ja sulkeutuvat)	Tukkeutunut syöttöletku	Tarkasta letku. Puhdista pumppu ja ruiskutuspistooli.
	Pumpun ilmavirtauksen säätöventtiili viallinen	Puhdista pumpun ilmavirtauksen säätöventtiili. Jos ongelma ei poistu, vaihda venttiili.
	Viallinen takaiskuventtiili	Vaihda pumpun päällä olevat takaiskuventtiilit.
2. Pulverin tuotto alentunut (puristusventtiilit eivät avaudu ja sulkeudu)	Viallinen puristusventtiili	Vaihda puristusventtiilit ja suodatinlevyt.
	Viallinen solenoidiventtiili	Vaihda magneettiventtiili jakotukkiin.
	Viallinen takaiskuventtiili	Vaihda pumpun päällä olevat takaiskuventtiilit.
3. Pulverin tuotto alentunut (imu heikentynyt syöttölähteestä)	Tukkeutunut imuletku	Tarkasta letku. Puhdista pumppu ja ruiskutuspistooli.
	Ei alipainetta	Tarkasta alipainegeneraattorin mahdollinen likaisuus. Tarkasta alipainegeneraattorin poistoäänenvaimennin ja vaihda se, jos se on tukossa.
	Pumpun ilmavirtauksen säätöventtiili viallinen	Puhdista pumpun ilmavirtauksen säätöventtiili.
4. Ruiskutuspistoolin ruiskutuskuvio muuttuu	Hajotusilmavirtauksen säätöventtiili viallinen	Puhdista hajotusilmavirtauksen säätöventtiili.
	Tukkeutunut suutin	Irrota suutin ja puhalla se puhtaaksi paineilmalla. Mikäli tarpeen, pura suutin ja puhdista osat. Kierrä tätä varten elektrodirengas irti suuttimen takaa.

Osien pikaluettelo

Katso tarkat osaluettelot ja hajotuskuvat yksittäisten komponenttien käsikirjoista. Seuraavat osat voidaan tilata sekä Prodigy-ruiskutuspistoolille että Prodigy II -ruiskutuspistoolille, ellei toisin mainita.

Pistoolin suuttimet ja sarjat

	1062223 70 asteen kartiosuutinsarja (1 kpl) (yksi toimitetaan pistoolin mukana)
	1062166 100 asteen kartiosuutinsarja (1 kpl) (ei merkkiuraa)
	1073706 Kaksiaukkoinen tasosuutinsarja (1 kpl) (yksi toimitetaan pistoolin mukana)
	1073682 Suutintyökalu
	1053912 Vastussarja (sisältää 1 vastuksen ja 1 dielektrisen rasvan annostelijan)
	1077424 Vastuspidikesarja (sisältää vastuksen ja rasvan)
	288552 Teholähde, 95 kV, negatiivinen
	1080539 6 metrin kaapelisarja (1 kpl)
	1093440 Adapteri, letku

Pumppusarjat ja huolto-osat

	1081221 Puristusventtiilisarja (sisältää 8 puristusventtiiliä, 1 asennustyökalun ja 8 suodatinlevyä)
	1057258 Fluidisointiputkisarja (sisältää 4 putkea ja 8 O-ren-gasta)
	1078152 Takaiskuventtiili (1 kpl) (tarvitaan 2 / pumppu)
	1057260 Alemman jakotukin kulutuslohkosarja (sisältää 2 kulutuslohkoa ja 2 O-rengasta)
	1057262 Ylempi Y-jakotukki (sisältää jakotukin ja tiivisteen)
	Katso käsikirja 7169024 Magneettiventtiili (1 kpl)
	Katso käsikirja 1081195 Virtauksen säätöventtiili (1 kpl)
	Katso käsikirja 1081195 Pumpun ohjauskortin vaihtosarja (1 kpl)
	1062348 Pumpun adapteri (1 kpl)
	1078006 Adapteri, letku, pumppu
	1078007 Adapteri, letku, Color-on-Demand

Julkaistu 07/10

Alkuperäinen copyright 2007. HDLV, Nordson, Nordson-logo ja Prodigy ovat Nordson Corporationin rekisteröityjä tavaramerkkejä.