

Encore® jatkovarret

Johdanto

Tämä ohjelehtinen kuvaa Encore 150, 300 ja 600 mm:n jatkovarsia. Näitä jatkeita voidaan käyttää sekä Encore että Encore LT käsikäyttöisissä jauheenruiskutuspistooleissa.

Asennus

1. Poista ilmansuuntain (jos käytetään), suuttimen mutteri ja suutin ruiskutuspistoolista.
2. Poista kuljetussuojus varsiosan etupuolelta ja kuljetuspaperi jatkovarren kotelon sisältä.
3. Vedä elektrodiosa ulos jatkovarren kotelosta. Poista kuljetussuojus päästä.
4. Asenna jatkovarren elektrodiosa ruiskutuspistoolin elektrodiosan päähän.
5. Asenna jatkovarren kotelo elektrodin päälle ja ruiskutuspistoolin päähän. Kiristä pistoolin kotelo.
6. Poista jatkovarren suuttimen holkki jatkovarren kotelon päästä, asenna suutin jatkovarren koteloon ja kiinnitä se jatkovarren suuttimen holkillla.
7. Asenna ilmansuuntain (jos käytetään) elektrodin päähän. Varo taivuttamasta elektrodilankaa.

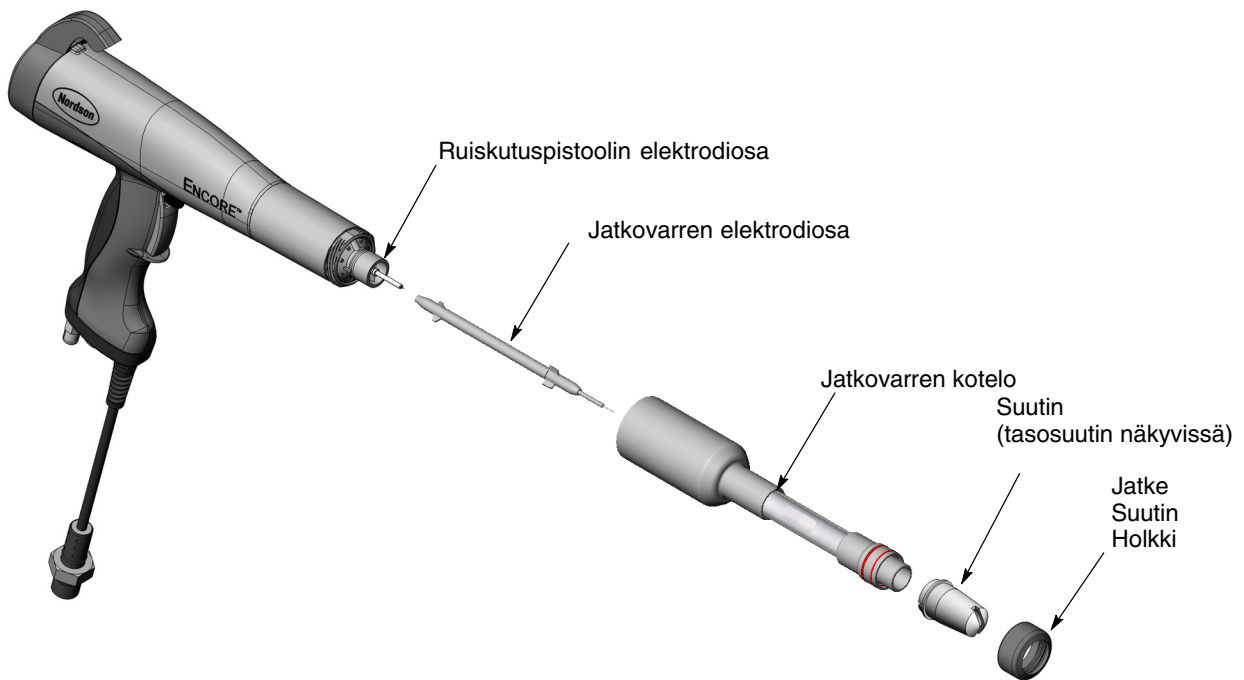

Kuva 1 Jatkovarren asennus

Osat

150 mm:n jatkovarret

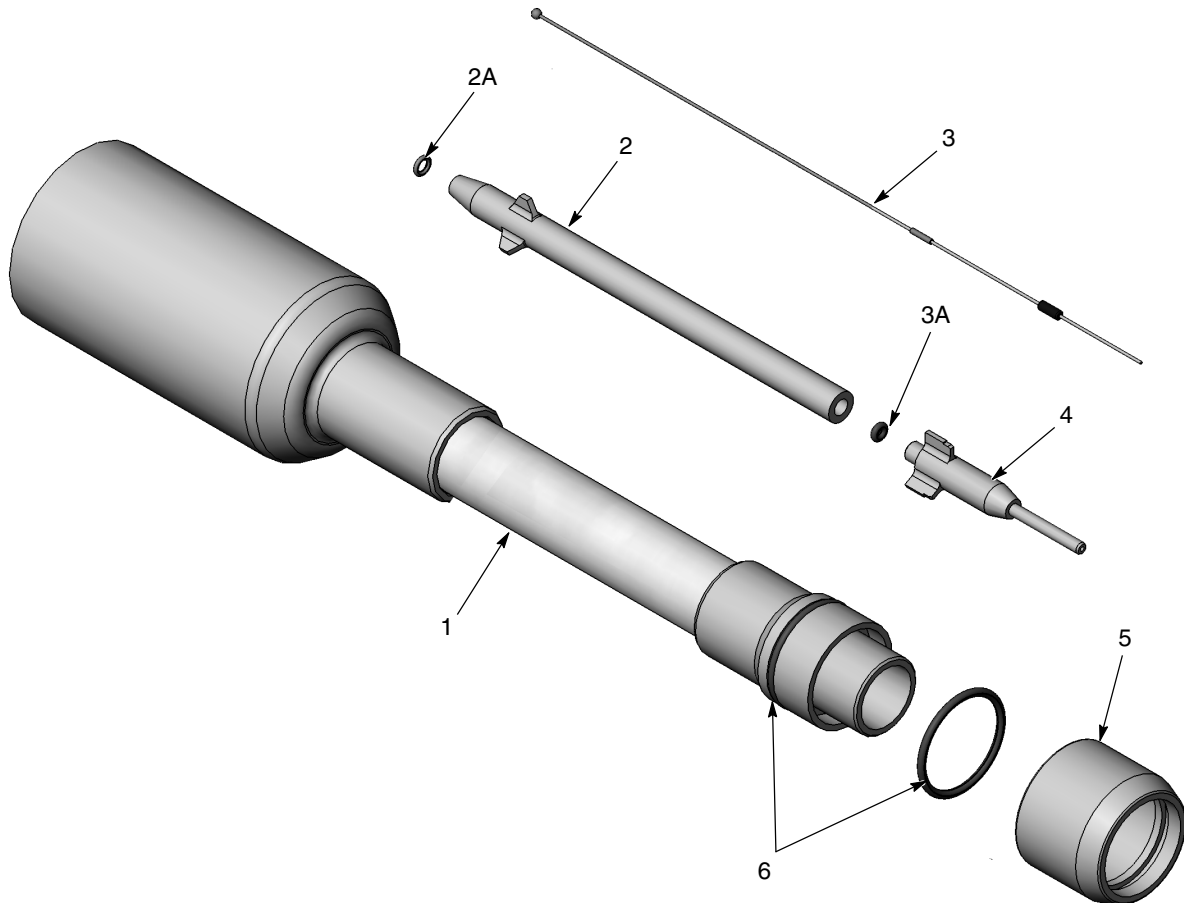

Kuva 2 150 mm:n jatkovarren osat

Kohta	P/N	Seloste	Määrä	Huomaa
-	1093604	EXTENSION, lance, 150 mm, Encore	1	
1	1093606	• HOUSING, 150 mm Encore lance, packaged	1	
2	1093611	• KIT, electrode sleeve, Encore lance	1	
2A	1082930	• • O-RING, silicone, 3 mm ID x 1 mm wide	1	
3	1093608	• ELECTRODE, lance, 150 mm, Encore, packaged	1	
3A	1098004	• • O-RING, -003, silicone, Duro 70	1	
4	1092220	• SLEEVE, electrode, lance, Encore	1	
5	1092209	• SHROUD, nozzle, lance, Encore	1	
6	940212	• O-RING, silicone, 0.938 x 1.063 x 0.063	2	

300 mm:n jatkovarret

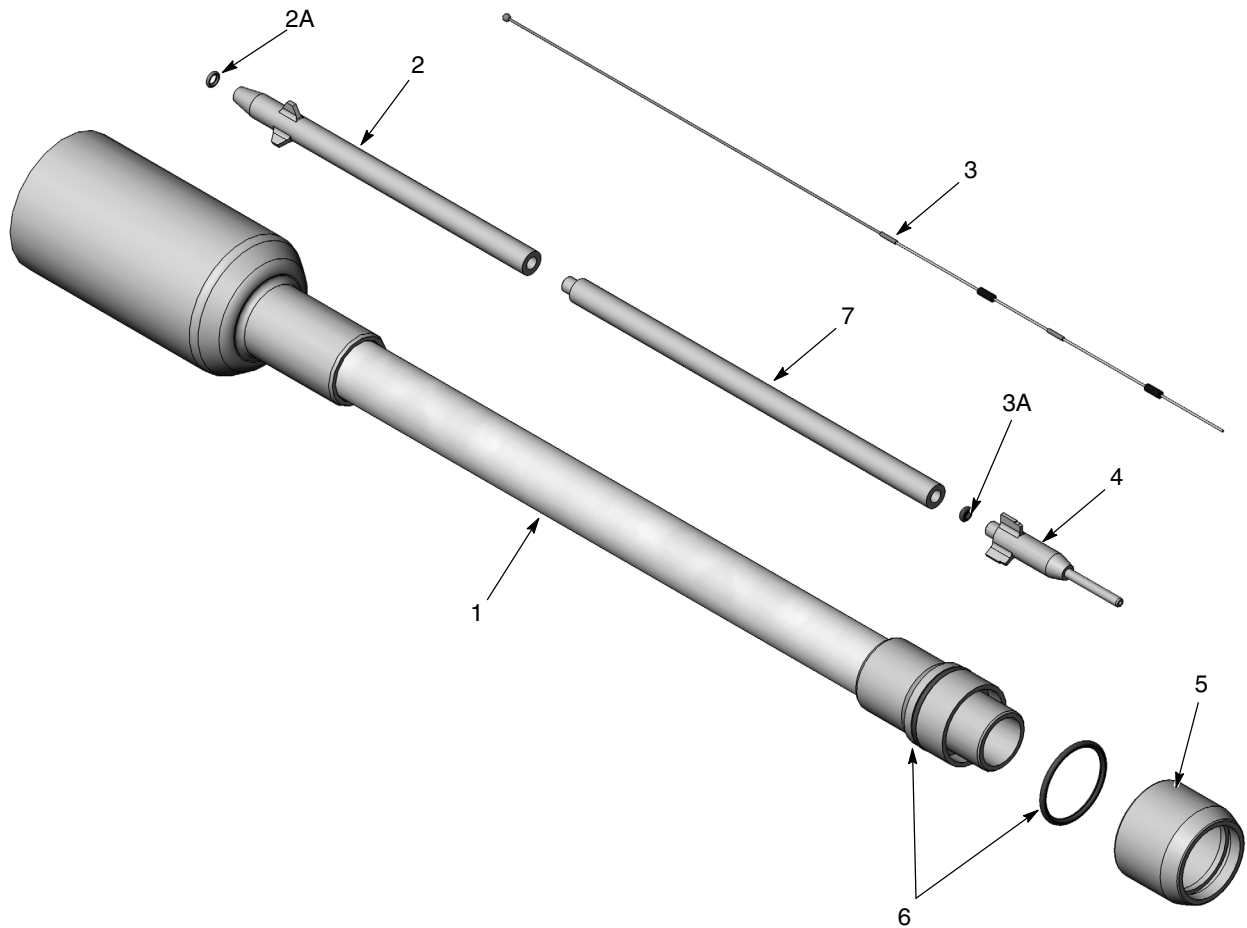

Kuva 3 300 mm:n jatkovarren osat

Kohta	P/N	Seloste	Määrä	Huomaa
-	1093605	EXTENSION, lance, 300 mm, Encore	1	
1	1093607	• HOUSING, 300 mm Encore lance, packaged	1	
2	1093611	• KIT, electrode sleeve, Encore lance	1	
2A	1082930	• • O-RING, silicone, 3 mm ID x 1 mm wide	1	
3	1093610	• ELECTRODE, lance, 300 mm, Encore, packaged	1	
3A	1098004	• • O-RING, -003, silicone, Duro 70	1	
4	1092220	• SLEEVE, electrode, lance, Encore	1	
5	1092209	• SHROUD, nozzle, lance, Encore	1	
6	940212	• O-RING, silicone, 0.938 x 1.063 x 0.063	2	
7	1092222	• SLEEVE, extension, lance, Encore	1	

600 mm:n jatkovarret

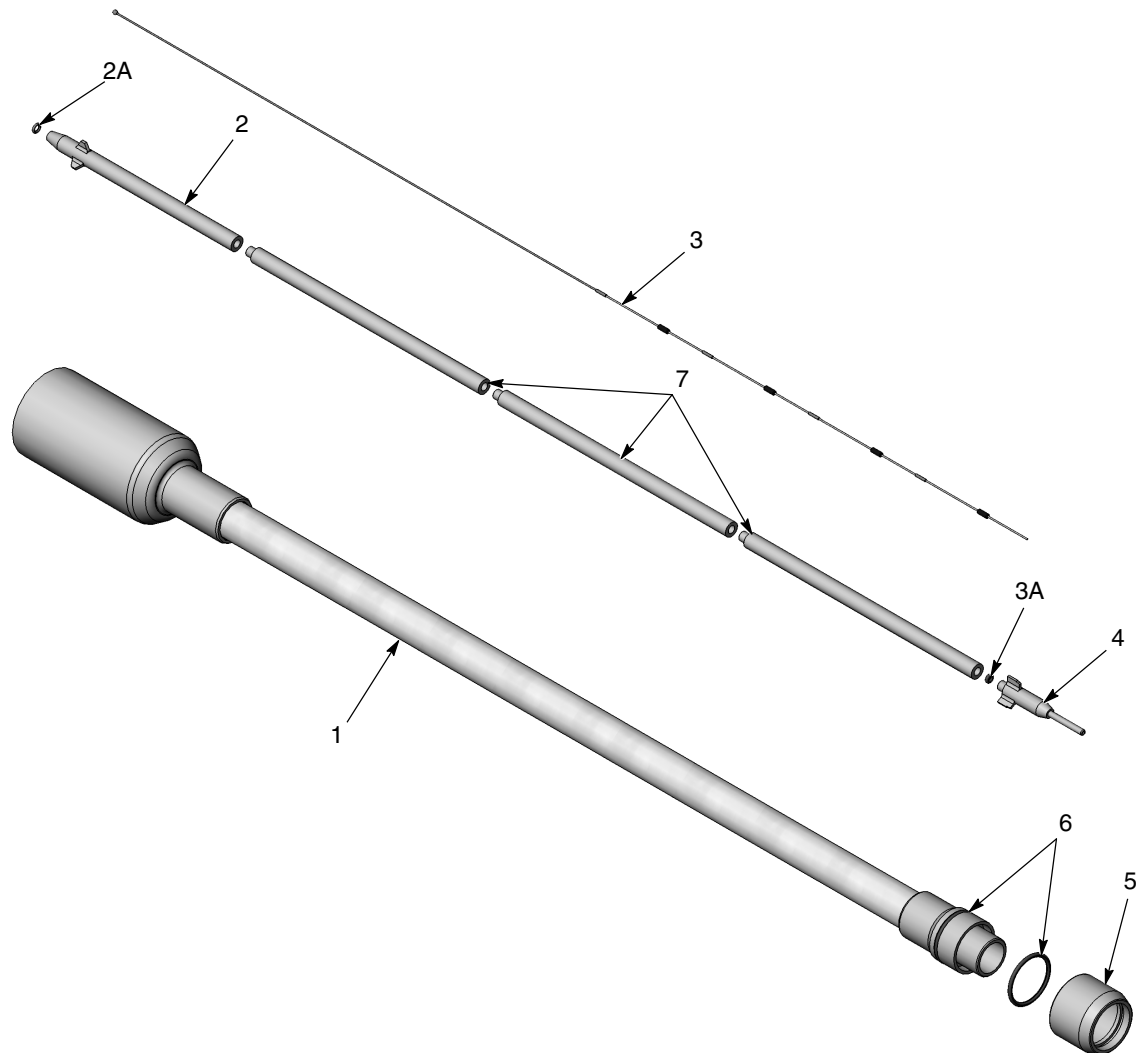

Kuva 4 600 mm:n jatkovarren osat

Kohta	P/N	Seloste	Määrä	Huomaa
-	1600663	EXTENSION, lance, 600 mm, Encore	1	
1	1600662	• HOUSING, 600 mm Encore lance, packaged	1	
2	1093611	• KIT, electrode sleeve, Encore lance	1	
2A	1082930	• • O-RING, silicone, 3 mm ID x 1 mm wide	1	
3	1600671	• ELECTRODE, lance, 600 mm, Encore, packaged	1	
3A	1098004	• • O-RING, -003, silicone, Duro 70	1	
4	1092220	• SLEEVE, electrode, lance, Encore	1	
5	1092209	• SHROUD, nozzle, lance, Encore	1	
6	940212	• O-RING, silicone, 0.938 x 1.063 x 0.063	2	
7	1092222	• SLEEVE, extension, lance, Encore	3	

Julkaistu 10/2011

Alkuperäinen copyright 2008. Encore, Nordson ja Nordson-logo ovat Nordson Corporationin rekisteröityjä tavaramerkkejä.