

Käsiohjattu vaakasuora tulo-/lähtöpaikoitin

Seloste

Katso kuvaa 1. Käsiohjattu vaakasuora tulo-/lähtöpaikoitin siirtää joko pystysuuntaista oskillaattoria, pystysuuntaista kääntölaitetta tai kiinteää pistoolitelinettä sisään ja ulos pulverinruiskutuskaapista.

Pystysuuntaisen oskillaattorin tai kiinteän pistoolitelineen siirtäminen sisään ja ulos pulverinruiskutuskaapista voidaan tehdä löysäämällä nuppi (1) asennon lukitusmutterin (2) vapauttamiseksi, siirtämällä vaunu haluttuun asentoon ja kiristämällä nuppi (1) asennon lukitusmutterin lukitsemiseksi.

Käsiohjattu paikoitin on saatavana 1,0-m (3,3-ft) ja 1,5-m (5-ft) liikepituuksilla.

Asennus



VAROITUS: Vain ammattitaitoinen henkilökunta saa suorittaa seuraavat toimenpiteet. Noudata tämän käsikirjan sekä kaikkia muita asiaanliittyviä turvaohjeita/kirjallista materiaalia.

1. Poista paikoitin laatikostaan.

HUOMAA: Jos havaitset vaurioita paikoittimessa, ota heti yhteys kuljetusliikkeeseen ja Nordson-edustajaasi.

2. Aseta paikoitin sopivaan kohtaan pulverinruiskutuskaapin alustalle tai sen lähelle. Älä kiinnitä paikoitinta pulteilla lattiaan vielä tässä vaiheessa.

HUOMAA: Oskillaattorin tai kiinteän pistoolitelineen kiinnitystarvikkeet vaunuun sisältyvät paikoittimen toimitukseen.

3. Katso kuvaa 1. Asenna oskillaattori tai kiinteä pistooliteline vaunuun (3) toimitukseen sisältyvillä tarvikkeilla. Kuvassa 2 näkyvät vaunun reikäkuviot erilaisia kiinteitä pistoolitelinettä, oskillaattoreita ja kääntölaitteita varten.

4. Paina oskillaattori tai kiinteä pistooliteline mahdollisimman pitkälle eteen paikoittimeen.

5. Tee lopulliset säädöt kokoonpanon asentoon suhteessa pulverinruiskutuskaapin pistooliaukkoihin.

6. Kiinnitä paikoitin lattiaan ankkuripulteilla (4).

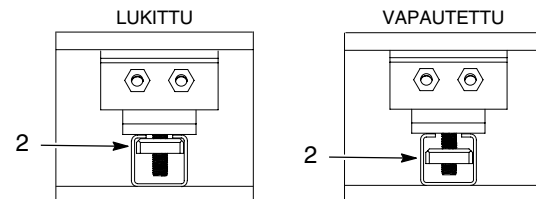
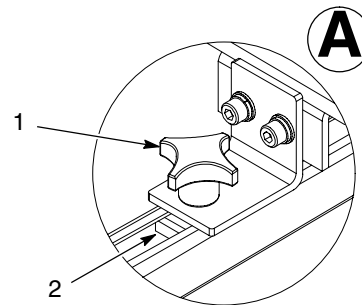
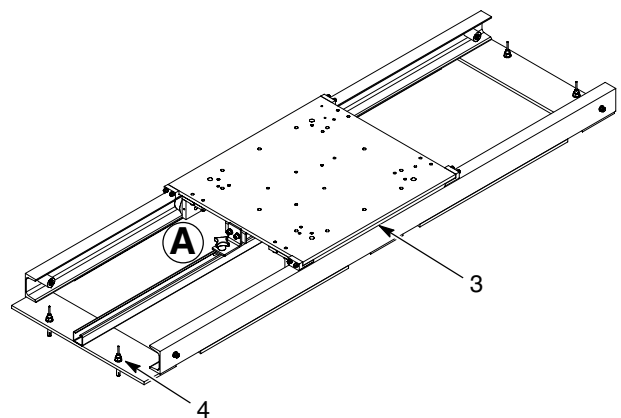

Kuva 1 Paikoittimen asennus

- | | |
|---------------------------|---------------------------|
| 1. Nuppi | 3. Vaunu |
| 2. Asennon lukitusmutteri | 4. M10 x 75 ankkuripultti |

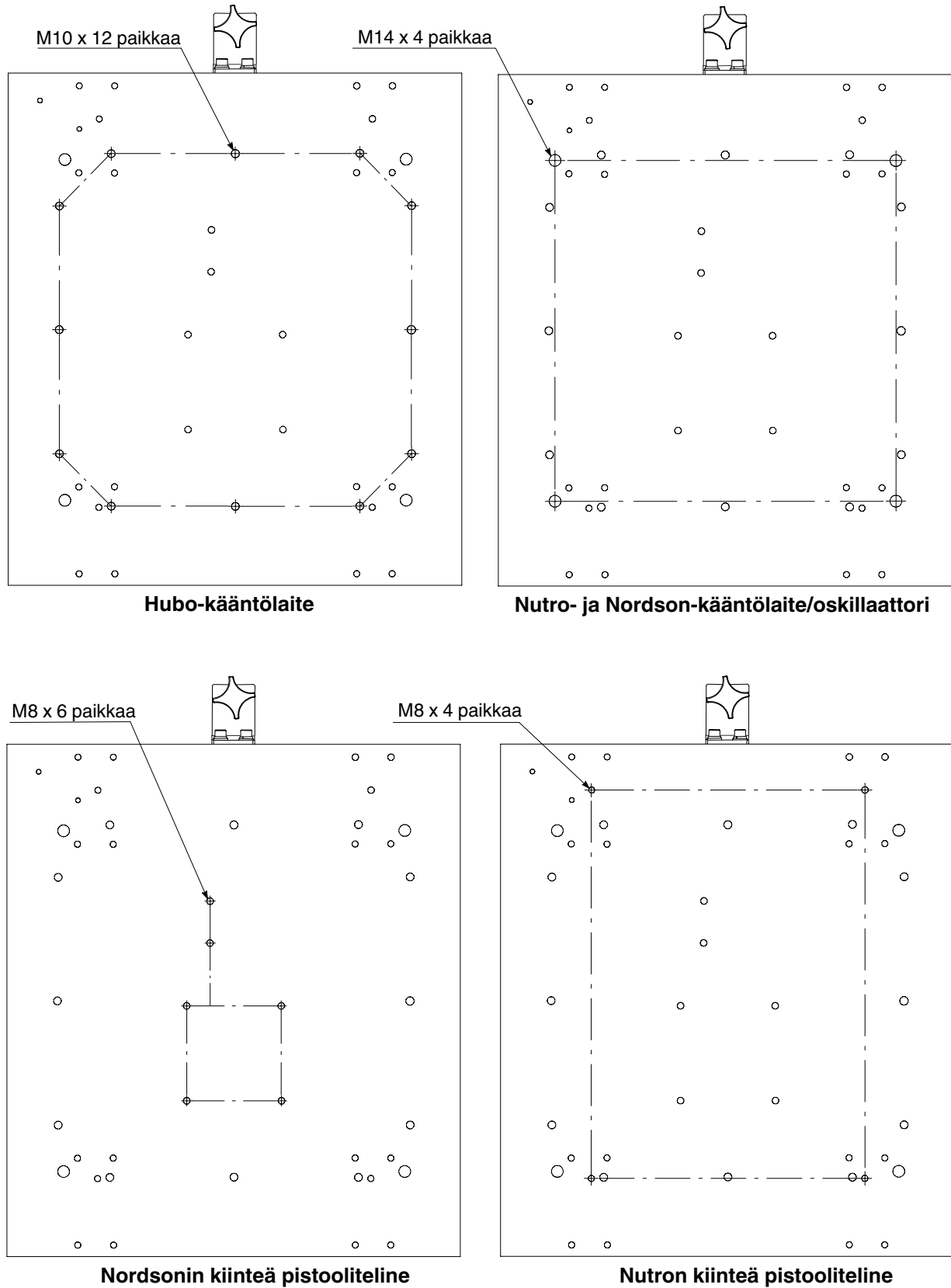

Kuva 2 Vaunun reikäkuviot

Ylläpito

Tarkasta kanavajohteiden likaisuus joka toinen viikko. Puhdista tarpeen mukaan.

Osat

Seuraavat osat ovat saatavana.

Paikoittimet

Seuraavat paikoittimet ovat saatavana.

P/N	Seloste
1104632	1,0 m (3,3 ft) liike
1104634	1,5 m (5 ft) liike

Yhteiset osat

Katso kuvaa 3.

Kohta	P/N	Seloste	Määrä	Huomaa
1	7750094	ROLLER, assembly	1	
2	7750091	STOP assembly	4	
3	1105237	KIT, position lock	1	
4	7750020	PAD, anti-tilt	4	

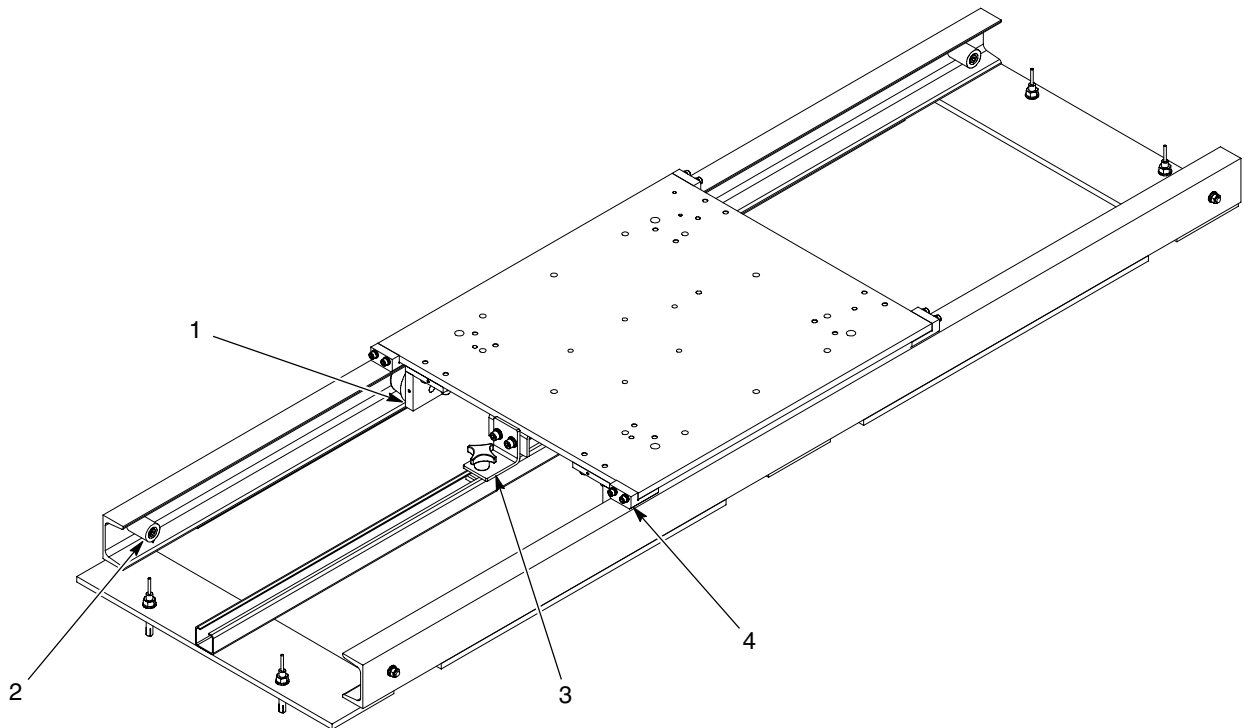

Kuva 3 Osat

