

Posizionatore dentro/fuori orizzontale manuale

Descrizione

Vedi figura 1. Il posizionatore dentro/fuori orizzontale manuale sposta un oscillatore verticale, un reciprocatore verticale o un supporto fisso per pistola dentro e fuori da una cabina polvere.

Lo spostamento di un oscillatore verticale o di un supporto fisso per pistola dentro e fuori una cabina polvere può essere fatto allentando la manopola (1) per sbloccare il dado di blocco in posizione (2), spostando il gruppo carrello (3) nella posizione desiderata e serrando di nuovo la manopola (1) per bloccare il dado di blocco in posizione.

Il posizionatore manuale è disponibile per corse con lunghezze di 1,0-m (3.3-ft) e 1,5-m (5-ft).

Installazione



PERICOLO: Allow only qualified personnel to perform the following tasks. Follow the safety instructions in this document and all other related documentation.

1. Togliere il posizionatore dalla sua cassa d'imballaggio.

NOTA: Se si constatano dei danni al posizionatore, contattare immediatamente lo spedizioniere e il proprio rappresentante Nordson.

2. Mettere il posizionatore in posizione adatta su o vicino alla base della cabina polvere. Non fissare ancora il posizionatore al pavimento con i bulloni.

NOTA: Con il posizionatore sono in dotazione gli elementi per installare un oscillatore o un supporto fisso per pistola sul gruppo carrello.

3. Vedi figura 1. Installare l'oscillatore o il supporto fisso per pistola sul gruppo carrello (3) usando gli elementi forniti. La figura 2 mostra i fori del carrello per i vari supporti fissi per pistola, oscillatori e reciprocatori.
4. Spingere l'oscillatore o il supporto fisso per pistola più avanti possibile sul posizionatore.

5. Apportare le regolazioni finali alla posizione del gruppo in base alle fessure delle pistole nella cabina polvere.
6. Fissare il posizionatore al pavimento usando i bulloni di ancoraggio (4).

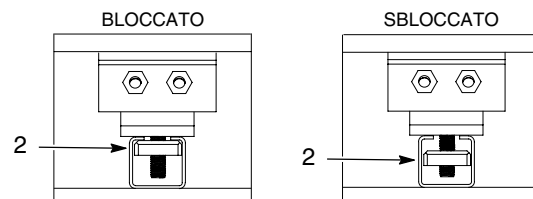
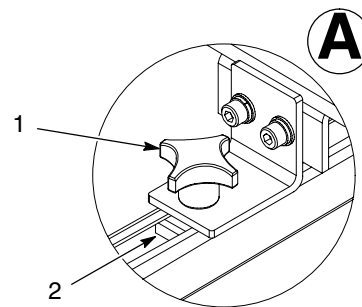
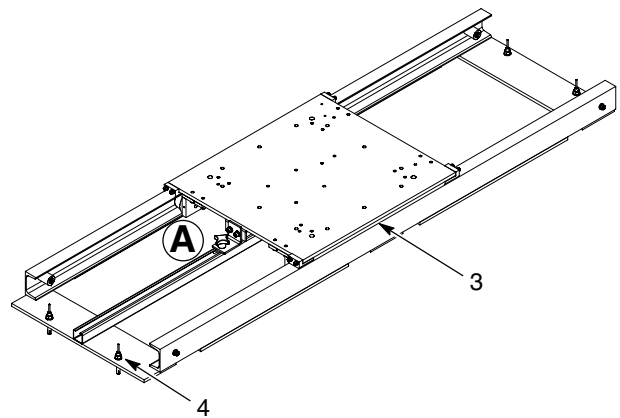

Fig. 1 Installazione del posizionatore

- | | |
|------------------------------------|-----------------------------------|
| 1. Manopola | 3. Gruppo carrello |
| 2. Dado di bloccaggio in posizione | 4. Bullone di ancoraggio M10 x 75 |

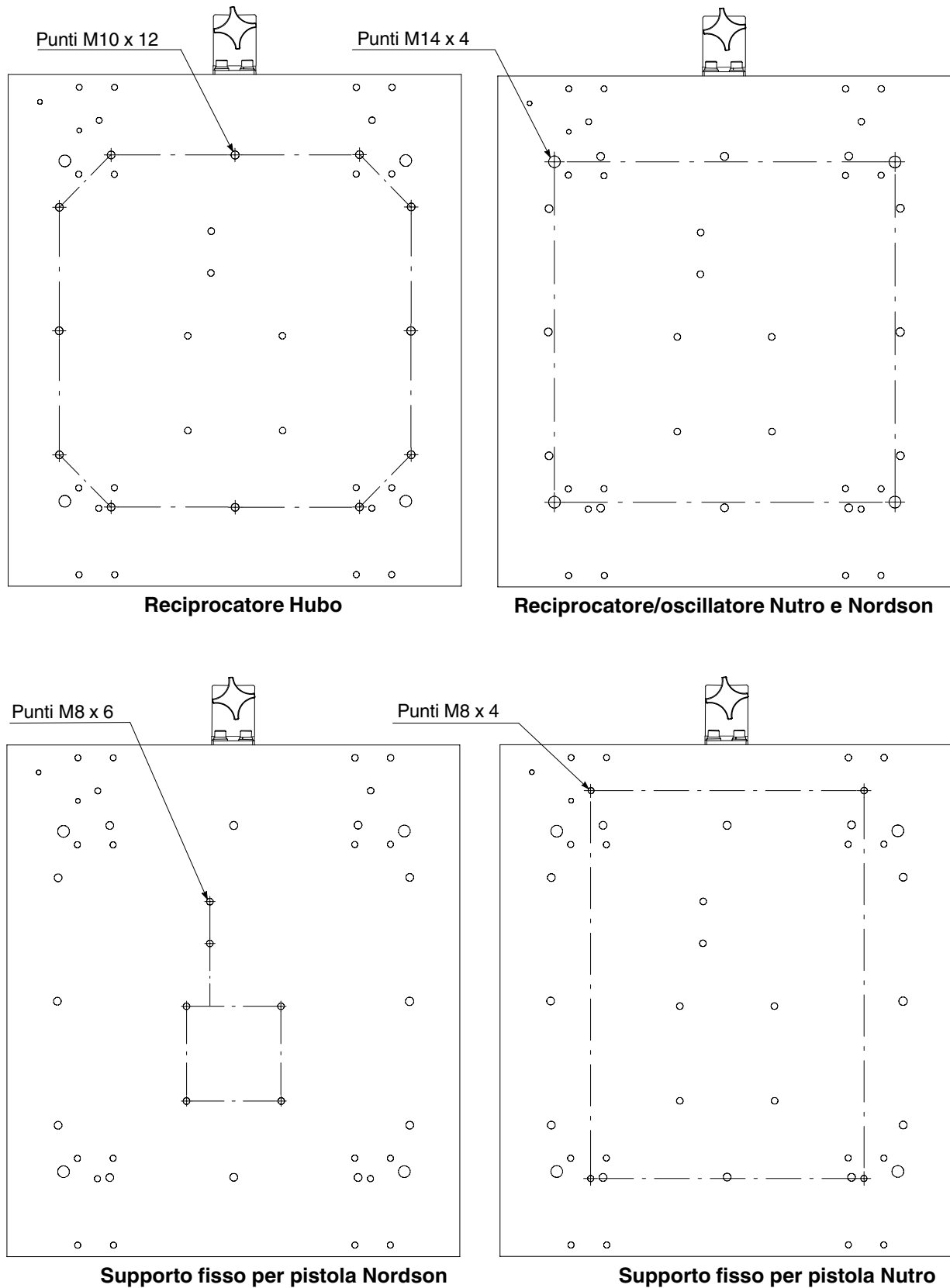

Fig. 2 Posizione dei fori del carrello

Manutenzione

Due volte alla settimana controllare se nei percorsi dei canali ci sono sostanze contaminanti. Pulire come da necessità.

Pezzi

Sono disponibili i seguenti pezzi.

Posizionatori

Sono disponibili i seguenti posizionatori.

P/N	Descrizione
1104632	Corsa 1,0 m (3.3 ft)
1104634	Corsa 1,5 m (5 ft)

Pezzi comuni

Vedi figura 3.

Pezzo	P/N	Descrizione	Quantità	Nota
1	7750094	ROLLER, assembly	1	
2	7750091	STOP assembly	4	
3	1105237	KIT, position lock	1	
4	7750020	PAD, anti-tilt	4	

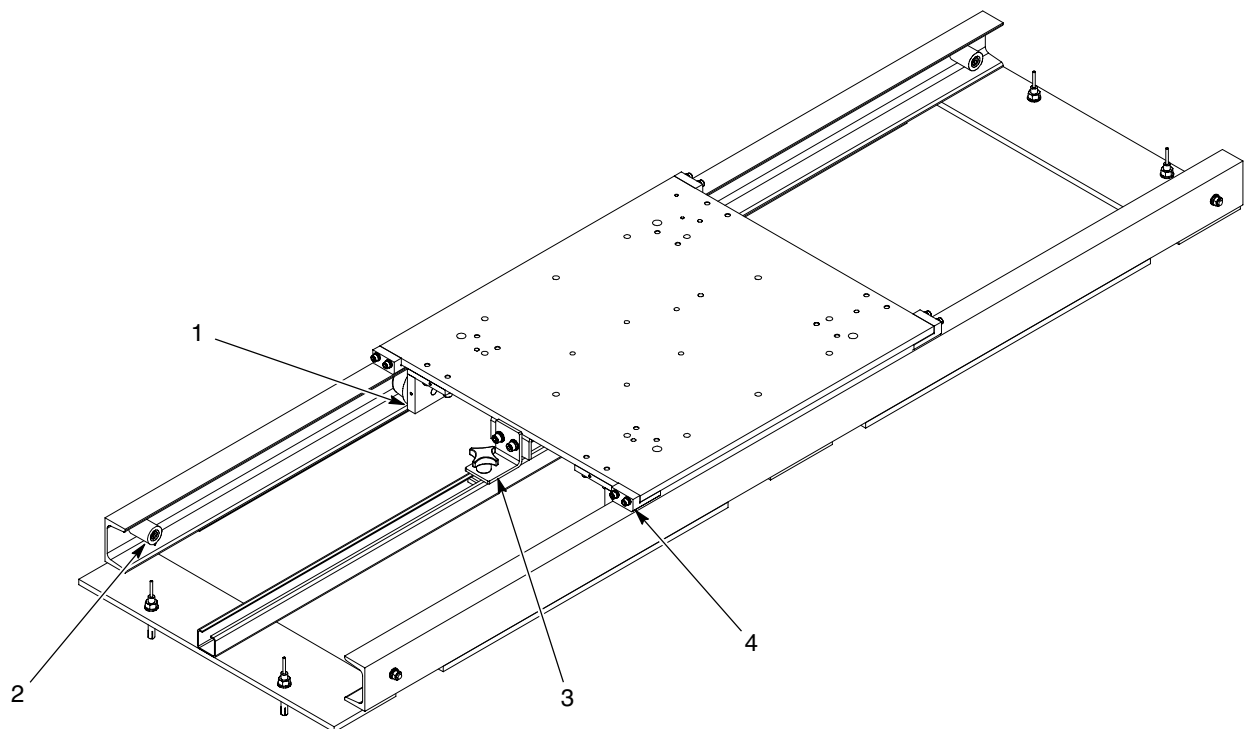

Fig. 3 Pezzi

