

# Handbediende horizontale in/uit-versteller

## Beschrijving

Zie afbeelding 1. De handbediende horizontale in/uit-versteller verplaatst een verticale oscillator, een verticale reciprocator of een vaste pistoolsteun in en uit een poederspuitcabine.

Het verplaatsen van een verticale oscillator of vaste pistoolsteun in en uit een poederspuitcabine gebeurt door de knop (1) los te draaien om zo de positieborgmoer (2) te ontgrendelen. Vervolgens wordt de slede-eenheid (3) naar de gewenste positie verplaatst en de knop (1) weer vastgedraaid om de positieborgmoer te vergrendelen.

De handbediende versteller is leverbaar met slaglengten van 1,0-m (3,3-ft) en 1,5-m (5-ft).

## Installatie



**PAS OP:** Sta enkel gekwalificeerd personeel toe de volgende taken uit te voeren. Alle veiligheidsvoorschriften in deze handleiding en in alle andere relevante documentatie in acht nemen.

1. Verwijder de versteller uit de transportkist.

**OPMERKING:** Als u schade opmerkt aan de versteller, geef dit dan direct door aan uw transportbedrijf en uw contactpersoon bij Nordson.

2. Plaats de versteller op de geschikte locatie, op of nabij de grondplaat van de poederspuitcabine. Zet de versteller voorlopig nog niet met bouten vast aan de vloer.

**OPMERKING:** Bevestigingsmateriaal voor de montage van een oscillator of vaste pistoolsteun aan de slede-eenheid is bij de versteller meegeleverd.

3. Zie afbeelding 1. Installeer de oscillator of vaste pistoolsteun aan de slede-eenheid (3); gebruik het meegeleverde bevestigingsmateriaal. Afbeelding 2 toont de bevestigingsgatpatronen voor de uiteenlopende typen pistoolsteunen, oscillators en reciprocators.

4. Druk de oscillator of vaste pistoolsteun zo ver mogelijk naar voren op de versteller.

5. Verricht de eindafstellingen voor de positie van de eenheid t.o.v. van de pistoolsleuven in de poederspuitcabine.
6. Zet de versteller met behulp van de ankerbouten (4) vast aan de vloer.

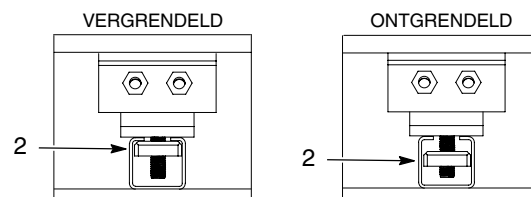
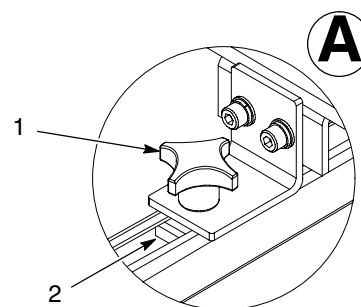
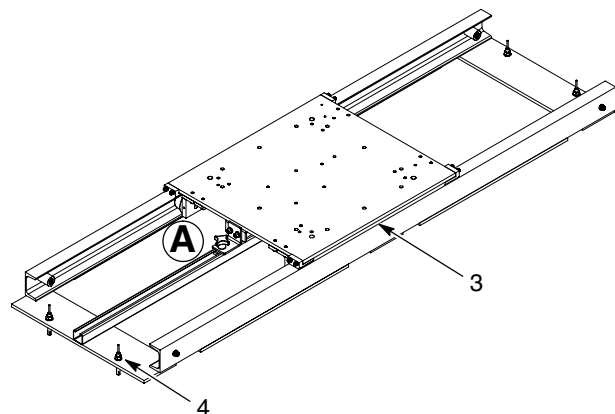

Afbeelding 1 Installatie van versteller

- |                    |                       |
|--------------------|-----------------------|
| 1. Knop            | 3. Slede-eenheid      |
| 2. Positieborgmoer | 4. M10 x 75 ankerbout |



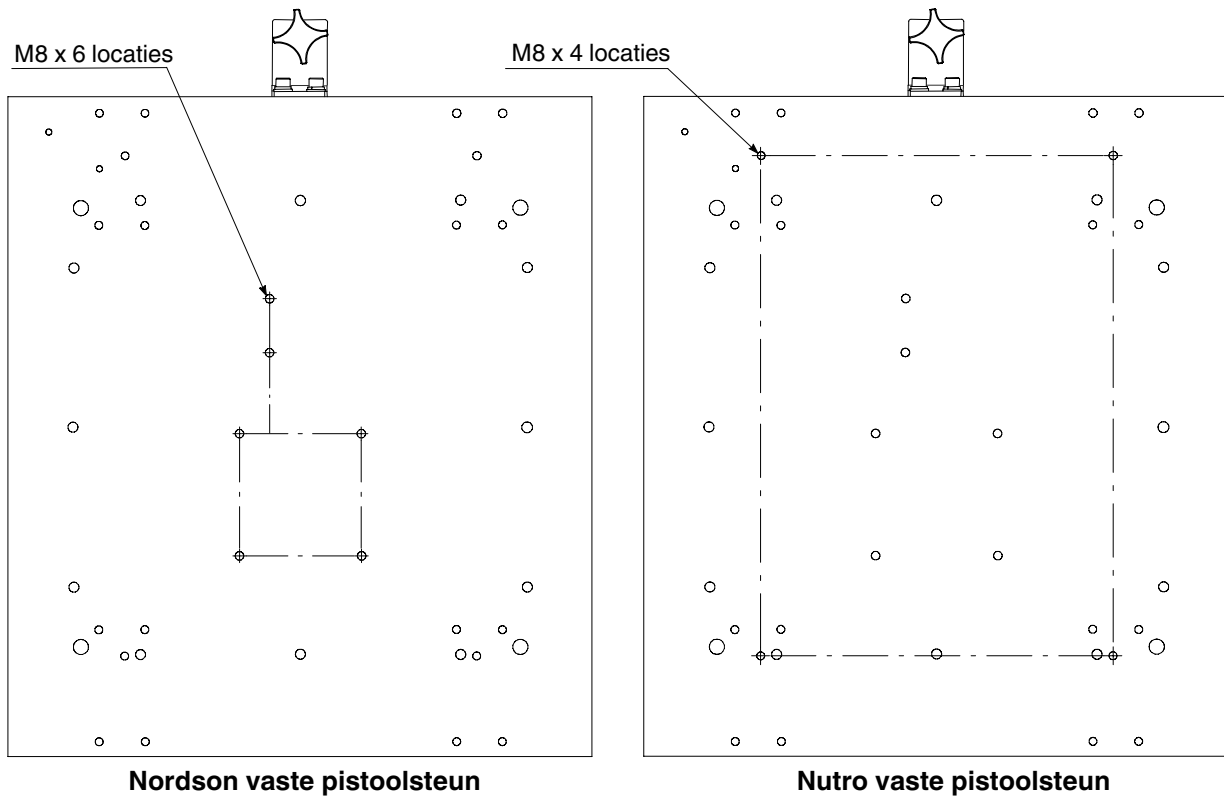
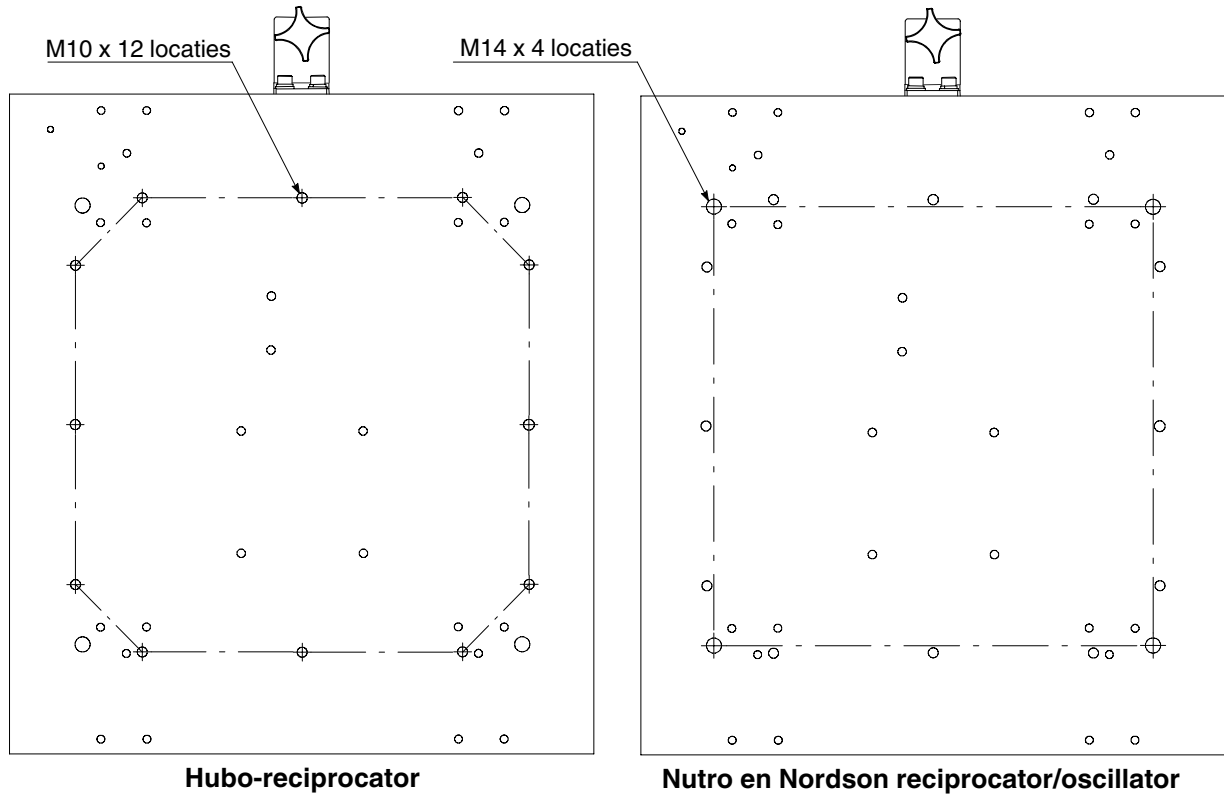

Afbeelding 2 Montagegatpatroon voor slede



## Onderhoud

Controleer de geleidersleuven elke twee weken op vervuiling. Reinig zo nodig.

## Onderdelen

De volgende onderdelen zijn leverbaar.

### Verstellers

De volgende verstellers zijn leverbaar.

Onderdeel	Beschrijving
1104632	1,0 m (3.3 ft) verplaatsing
1104634	1,5 m (5 ft) verplaatsing

### Gemeenschappelijke onderdelen

Zie afbeelding 3.

Item	Onderdeel	Beschrijving	Aantal	Opmerking
1	7750094	ROLLER, assembly	1	
2	7750091	STOP assembly	4	
3	1105237	KIT, position lock	1	
4	7750020	PAD, anti-tilt	4	

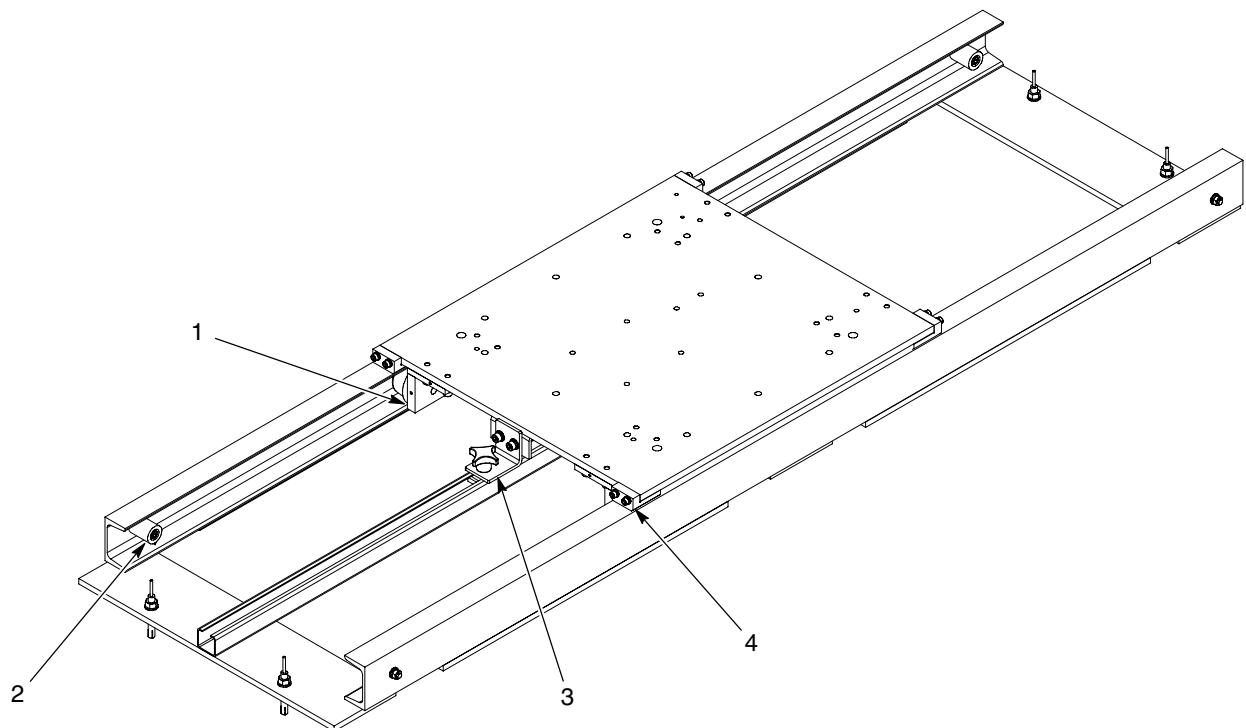

Afbeelding 3 Onderdelen





