

## Zestaw do wymiany rezystora Ręczny pistolet proszkowy Prodigy™



**OSTRZEŻENIE:** Czynności opisane poniżej mogą być wykonywane jedynie przez osoby posiadające odpowiednie kwalifikacje. Należy stosować się do zasad bezpiecznego użytkowania opisanych w tej instrukcji obsługi i w innej dokumentacji.



**OSTRZEŻENIE:** Wyłączyć pistolet proszkowy i uziemić elektrodę pistoletu przed przystąpieniem do wykonywania poniższych czynności. Zignorowanie tego ostrzeżenia grozi silnym porażeniem prądem elektrycznym.

### Wymiana rezystora

#### Wymowienie rezystora

1. Zapoznać się z rysunkiem 1. Odkręcić śrubę zaciskową (7) i wyciągnąć rurę proszkową z adaptera (9).

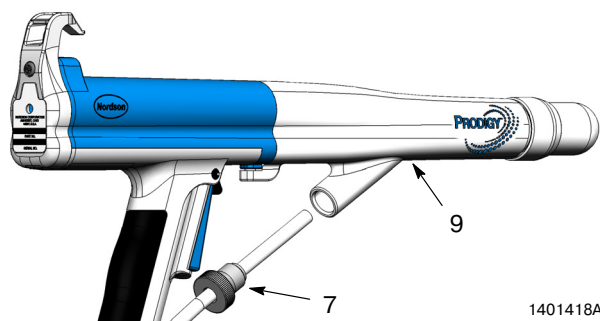

Rysunek 1 Odłączanie rury proszkowej

2. Zapoznać się z rysunkiem 2. Poluzować śrubę ustalającą (5) na dole adaptera.

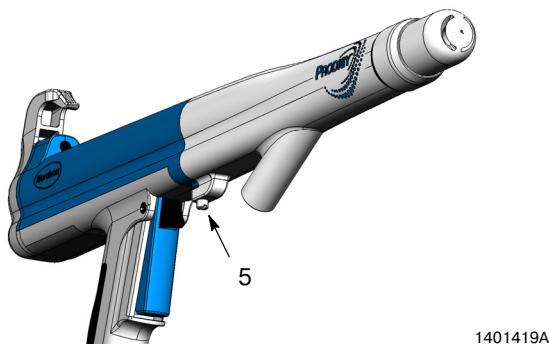

Rysunek 2 Luzowanie śruby ustalającej adapter

3. Zapoznać się z rysunkiem 3. Wyciągnąć adapter na wprost z korpusu pistoletu (14).

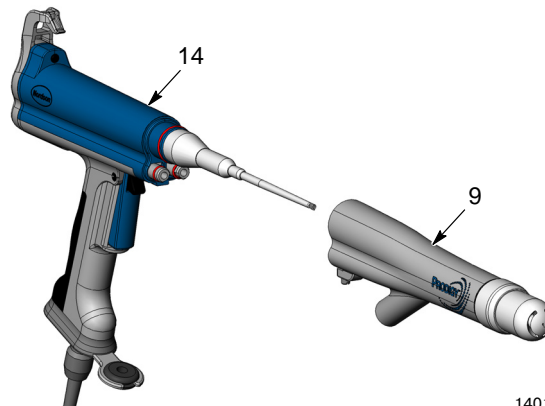

Rysunek 3 Zdejmowanie adaptera

4. Zapoznać się z rysunkiem 4. Odkręcić uchwyt rezystora (3) od powielacza (19).

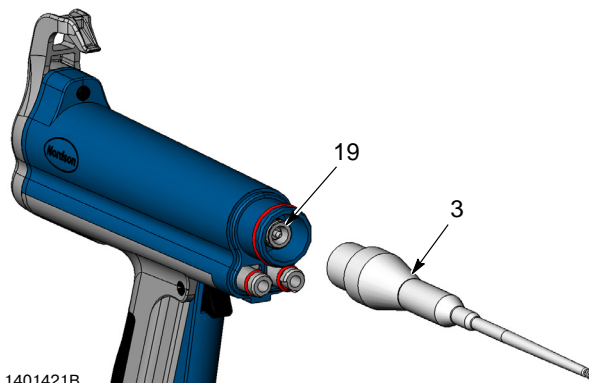

Rysunek 4 Wymowienie uchwytu rezystora

## 2 Zestaw do wymiany rezystora — ręczny pistolet proszkowy Prodigy

5. Zapoznać się z rysunkiem 5. Wyjąć przewodzącą podkładkę dystansową (18) z otworu w powielaczu. Wyrzeć z niej smar dielektryczny.

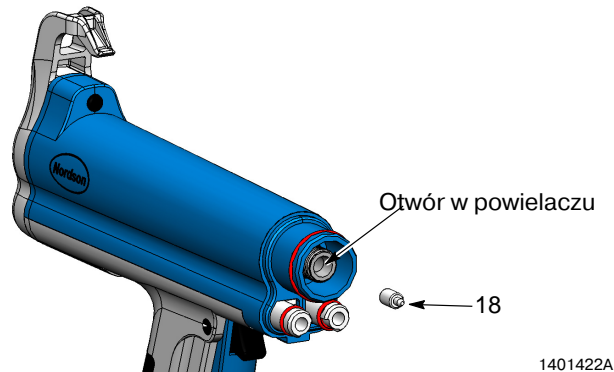

Rysunek 5 Wyjmowanie przewodzącej podkładki dystansowej

6. Zapoznać się z rysunkiem 6. Wyjąć rezystor (4) z uchwyty (3). Oczyszczyć uchwyt rezystora.

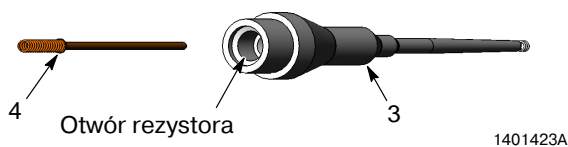

Rysunek 6 Wyjmowanie rezystora z otworu

### Instalacja rezystora

1. Zapoznać się z rysunkiem 5. Włożyć podkładkę przewodzącą do otworu w powielaczu. Napełnić otwór w powielaczu smarem dielektrycznym.
2. Zapoznać się z rysunkiem 6. Wcisnąć około 0,6 ccm smaru dielektrycznego do otworu rezystora.
3. Włożyć rezystor do uchwyty, wsuwając go do oporu, a następnie napełnić otwór smarem dielektrycznym w ilości ok. 0,8 ccm.
4. Zapoznać się z rysunkiem 4. Przykręcić uchwyt rezystora do powielacza.
5. Zapoznać się z rysunkiem 3 i 2. Zamontować adapter na korpusie pistoletu. Dokręcić śrubę ustalającą.
6. Zapoznać się z rysunkiem 1. Wcisnąć wąż proszkowy do adaptera do oporu. Wkręcić śrubę zaciskową do adaptera, aż wąż będzie należycie umocowany.

## Zestaw do wymiany rezystora

W celu zamówienia części zamiennych należy skontaktować się z Centrum Obsługi Klienta firmy Nordson pod numerem telefonu (800) 433-9319 lub z lokalnym przedstawicielem firmy Nordson.

Nr kat.	Opis
1053912	KIT, resistor, cable, series

Data wydania 7/05

Ochroną prawną objęto w roku 2004. Nordson i logo Nordson są zastrzeżonymi znakami towarowymi Nordson Corporation.

Nazwa Prodigy jest znakiem towarowym firmy Nordson Corporation