

Zestaw do wymiany rezystora Ręczny pistolet proszkowy Prodigy® Generation II



OSTRZEŻENIE: Czynności opisane poniżej mogą być wykonywane jedynie przez osoby posiadające odpowiednie kwalifikacje. Należy stosować się do zasad bezpiecznego użytkownika opisanych w tej instrukcji obsługi i w innej dokumentacji.



OSTRZEŻENIE: Wyłączyć pistolet proszkowy i uziemić elektrodę pistoletu przed przystąpieniem do poniższych czynności. Zignorowanie tego ostrzeżenia grozi silnym porażeniem prądem elektrycznym.

Wymywanie rezystora

1. Wyłączyć przełącznik zasilania sterownika.
2. Zapoznać się z rysunkiem 1. Odkręcić nakrętkę mocującą (3) i wyjąć dyszę (2) z pistoletu.
3. Wyjąć adapter (1) z węża proszkowego.
5. Zapoznać się z rysunkiem 3. Poluzować śrubę ustalającą (6) na dole adaptera.
6. Wyciągnąć adapter na wprost z korpusu pistoletu (7).

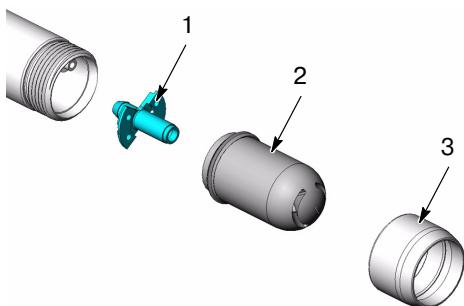

Rysunek 1 Wymywanie dyszy i odkręcanie nakrętki mocującej

4. Zapoznać się z rysunkiem 2. Wykręcić śrubę zaciskową (4) z adaptera (5) i wyciągnąć wąż proszkowy z adaptera.

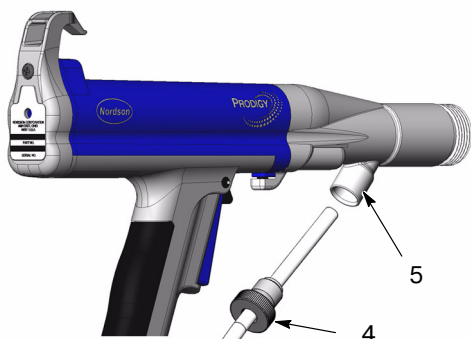

Rysunek 2 Odłączanie rury proszkowej

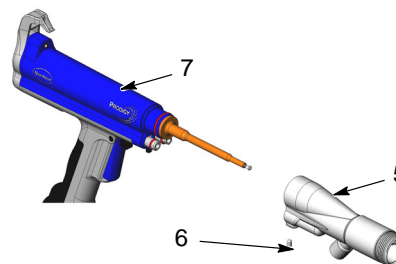

Rysunek 3 Zdejmowanie adaptera

7. Zapoznać się z rysunkiem 4. Odkręcić uchwyt rezystora (9) od powielacza (8).

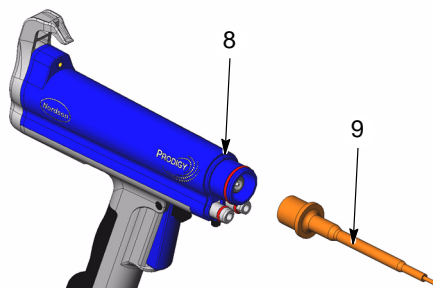

Rysunek 4 Wymywanie uchwytu rezystora

2 Zestaw do wymiany rezystora — ręczny pistolet proszkowy Prodigy

8. Zapoznać się z rysunkiem 5. Wyjąć przewodzącą podkładkę dystansową (10) z otworu powielacza. Wytrzeć z niej smar dielektryczny.

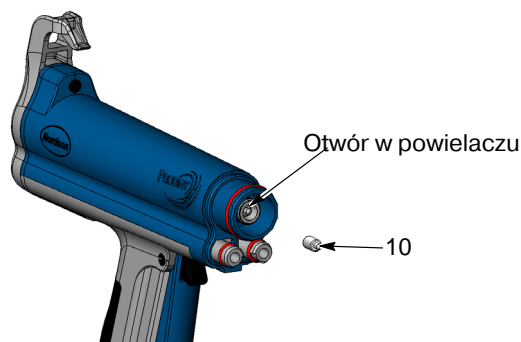

Rysunek 5 Wyjmowanie przewodzącej podkładki dystansowej.

9. Zapoznać się z rysunkiem 6. Wyjąć rezystor (11) z uchwyту (9).

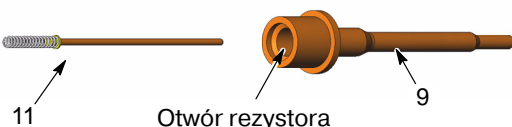

Rysunek 6 Wyjmowanie rezystora z uchwyту.

10. Oczyszczyć i sprawdzić uchwyт rezystora. Wymienić uchwyт w razie wykrycia śladów węgla lub otworków.

Instalacja rezystora

1. Zapoznać się z rysunkiem 6. Wcisnąć około 0,60 ccm smaru dielektrycznego do otworu rezystora.
2. Włożyć rezystor (11) do uchwyту (9), wsuwając go do oporu, a następnie napełnić otwór smarem dielektrycznym w ilości ok. 0,8 ccm.
3. Zapoznać się z rysunkiem 5. Włożyć podkładkę przewodzącą (10) do otworu w powielaczu. Napełnić otwór w powielaczu smarem dielektrycznym.
4. Zapoznać się z rysunkiem 4. Przykręcić uchwyт rezystora do powielacza (8).
5. Zapoznać się z rysunkiem 3. Zamontować adapter (5) na korpusie pistoletu (7). Dokręcić śrubę ustalającą (6).
6. Zapoznać się z rysunkiem 2. Nałożyć śrubę zaciskową (4) na koniec elastycznego węża proszkowego.
7. Wcisnąć wąż proszkowy do adaptera pistoletu, aby wystawał kilka centymetrów z przodu pistoletu.
8. Wkręcić nakrętkę blokującą.
9. Zapoznać się z rysunkiem 1. Zamontować adapter (1) do węża proszkowego.
10. Ostrożnie wciągnąć wąż do pistoletu proszkowego, aż adapter zatrzyma się na kołnierzu wewnątrz pistoletu.
UWAGA: Adapter węża ma dwa nacięcia rozmieszczone naprzeciw siebie, które pasują w miejsce wokół elektrody w pistolecie proszkowym.
11. Założyć dyszę (2) i nakręcić nakrętkę mocującą (3) na pistolet proszkowy.

Zestaw do wymiany rezystora

W celu zamówienia części zamiennych należy skontaktować się z Centrum Obsługi Klienta firmy Nordson pod numerem telefonu (800) 433-9319 lub z lokalnym przedstawicielem firmy Nordson.

Nr kat.	Opis
1077424	KIT, resistor holder, Prodigy, generation 2
1053912	• KIT, resistor, cable, series

Data wydania 9/07

Ochroną prawną objęto w roku 2007. Nazwa Nordson, logo Nordson i nazwa Prodigy są zastrzeżonymi znakami towarowymi firmy Nordson Corporation.