

## Vervangingsset voor resistor Prodigy™ handbediende poederspuitpistolen



**PAS OP:** Sta enkel gekwalificeerd personeel toe de volgende taken uit te voeren. Alle veiligheidsvoorschriften in deze handleiding en in alle andere relevante documentatie in acht nemen.



**PAS OP:** Zet het spuitpistool uit en aard de spuitpistoolelektrode voordat u de volgende taken uitvoert. Als u deze waarschuwing negeert, kan een ernstige schok het gevolg zijn.

### Resistor vervangen

#### Resistor verwijderen

1. Zie afbeelding 1. Draai de vergrendelknop (7) los en trek de poederslang uit de adapter (9).

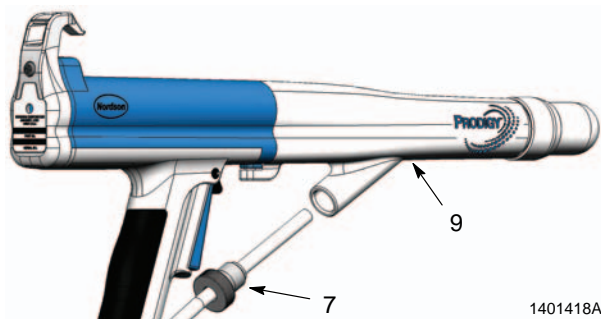

Afbeelding 1 Loshalen van de poederslang

2. Zie afbeelding 2. Draai de stelschroef (5) onderaan in de adapter los.

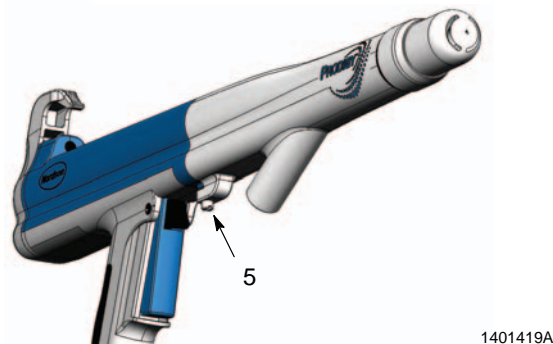

Afbeelding 2 Losdraaien van de adapterstelschroef

3. Zie afbeelding 3. Trek de adapter rechtuit los van het pistoolhuis (14).

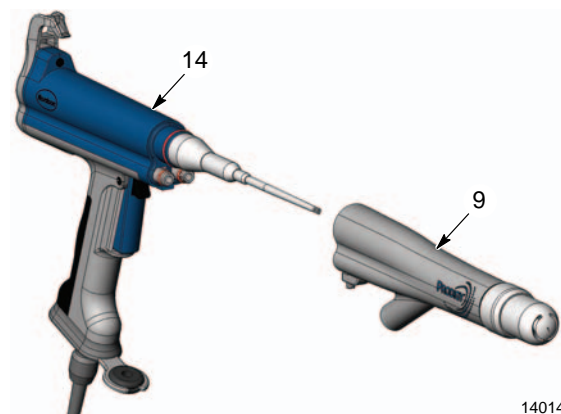

Afbeelding 3 Verwijderen van de adapter

4. Zie afbeelding 4. Schroef de resistorhouder (3) los van de versterker (19).

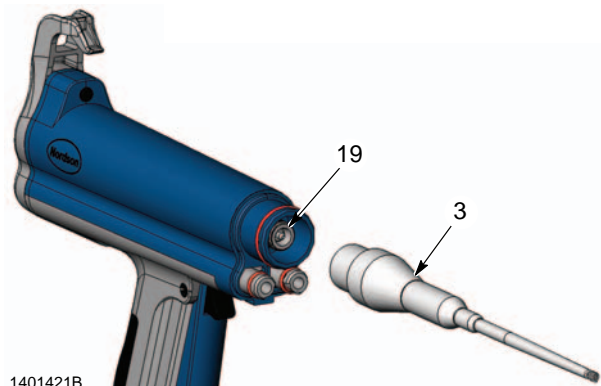

Afbeelding 4 Verwijderen van de resistorhouder

## 2 Vervangingsset voor resistor – Handbediende Prodigy-poederspuitpistolen

5. Zie afbeelding 5. Verwijder het contactstuk (18) uit de holte in de versterker. Veeg het diëlektrisch vet van het contactstuk.

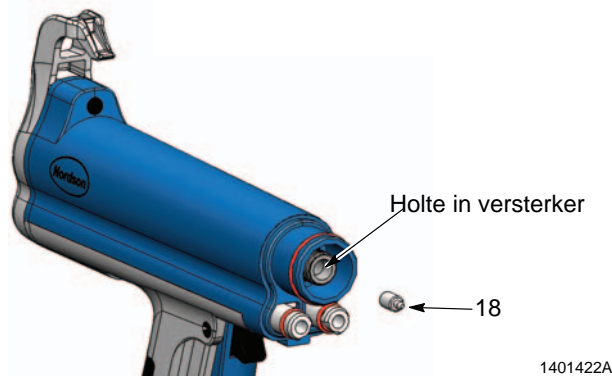

Afbeelding 5 Verwijderen van contactstuk

6. Zie afbeelding 6. Verwijder de resistor (4) uit de resistorhouder (3). Reinig de resistorhouder.

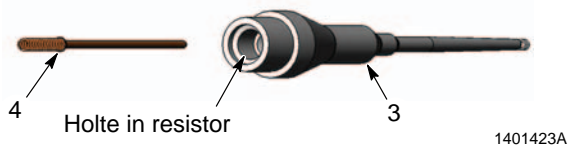

Afbeelding 6 Verwijderen van resistor uit resistorhouder

### Resistor installeren

1. Zie afbeelding 5. Leg het contactstuk in de holte in de versterker. Vul de holte in de versterker met diëlektrisch vet.
2. Zie afbeelding 6. Spuit ca. 0,6 cc diëlektrisch vet in de holte in de resistor.
3. Steek de resistor in de resistorhouder tot deze stuit en vul dan de resistorholte met ca. 0,8 cc diëlektrisch vet.
4. Zie afbeelding 4. Schroef de resistorhouder op de versterker.
5. Zie afbeeldingen 3 en 2. Plaats de adapter terug op het pistoolhuis. Zet de stelschroef vast.
6. Zie afbeelding 1. Druk de poederslang aan in de adapter tot deze stuit. Schroef de vergrendelknop in de adapter en draai deze goed aan om de slang vast te zetten.

## Vervangingsset voor resistor

Bestel onderdelen bij het Nordson Finishing Customer Support Center via (800) 433-9319 of informeer bij uw contactpersoon bij Nordson.

Onderdeel	Beschrijving
1053912	KIT, resistor, cable, series

Uitgave 7/05

Originele copyrightdatum 2004. Nordson en het Nordson logo zijn gedeponeerde handelsmerken van Nordson Corporation.

Prodigy is een handelsmerk van Nordson Corporation