

Vervangingsset voor resistor Prodigy® Generation II handbediend poederspuitpistool



PAS OP: Sta enkel gekwalificeerd personeel toe de volgende taken uit te voeren. Alle veiligheidsvoorschriften in deze handleiding en in alle andere relevante documentatie in acht nemen.



PAS OP: Zet het spuitpistool uit en aard de spuitpistool-elektrode voordat u de volgende taken uitvoert. Als u deze waarschuwing negeert, kan een ernstige schok het gevolg zijn.

Resistor verwijderen

1. Zet de hoofdschakelaar van de besturing uit.
2. Zie afbeelding 1. Draai de bevestigingsmoer (3) en de spuitmondgroep (2) los van het spuitpistool.
3. Haal de slangadapter (1) los van de poederslang.

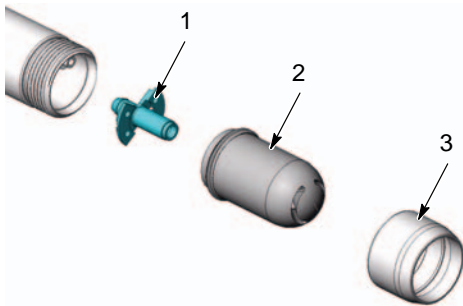

Afbeelding 1 Verwijderen van spuitmond en bevestigingsring

4. Zie afbeelding 2. Draai de vergrendelknop (4) op de pistooladapter (5) los en trek de poederslang uit de pistooladapter.

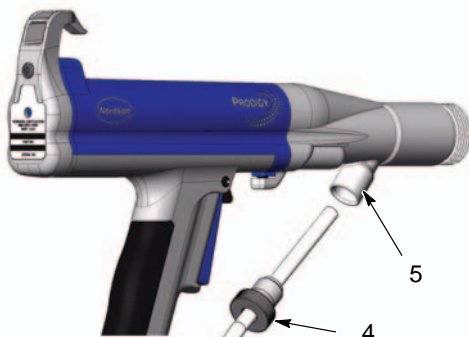

Afbeelding 2 Loshalen van de poederslang

5. Zie afbeelding 3. Draai de stelschroef (6) onderaan de adapter los.
6. Trek de adapter rechtuit los van het pistoolhuis (7).

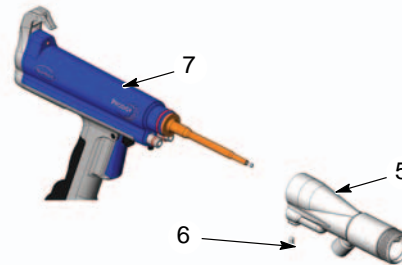

Afbeelding 3 Verwijderen van de adapter

7. Zie afbeelding 4. Schroef de resistorhouder (9) los van de versterker (8).

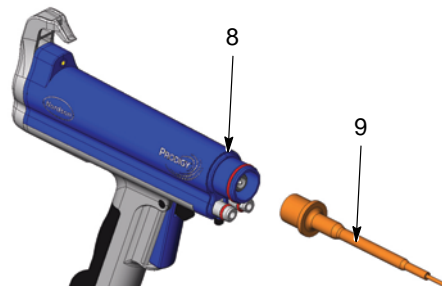

Afbeelding 4 Verwijderen van de resistorhouder

2 Vervangingsset voor resistor – Handbediende Prodigy-poederspuitpistolen

8. Zie afbeelding 5. Verwijder het contactstuk (10) uit de holte in de versterker. Veeg het diëlektrisch vet van het contactstuk.

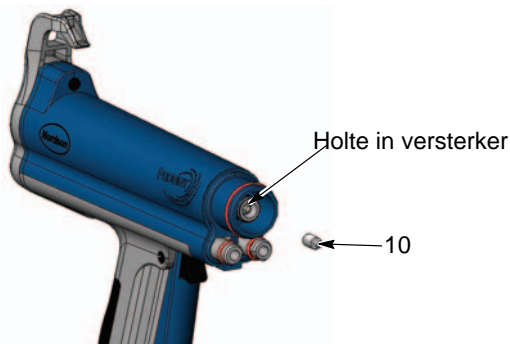

Afbeelding 5 Verwijderen van het contactstuk

9. Zie afbeelding 6. Verwijder de resistor (11) uit de resistorhouder (9).

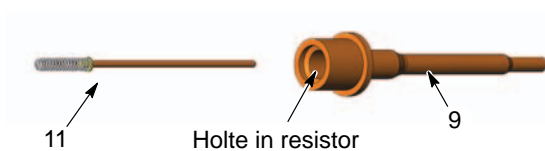

Afbeelding 6 Verwijderen van resistor uit de resistorhouder

10. Reinig en inspecteer de resistorhouder. Vervang de houder als u sporen vindt van verkoling of pengaten.

Resistor installeren

1. Zie afbeelding 6. Spuit ca. 0,60 cc diëlektrisch vet in de holte in de resistor.
2. Steek de resistor (11) in de resistorhouder (9) tot deze stuit en vul dan de resistorholte met ca. 0,8 cc diëlektrisch vet.
3. Zie afbeelding 5. Leg het contactstuk (10) in de holte in de versterker. Vul de holte in de versterker met diëlektrisch vet.
4. Zie afbeelding 4. Schroef de resistorhouder op de versterker (8).
5. Zie afbeelding 3. Plaats de adapter (5) terug op het pistoolhuis (7). Zet de klemmschroef (6) vast.
6. Zie afbeelding 2. Draai de vergrendelknop (4) op het uiteinde van de flexibele poederslang.
7. Druk de poederslang in de pistooladapter tot deze ca. 5 tot 7 centimeter uitsteekt voorbij de voorkant van de pistoolopening.
8. Draai de vergrendelknop in.
9. Zie afbeelding 1. Installeer de slangadapter (1) in de poederslang.
10. Trek de poederslang rustig in het spuitpistool totdat de slangadapter stuit tegen de flensrand in het spuitpistool.
OPMERKING: De slangadapter heeft twee inkepingen op 180° van elkaar die passen rondom de elektrode in het spuitpistool.
11. Installeer de spuitmond (2) en de bevestigingsring (3) aan het spuitpistool.

Vervangingsset voor resistor

Bestel onderdelen bij het Nordson Finishing Customer Support Center via (800) 433-9319 of informeer bij uw contactpersoon bij Nordson.

Onderdeel	Beschrijving
1077424	KIT, resistor holder, Prodigy, generation 2
1053912	• KIT, resistor, cable, series

Uitgegeven 9/07

Originele copyrightdatum 2007. Nordson, het Nordson logo en Prodigy zijn gedeponeerde handelsmerken van Nordson Corporation.