

Prodigy® HDLV® Pumppanel

Användarhandledning

P/N 7169048A

- Swedish -

Utgåva 5/05

Detta dokument kan ändras utan föregående meddelande.
Gå till <http://emanuals.nordson.com> för den senaste versionen.



NORDSON CORPORATION • AMHERST, OHIO • USA

Innehållsförteckning

Nordson International	O-1	Beskrivning	3
Säkerhetsinstruktioner	1	Inledning	3
Kvalificerad personal	1	Användarhandledningar för Prodigy HDLV manuella system	3
Avsedd användning	1	Panelens komponenter	4
Bestämmelser och godkännanden	1	Pneumatikschema	5
Personsäkerhet	1	Kopplingsschema	6
Brandskydd	2	Reservdelar	7
Jordning	2	Hur man använder den illustrerade reservdelslistan	7
Åtgärder i händelse av felfunktion	2	Reservdelar för pumppanelen	7
Skrotning	2		

Kontakta oss

Nordson Corporation tar gärna emot er önskemål om information, kommentarer och förfrågningar om produkterna. Allmän information om Nordson kan hämtas på Internet på följande adress:
<http://www.nordson.com>.

Anmärkning

Detta är ett Nordson Corporation dokument som har copyright skydd. Original copyright datum 2009. Inga delar av detta dokument får kopieras, reproduceras, eller översättas till ett annat språk utan att i förväg erhållit godkännande härför av Nordson Corporation. Den information som ges i detta dokument kan ändras utan föregående meddelande.

Varumärken

Prodigy, HDLV, Nordson, och Nordson logotyp är ett registrerade varumärka, tillhörig Nordson Corporation.

Nordson International

<http://www.nordson.com/Directory>

Europe

Country		Phone	Fax
Austria		43-1-707 5521	43-1-707 5517
Belgium		31-13-511 8700	31-13-511 3995
Czech Republic		4205-4159 2411	4205-4124 4971
Denmark	<i>Hot Melt</i>	45-43-66 0123	45-43-64 1101
	<i>Finishing</i>	45-43-200 300	45-43-430 359
Finland		358-9-530 8080	358-9-530 80850
France		33-1-6412 1400	33-1-6412 1401
Germany	<i>Erkrath</i>	49-211-92050	49-211-254 658
	<i>Lüneburg</i>	49-4131-8940	49-4131-894 149
	<i>Nordson UV</i>	49-211-9205528	49-211-9252148
	<i>EFD</i>	49-6238 920972	49-6238 920973
Italy		39-02-216684-400	39-02-26926699
Netherlands		31-13-511 8700	31-13-511 3995
Norway	<i>Hot Melt</i>	47-23 03 6160	47-23 68 3636
Poland		48-22-836 4495	48-22-836 7042
Portugal		351-22-961 9400	351-22-961 9409
Russia		7-812-718 62 63	7-812-718 62 63
Slovak Republic		4205-4159 2411	4205-4124 4971
Spain		34-96-313 2090	34-96-313 2244
Sweden		46-40-680 1700	46-40-932 882
Switzerland		41-61-411 3838	41-61-411 3818
United Kingdom	<i>Hot Melt</i>	44-1844-26 4500	44-1844-21 5358
	<i>Finishing</i>	44-161-495 4200	44-161-428 6716
	<i>Nordson UV</i>	44-1753-558 000	44-1753-558 100

Distributors in Eastern & Southern Europe

DED, Germany	49-211-92050	49-211-254 658
--------------	--------------	----------------

Outside Europe / Hors d'Europe / Fuera de Europa

- For your nearest Nordson office outside Europe, contact the Nordson offices below for detailed information.
- Pour toutes informations sur représentations de Nordson dans votre pays, veuillez contacter l'un de bureaux ci-dessous.
- Para obtener la dirección de la oficina correspondiente, por favor diríjase a unas de las oficinas principales que siguen abajo.

Contact Nordson	Phone	Fax
-----------------	-------	-----

Africa / Middle East

DED, Germany	49-211-92050	49-211-254 658
--------------	--------------	----------------

Asia / Australia / Latin America

Pacific South Division, USA	1-440-685-4797	–
-----------------------------	----------------	---

Japan

Japan	81-3-5762 2700	81-3-5762 2701
-------	----------------	----------------

North America

Canada		1-905-475 6730	1-905-475 8821
USA	<i>Hot Melt</i>	1-770-497 3400	1-770-497 3500
	<i>Finishing</i>	1-880-433 9319	1-888-229 4580
	<i>Nordson UV</i>	1-440-985 4592	1-440-985 4593

Prodigy® HDLV® pumppanel

Säkerhetsinstruktioner

Läs noga igenom och följ dessa säkerhetsinstruktioner. På de sidor i dokumentationen där speciella arbetsmoment beskrivs, eller där annan viktig information måste ges, finns varnings- eller upplysningssymboler, som berör specifika arbetsuppgifter, eller speciella egenskaper hos utrustningen, liksom att även instruktioner eller ytterligare viktiga upplysningar ges i anknytning till aktuellt moment.

Håll all dokumentation som berör utrustningen tillgänglig, inklusive dessa säkerhetsinstruktioner, för sådan personal som arbetar med, eller utför service- eller underhållsaktiviteter på utrustningen.

Kvalificerad personal

Ägaren till utrustningen ansvarar för att Nordsons utrustning installeras, handhas och repareras eller underhålls av kvalificerad personal. Med kvalificerad personal avses sådana medarbetare eller underleverantörer som utbildats för att på ett säkert sätt kunna utföra sina arbetsuppgifter. Sådan personal är genom utbildning och erfarenhet väl insatt i gällande säkerhets- och installationsbestämmelser, samt fysiskt kapabel att utföra de tilldelade arbetsuppgifterna.

Avsedd användning

Används en Nordson utrustning på något annat sätt än vad som beskrivs i den dokumentation som levererats tillsammans med utrustningen, så kan detta leda till personskador eller till skador på övriga delar av anläggningen.

Några exempel på icke avsedd eller olämplig användning ges här nedan

- användning av material som inte passar ihop
- genom att göra modifikationer utan medgivande från leverantören
- genom att ta bort eller förbikoppla säkerhetsanordningar
- genom användning av olämpliga eller skadade delar
- användning av icke godkänd tilläggsutrustning
- drift av utrustningen utanför specificerade gränsvärden

Bestämmelser och godkännanden

Kontrollera att all utrustning är specificerad för och godkänd för den miljö som den skall användas i. De typgodkännande som Nordson utrustning har, kommer inte att vara giltiga om anvisningarna för installation, drift och service/underhåll inte efterföljs.

Samtliga moment vid installationen måste ske i överensstämmelse med gällande lagstiftning och allmänna eller lokala säkerhetsföreskrifter.

Personsäkerhet

Följ nedanstående anvisningar för att undvika skador.

- Använd inte, och utför inga servicearbeten på utrustningen om du inte är kvalificerad för dessa arbetsuppgifter.
- Använd inte utrustningen om inte säkerhetsanordningar, dörrar, skyddspaneler eller liknande är intakta eller om automatiska skyddsanordningar inte fungerar tillfredsställande. Gör inte säkerhetsanordningar obrukbara, eller några förbikopplingar av dessa.
- Arbeta inte i närheten av rörliga utrustningsdelar. Innan man utför några injusterings- eller servicearbeten på rörliga utrustningsdelar, stäng av drivningen och vänta tills att utrustningen helt har stannat. Lås arbetsbrytare och spärra utrustningen mot oväntad eller oavsiktlig rörelse.
- Sänk hydraul- och pneumatiktryck (öppna systemen) innan justerings- eller servicearbete på trycksatta system eller komponenter påbörjas. Bryt anslutningar, spärra arbetsbrytare och sätt upp skyltar på dessa innan servicearbete på elektrisk utrustning påbörjas.
- Beställ och studera produkt- och säkerhetsdata-bladen (MSDS) för alla de material som används. Följ tillverkarens instruktioner för säker hantering och bruk av materialet och använd sådan personlig skyddsutrustning som rekommenderas häri.

2 Prodigy® HDLV® pumppanel

- För att förhindra skador, identifiera sådana faromoment i arbetsområdet som inte är uppenbara och vilka ofta inte kan elimineras helt, t.ex. heta ytor, skarpa kanter spänningssatta elektriska delar, eller rörliga utrustningsdelar, som inte kunnat avskämmas eller gjorts ofarliga av praktiska skäl.

Brandskydd

För att undvika brand eller explosion, följ nedanstående anvisningar.

- Rökning, svetsning, slipning eller öppen låga är förbjuden där brandfarliga ämnen används eller lagras.
- Sörj för en tillräcklig ventilation så att skadliga koncentrationer av hälsovådliga partiklar eller ångor inte byggs upp. Iakttag alla aktuella gränsvärden eller följ den information som ges i materialets produkt- och säkerhetsdatablad (MSDS).
- Bryt inte matningskablar till spänningssatta utrustningsdelar, när arbete med brandfarliga material pågår. Stäng av spänningen med en lämplig strömbrytare som förhindrar gnistbildning.
- Lär dig var utrustningens nödstoppsknappar, avstängningsventiler och brandsläckare är placerade. Om en brand utbryter i en sprutbox, stäng omedelbart av spraysystemet och utblåsningsfläktar.
- Rengör, underhåll, prova, och reparera utrustningen enligt de instruktioner som finns angivna i utrustningens dokumentation.
- Använd endast original reservdelar. Kontakta Er Nordson representant för assistans beträffande detaljer eller då annan rådgivning behövs.

Jordning



VARNING: Att använda felfungerande elektrostatiskt arbetande utrustning är farligt och kan leda till personskador, ev. med dödlig utgång, eller till brand eller explosion. Låt dagligen göra en kontroll av resistanserna, som en del av det periodiska underhållet. Om man får ens den minsta elchock eller iakttag statiska urladdningar eller gnistbildning, stäng omedelbart av all elektrisk eller elektrostatisk utrustning. Starta inte utrustningen igen, förrän problemet har identifierats och åtgärdats.

Allt arbete inne i sprayboxen eller inom 1 m (3 fot) från boxens öppningar anses vara arbete i explosionsfarlig miljö enligt klass 2 kategori 1 eller 2 och måste ske enligt anvisningarna i NFPA 33, NFPA 70 (NEC artiklarna 500, 502, och 516), och NFPA 77, senaste revisionen, eller enligt svenska arbetarskyddsregler, se AFS 1992:4, AFS 1986:29 och 1995:5 beträffande sprutmålning. I SS4210822 finns anvisningar beträffande jordning och potentialutjämning, liksom i SIND FS 1983:32 klassning av explosionsfarlig miljö.

- Alla elektriskt ledande föremål inne i sprayområdet skall vara elektriskt förbundna med jord, med ett motstånd till jord som är mindre än 1 megaohm, uppmätt med ett instrument som lägger på en spänning av åtminstone 500 V, till den krets som undersöks.
- Utrustningsdelar som skall vara jordade omfattar, men är inte begränsat till, sprayområdets golv, operatörens arbetsplats, behållare eller hopper, hållare för fotoceller och renblåsningsmunstycken. Personal som arbetar i sprayområdet måste vara jordad.
- Det finns en möjlig antändningsrisk från elektrostatiskt laddad personal. Personal som står på en målad yta, t.ex. en operatörsplattform, eller som inte har elektriskt ledande skor, är inte jordad. Personal måste använda skor med ledande sulor, eller ett jordningsarmband för att avleda elektrostatisk laddning, vid arbete vid eller på elektrostatiskt arbetande utrustning.
- Vid användning av elektrostatiskt arbetande spraypistoler måste personal hela tiden ha elektrisk kontakt mellan handen och pistolens kolv, för att undvika elchock. Om man måste använda handskar, klipp ut handflatan eller fingrarna, eller använd elektrostatiskt ledande handskar, eller använd ett jordningsarmband anslutet till pistolkolven eller någon annan verklig jord.
- Stäng av spänningsaggregatet för den elektrostatiska laddningen och jorda pistolelektroden innan några justerings- eller rengöringsaktiviteter vidtas på pistolen.
- Anslut all fränkopplad utrustning, jorda kablar och ledare efter att servicearbeten har utförts på utrustningen.

Åtgärder i händelse av felfunktion

Om ett system, eller en komponent i ett system, inte fungerar som avsett stäng omedelbart av detta och genomför därefter följande steg:

- Bryt matningsspänningen och spärra arbetsbrytare. Stäng avstängningsventiler för pneumatikdelar i systemet och sänk trycket i detta.
- Undersök orsaken till felfunktionen och åtgärda denna innan systemet åter tas i drift.

Skrotning

Skrota utrustningen och överblivet material enligt gällande miljöföreskrifter.

Beskrivning

Inledning

Pumppanelen är en kapslad central för elektriska och pneumatiska komponenter i Prodigy HDLV manuellt system. Pumppanelen innehåller Prodigy HDLV pumpar, pumpfördelare och styrkort för pumparna, luftfilter och pneumatikdon, och ett DC nätaggregat. Panelen levereras med fästvinklar och monteringsanordningar för montage på räcke, vägg, eller stativ.

Denna användarhandledning innehåller endast kopplingsschemor, pneumatikskemor och reservdelslista. Se systemets användarhandledning för installation, och handhavandeinstruktioner.



WARNING: Tillåt endast kvalificerad personal att reparera denna panel. Stäng av strömtillförseln vid den externa arbetsbrytaren innan några reparationer på strömförande delar skall göras. Stäng av tryckluftstillförseln med kulventilen och sänk trycket i systemet innan man kopplar loss pneumatikslangar eller komponenter.

Användarhandledningar för Prodigy HDLV manuella system

- Installationsanvisningar: 7169043
- Handhavandeinstruktioner: 7169045
- Prodigy manuell pistol: 1053680
- Styrenhet för Prodigy manuell pistol: 7146460
- Prodigy HDLV pump: 1053244
- Prodigy HDLV pumpfördelare/PCA: 7169048
- Prodigy HDLV pumppanel: 7169048

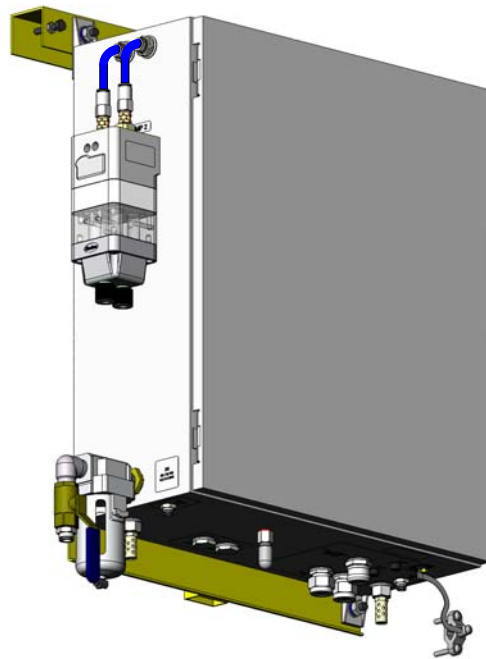

1401544A

Bild 1 Pumppanel (två-pistolers system visat)

Panelens komponenter

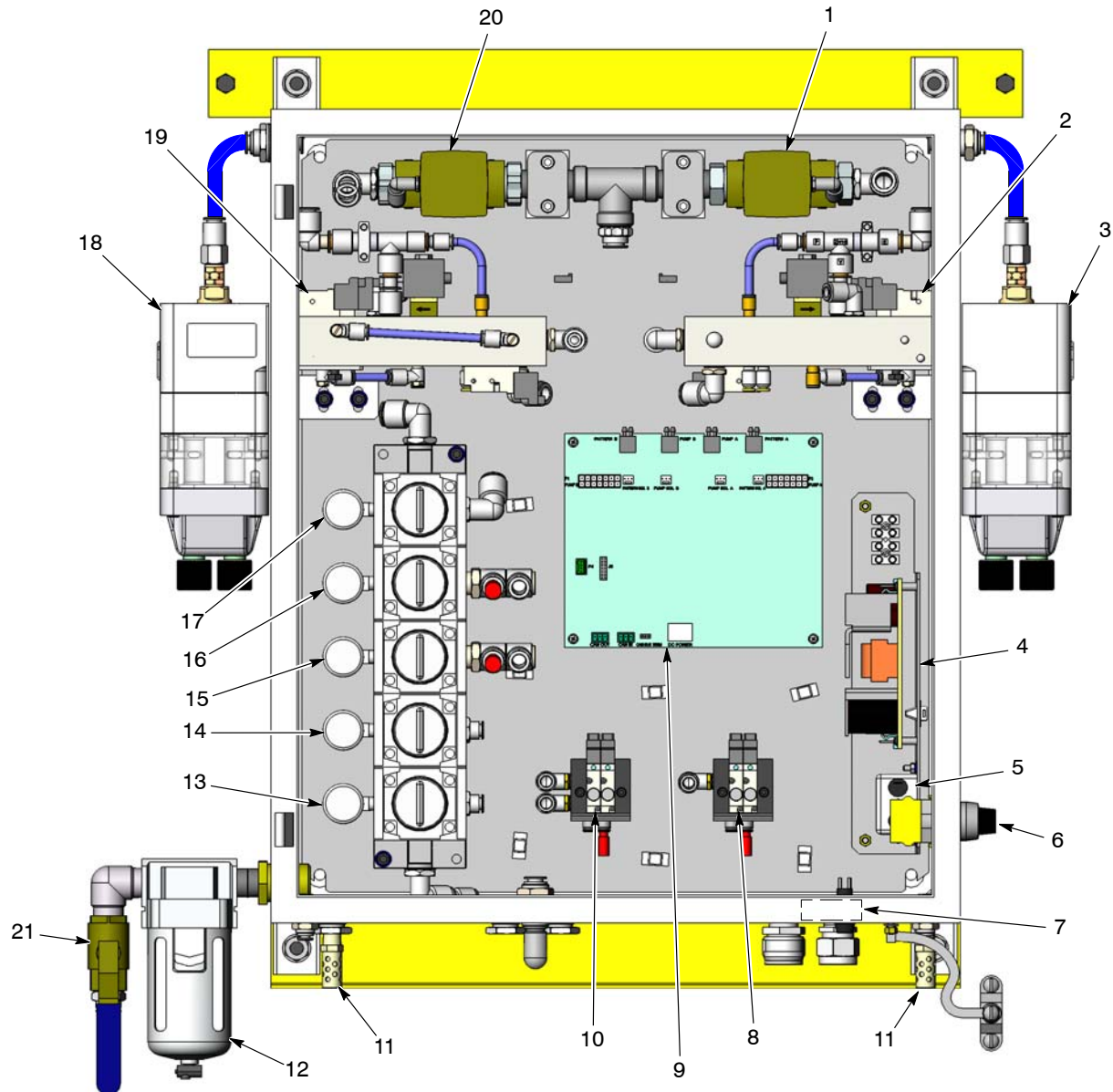

1401545A

Bild 2 Pumppanelens komponenter (två-pistolers system visat)

- | | | |
|----------------------------------|--|---------------------------------------|
| 1. Spolningsventil för pump 2 | 8. Fördelare/magnetventiler för pilotluft för spolning | 15. Regulator/manometer transportluft |
| 2. Fördelare för styrning pump 1 | 9. Styrkort för pump | 16. Regulator/manometer vacuum |
| 3. Pump 1 | 10. Växlingsfördelare/magnetventiler för strypluft | 17. Regulator/manometer spolning |
| 4. 24 VDC nätaggregat | 11. Ljuddämpare för vacuumgenerator | 18. Pump 2 |
| 5. Matningsfilter | 12. Lufffilter | 19. Fördelare för styrning pump 2 |
| 6. Strömbrytare och kontaktblock | 13. Lågtrycksregulator/manometer strypning | 20. Spolningsventil för pump 1 |
| 7. Säkring, trög, 3.15 A | 14. Högtrycksregulator/manometer strypning | 21. Kulventil lufttillförsel |

Pneumatikschema

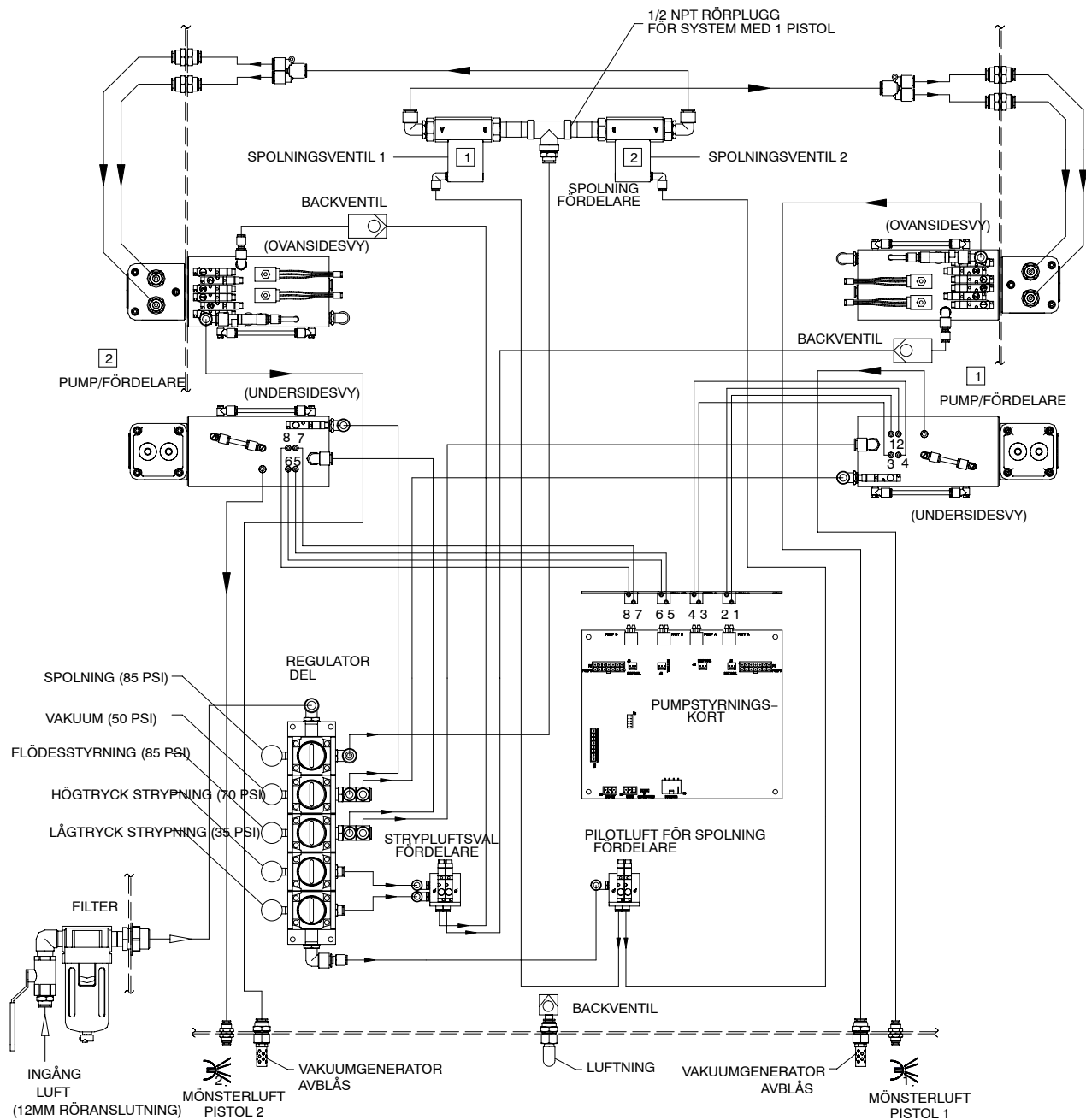

1401546A

Bild 3 Pumppanelens pneumatikschema (två-pistolers system visat)

Kopplingschema

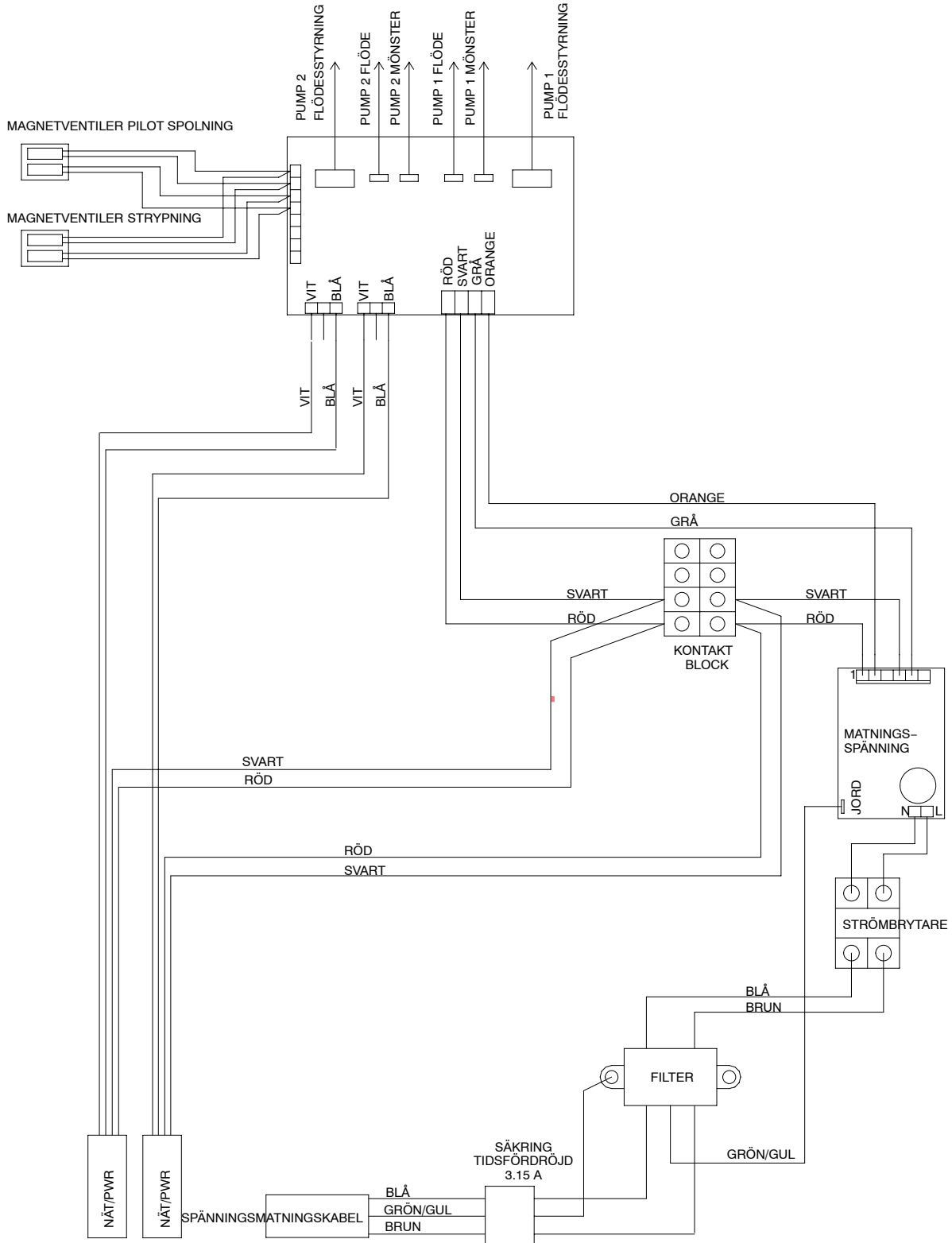

1401547A

Bild 4 Pumppanelens kopplingschema (två-pistolers system visat)

Reservdelar

För att beställa reservdelar, kontakta Nordson Finishing kundsupport på tel (800) 433-9319, eller Er närmsta Nordson representant.

Hur man använder den illustrerade reservdelslistan

Referensnummerna i kolumnen Ref. motsvarar de nummer som pekar ut delar i illustrationerna, som följer efter varje lista. Beteckningen NS (ej visad) anger att den listade detaljen inte visas i illustrationen. Ett streck (—) används när artikelnumret gäller för samtliga delar i en illustration.

Numret i kolumnen Art. nr. är Nordson Corporations artikelnummer. En serie av streck i denna kolumn (- - - -) betyder att detaljen inte kan beställas separat.

I kolumnen Beskrivning anges detaljens namn, liksom dess dimensioner och andra karaktäristika om detta är lämpligt. Indrag visar förhållandet mellan moduler, undermoduler och detaljer.

- Om man beställer modulen, så kommer ref 1 och 2 att ingå
- Om man beställer undermodulen 1, så kommer detaljen 2 att ingå.
- Om man beställer detaljen 2 så erhålles endast denna.

Siffran i kolumnen Antal anger det antal som behövs per enhet, modul, eller undermodul. Förkortningen AR (efter behov) används om artikelnumret anger en metervara som beställs i en viss kvantitet, eller i en mängd som är beroende på produktversion eller modell.

Bokstäverna i kolumnen Anm. hänvisar till fotnoter i slutet av varje reservdelslista. Dessa anmärkningar innehåller information som är av vikt vid användning och beställning. Man bör uppmärksamma den information som ges i dessa anmärkningar.

Reservdelar för pumppanelen

Se bild 5.

Detalj	P/N	Beskrivning	Antal	Not
1	303132	VALVE, $\frac{3}{4}$ in. I/O, air operated	AR	
2	1052915	MANIFOLD ASSEMBLY, HDLV pump control	AR	B
3	1053219	PUMP ASSEMBLY, HDLV	AR	
4	1043906	POWER SUPPLY, 24, 5, 12 VDC, 60 W	1	
5	334805	FILTER, line, RFI, power, 10A	1	
6	334806	SWITCH, round, 2 position, 90 degree	1	
7	288806	CONTACT BLOCK, 2 N.O. contacts	1	
8	1009090	FUSE, time delay, 215 series, 3.15 A, 5 x 20 mm	2	
9	1027412	VALVE, solenoid, 3 port, 24 V, w/o leads	AR	
10	1057815	KIT, PCA replacement, Prodigy pump control	1	B
11	1062366	FILTER, air, $\frac{1}{2}$ in. NPT	1	
12	901151	VALVE, ball, $\frac{1}{2}$ in. NPT	1	
13	1034396	MUFFLER, exhaust, $\frac{1}{4}$ in. NPT male	AR	

NOT A: Kvantiteten för detaljer märkta AR (efter behov) beror av antalet pistoler i systemet.

B: När man byter fördelare, genomför kalibreringsproceduren som beskrivs i användarhandledningen för den manuella pistolens styrenhet.

C: Vid kortbyte se instruktionsbladet, som medföljer reservdelssatsen, för inställningar av omkopplare. Genomför även kalibreringsproceduren som beskrivs i användarhandledningen för den manuella pistolens styrenhet.

AR: As Required

8 Prodigy® HDLV® pumppanel

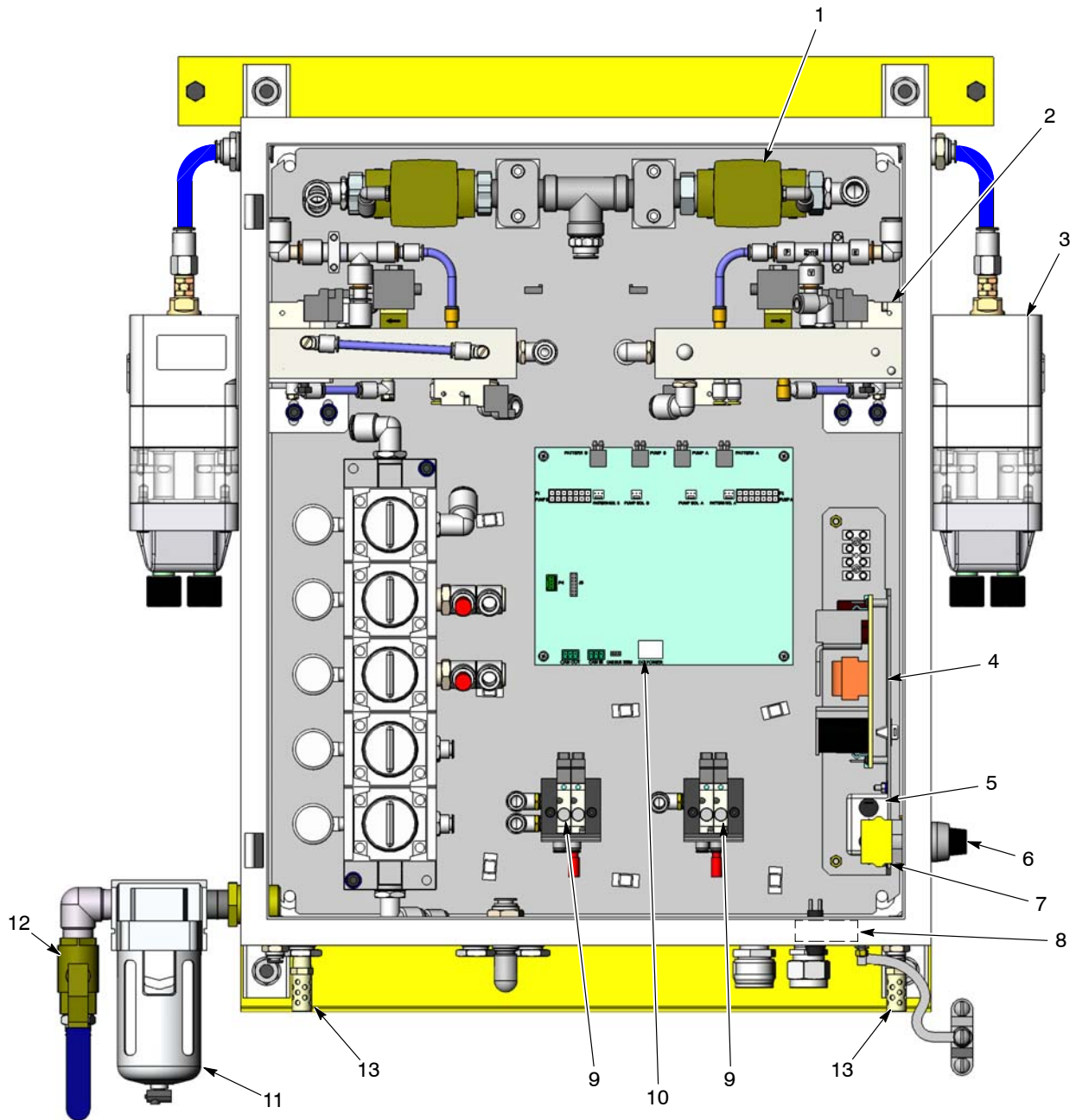

1401548A

Bild 5 Pumppanelens reservdelar (två-pistolers system visat)