

## Utbytessats för motstånd Prodigy™ manuell pulverpraypistol



**WARNING:** Tillåt endast kvalificerad personal att utföra följande arbetsuppgifter. Iakttag och följ säkerhetsinstruktionerna i detta dokument och i övrig dokumentation som berör detta område.



**WARNING:** Stäng av spraypistolen och jorda spraypistolens elektrod innan man utför följande uppgifter. Försummas denna varning kan detta leda till allvarlig elchock.

### Byte av motstånd

#### Demontering av motstånd

1. Se bild 1. Skruva av låsvredet (7) och drag ut pulverslangen ur adaptern (9).



Bild 1 Demontering av pulverslangen

2. Se bild 2. Lossa fästskruven (5) på adapterns undersida.

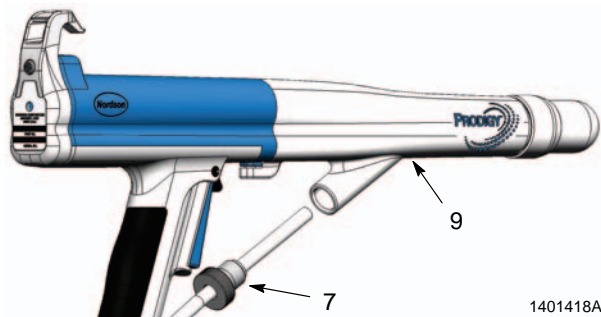

Bild 2 Demontering av adaptrens låsskruv

3. Se bild 3. Drag av adaptern rakt ut från pistolkroppen (14).

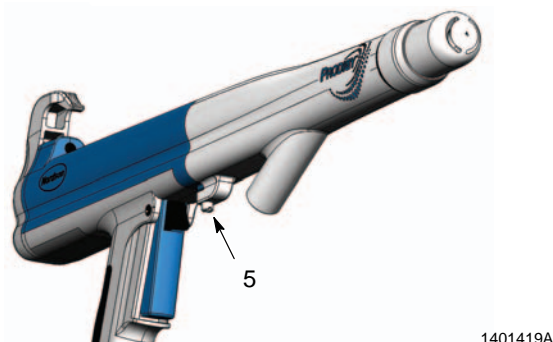

Bild 3 Demontering av adapter

4. Se bild 4. Skruva av motståndshållaren (3) från spänningsmultiplikatorn (19).

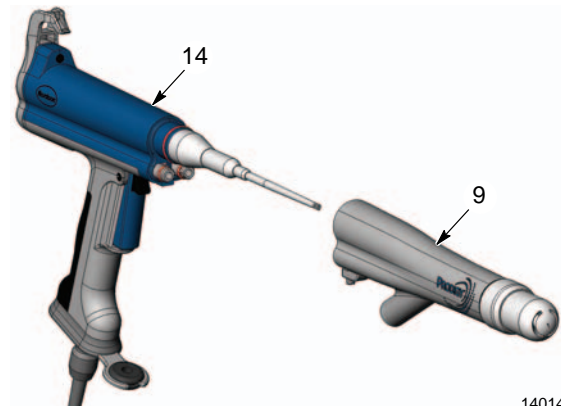

Bild 4 Demontering av motståndshållare

## 2 Utbytessats för motstånd Prodigy™ manuell pulverspraypistol

5. Se bild 5. Tag ut kontaktdistansen (18) ur multiplikatorhålet. Torka av det dielektriskt tåliga fettet från kontaktdistansen.

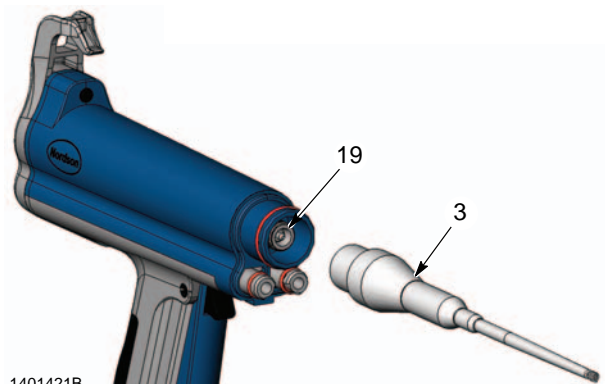

Bild 5 Demontering av kontaktdistans

6. Se bild 6. Tag ut motståndet (4) ur motståndshållaren (3). Rengör motståndshållaren.

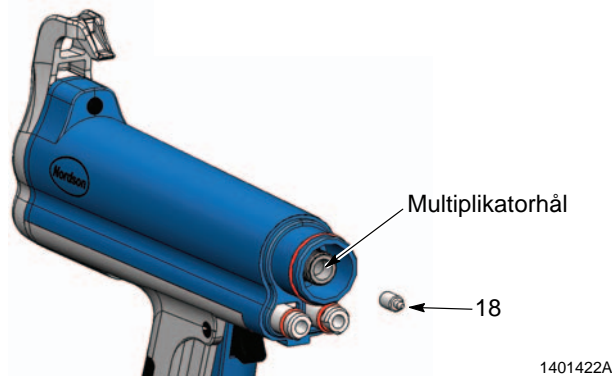

Bild 6 Urtagning av motståndet ur hållaren

### Montering av motstånd

1. Se bild 5. Sätt i kontaktdistansen i multiplikatorhålet. Fyll multiplikatorhålet med dielektriskt tåligt fett.
2. Se bild 6. Tryck i ungefär 0,6 kubikcentimeter dielektriskt tåligt fett i motståndshålet.
3. Sätt i motståndet i motståndshållaren tills att det går emot botten, fyll därefter motståndshålet med approximativt 0.8 kubikcentimeter dielektriskt tåligt fett.
4. Se bild 4. Skruva fast motståndshållaren på multiplikatorn.
5. Se bilderna 3 och 2. Sätt på adaptern på pistolkroppen. Drag åt fästsruven.
6. Se bild 1. Tryck in pulverslangen i adaptern tills att slangen bottenar. Skruva på låsvredet i adaptern tills att den låser fast slangen.

## Utbytessats för motstånd

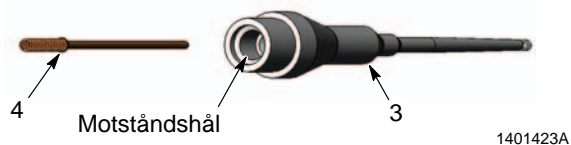
För att beställa reservdelar, kontakta Nordson Finishing kundsupport på tel (800) 433-9319, eller Er närmsta Nordson representant.

P/N	Beskrivning
1053912	KIT, resistor, cable, series

Utgåva 7/05

Original copyright datum 2004. Nordson och Nordson logotyp är registrerade varumärken, övertagna av Nordson Corporation.

Prodigy är ett varumärke, tillhörig Nordson Corporation