

Encore™ Mobilní práškový stříkací systém s násypným zásobníkem

Návod k provozu P/N 7146814A

- Czech -

Vydání 08/08

Tento dokument podléhá změnám bez předchozího upozornění.
Nejnovější verzi najdete na adrese <http://emanuals.nordson.com/finishing>.



NORDSON CORPORATION • AMHERST, OHIO • USA

Kontaktujte nás

Společnost Nordson Corporation přivítá žádosti o informace, připomínky a dotazy týkající se jejích výrobků. Všeobecné informace o společnosti Nordson jsou k dispozici na následující internetové adrese:
<http://www.nordson.com>.

Objednáací číslo

P/N = objednáací číslo výrobků Nordson

Upozornění

Tato publikace společnosti Nordson Corporation je chráněna autorskými právy. Původní autorská práva pocházejí z roku 2008. Žádná část tohoto dokumentu nesmí být kopírována, reprodukována nebo překládána do jiných jazyků bez předchozího písemného souhlasu společnosti Nordson Corporation. Informace obsažené v této publikaci podléhají změnám bez předchozího upozornění.

Ochranné známky

iFlow, Nordson a logo Nordson jsou registrované ochranné známky společnosti Nordson Corporation.

Encore je registrovaná ochranná známka společnosti Nordson Corporation.

Nordson International

<http://www.nordson.com/Directory>

Europe

Country		Phone	Fax
Austria		43-1-707 5521	43-1-707 5517
Belgium		31-13-511 8700	31-13-511 3995
Czech Republic		4205-4159 2411	4205-4124 4971
Denmark	<i>Hot Melt</i>	45-43-66 0123	45-43-64 1101
	<i>Finishing</i>	45-43-200 300	45-43-430 359
Finland		358-9-530 8080	358-9-530 80850
France		33-1-6412 1400	33-1-6412 1401
Germany	<i>Erkrath</i>	49-211-92050	49-211-254 658
	<i>Lüneburg</i>	49-4131-8940	49-4131-894 149
	<i>Nordson UV</i>	49-211-9205528	49-211-9252148
	<i>EFD</i>	49-6238 920972	49-6238 920973
Italy		39-02-904 691	39-02-9078 2485
Netherlands		31-13-511 8700	31-13-511 3995
Norway	<i>Hot Melt</i>	47-23 03 6160	47-23 68 3636
Poland		48-22-836 4495	48-22-836 7042
Portugal		351-22-961 9400	351-22-961 9409
Russia		7-812-718 62 63	7-812-718 62 63
Slovak Republic		4205-4159 2411	4205-4124 4971
Spain		34-96-313 2090	34-96-313 2244
Sweden		46-40-680 1700	46-40-932 882
Switzerland		41-61-411 3838	41-61-411 3818
United Kingdom	<i>Hot Melt</i>	44-1844-26 4500	44-1844-21 5358
	<i>Finishing</i>	44-161-495 4200	44-161-428 6716
	<i>Nordson UV</i>	44-1753-558 000	44-1753-558 100

Distributors in Eastern & Southern Europe

DED, Germany	49-211-92050	49-211-254 658
--------------	--------------	----------------

Outside Europe / Hors d'Europe / Fuera de Europa

- For your nearest Nordson office outside Europe, contact the Nordson offices below for detailed information.
- Pour toutes informations sur représentations de Nordson dans votre pays, veuillez contacter l'un de bureaux ci-dessous.
- Para obtener la dirección de la oficina correspondiente, por favor diríjase a unas de las oficinas principales que siguen abajo.

Contact Nordson	Phone	Fax
-----------------	-------	-----

Africa / Middle East

DED, Germany	49-211-92050	49-211-254 658
--------------	--------------	----------------

Asia / Australia / Latin America

Pacific South Division, USA	1-440-685-4797	–
-----------------------------	----------------	---

Japan

Japan	81-3-5762 2700	81-3-5762 2701
-------	----------------	----------------

North America

Canada		1-905-475 6730	1-905-475 8821
USA	<i>Hot Melt</i>	1-770-497 3400	1-770-497 3500
	<i>Finishing</i>	1-880-433 9319	1-888-229 4580
	<i>Nordson UV</i>	1-440-985 4592	1-440-985 4593

Obsah

Bezpečnost	1-1
Úvod	1-1
Kvalifikované osoby	1-1
Plánované použití	1-1
Předpisy a schválení	1-2
Bezpečnost osob	1-2
Požární bezpečnost	1-2
Uzemnění	1-3
Postup v případě nesprávné funkce zařízení	1-4
Likvidace	1-4
Nastavení systému	2-1
Úvod	2-1
Technické údaje	2-2
Certifikační štítek aplikátoru	2-2
Certifikační štítek napájecí jednotky a řídící jednotky rozhraní pistole	2-2
Přípojky systému	2-3
Schéma systému	2-3
Zapojení řídící jednotky	2-3
Rozložení vozíku	2-5
Instalace zásobníku	2-6
Instalace čerpadla	2-7
Montáž čerpadla	2-7
Spojka	2-7
Nástavec	2-7
Přípojky čerpadla	2-8
Připojení stříkací pistole	2-9
Kabel pistole	2-9
Připojení přívodu vzduchu do stříkací pistole	2-10
Připojení práškové trubice ke stříkací pistoli	2-11
Svázání trubic a kabelu	2-11
Připojení přívodu vzduchu a napájení do systému	2-12
Přívod vzduchu do systému	2-12
Elektrické zapojení	2-12
Uzemnění systému	2-13

Provoz	3-1
Evropská unie, ATEX, speciální podmínky pro bezpečný provoz	3-1
Každodenní provoz	3-1
Spuštění	3-1
Předvolby nastavené z výroby	3-2
Použití stříkací pistole	3-3
Změna předvoleb pomocí nastavovací spouště	3-3
Změna proudu prášku pomocí nastavovací spouště	3-3
Vyčištění pistole	3-3
Tlačítko pohotovostního režimu	3-4
Použití pistolového vzduchu	3-4
Výměna plochých trysek	3-4
Výměna usměrňovačů nebo kónických trysek	3-5
Vypnutí	3-6
Údržba	3-7
Používání rozhraní řídicí jednotky	3-8
Kódy poruchy	3-9
Časovač údržby, Konfigurace a Verze	3-9
Předvolby	3-10
Výběr předvoleb	3-10
Nastavení elektrostatiky	3-10
Režim Select Charger	3-10
Vlastní režim	3-11
Klasický režim	3-11
Klasický standardní režim (STD)	3-11
Klasický standardní režim (STD)(pokračování)	3-12
Klasický režim AFC	3-12
Nastavení průtoku prášku	3-13
Režim chytrého proudu	3-13
Určení nastavených hodnot pro chytrý proud	3-14
Nastavené hodnoty chytrého proudu – metrické jednotky	3-15
Nastavené hodnoty chytrého proudu – imperiální jednotky	3-16
Nastavení režimu klasického proudu	3-17
Konfigurace řídicí jednotky	3-18
Vyhledávání závad	4-1
Vyhledávání závad pomocí kódu poruchy	4-1
Zobrazení kódů poruchy	4-1
Vymazání kódů poruchy	4-1
Tabulka pro vyhledávání závad podle kódu poruchy	4-2
Tabulka pro obecné vyhledávání závad	4-5
Postup vynulování	4-9
Zkouška odporu napájecího zdroje stříkací pistole	4-10
Měření odporu elektrody	4-10
Zkoušky průchodnosti kabelu pistole	4-11
Zkouška propojení kabelu řídicí jednotky	4-11
Schémata zapojení systému	4-12

Oprava	5-1
Oprava stříkací pistole	5-1
Výměna modulu displeje	5-1
Demontáž	5-1
Instalace	5-2
Výměna napájecího zdroje	5-3
Demontáž napájecího zdroje	5-3
Instalace napájecího zdroje	5-3
Výměna kabelu spínače spouště pistole/rukojeti	5-4
Rozmontování pistole	5-6
Opětovné smontování	5-8
Oprava modulu rozhraní	5-14
Oprava napájecí jednotky	5-15
Demontáž pomocného panelu	5-15
Součásti pomocného panelu	5-16
Výměna regulátoru	5-16
Oprava modulu i Flow	5-17
Zkoušky modulu iFlow	5-17
Tabulka převodů proudu na tlak	5-19
Výměna elektromagnetického ventilu	5-19
Čištění proporcionálního ventilu	5-19
Výměna proporcionálního ventilu	5-21
Náhradní díly	6-1
Úvod	6-1
Čísla dílů systému	6-1
Náhradní díly stříkací pistole	6-2
Ploché trysky	6-4
Kónická tryska a usměrňovače	6-5
Volitelné křížové trysky	6-5
Díly řídicí jednotky	6-6
Rozložený pohled na díly rozhraní	6-6
Seznam dílů rozhraní	6-7
Rozložení pohled na díly napájecí jednotky	6-8
Seznam dílů napájecí jednotky	6-9
Náhradní díly modulu iFlow	6-10
Součásti a náhradní díly systému	6-11
Prášková hadice a vzduchové trubice	6-11
Části čerpadla	6-12

Část 1

Bezpečnost

Úvod

Tyto bezpečnostní předpisy si přečtěte a dodržujte je. V dokumentaci jsou na příslušných místech uvedeny výstrahy, vyrovnání a pokyny specifické pro jednotlivé úkony nebo zařízení.

Zajistěte, aby veškerá dokumentace k zařízení, včetně těchto pokynů, byla trvale přístupná všem osobám, které zařízení obsluhují nebo provádějí jeho opravy a údržbu.

Kvalifikované osoby

Vlastníci zařízení zodpovídají za to, že zařízení dodané společností Nordson bude nainstalováno, obsluhováno a opravováno kvalifikovanými osobami. Kvalifikovanými osobami se rozumějí ti zaměstnanci nebo pracovníci dodavatelů, kteří jsou vyškoleni tak, aby bezpečně zvládali svěřené úkoly. Jsou obeznámeni se všemi příslušnými bezpečnostními pravidly a předpisy a mají náležitou fyzickou způsobilost k provádění svěřených úkolů.

Plánované použití

Používání zařízení Nordson jiným způsobem, než jaký je popsán v dokumentaci, která je společně s ním dodána, může mít za následek úraz osob nebo škodu na majetku.

Za nesprávný způsob používání zařízení se pokládá například:

- používání neslučitelných materiálů
- provádění neoprávněných úprav
- odstraňování nebo obcházení bezpečnostních krytů a blokovacích zařízení
- používání neslučitelných nebo poškozených dílů
- používání neschválených přídavných zařízení
- překračování maximální provozní zatížitelnosti zařízení

Předpisy a schválení

Zajistěte, aby zařízení bylo jako celek dimenzováno a schváleno pro prostředí, ve kterém bude používáno. Veškerá schválení obdržaná pro provoz zařízení dodané společnosti Nordson pozbývají platnosti, pokud nejsou dodrženy pokyny pro jeho instalaci, obsluhu, opravy a údržbu.

Všechny fáze instalace zařízení musí probíhat v souladu s federálními, státními i místními zákony.

Bezpečnost osob

Dodržováním následujících pokynů předejdete úrazům.

- Nesvěřujte obsluhu ani opravy či údržbu zařízení osobám, které nemají potřebnou kvalifikaci.
- Neuvádějte zařízení do provozu, pokud jsou porušeny jeho bezpečnostní kryty, dvířka či víka nebo pokud jeho automatická blokovací zařízení nefungují správně. Neobcházejte ani nevyřazujte z činnosti žádná bezpečnostní zařízení.
- Udržujte bezpečnou vzdálenost od zařízení, které je v pohybu. Je-li třeba provést nastavení nebo opravu zařízení, které je dosud v pohybu, vypněte přívod proudu a vyčkejte, dokud zařízení nebude v naprostém klidu. Odpojte přívod proudu a zařízení zajistěte tak, aby se zamezilo jeho nenadálému uvedení do pohybu.
- Před zahájením seřizování nebo opravy systémů nebo součástí, které jsou pod tlakem, uvolněte (vypustěte) hydraulický i pneumatický tlak. Před zahájením opravy elektrických obvodů zařízení vypněte spínače, zablokujte je a opatřete výstražnými tabulkami.
- Ke všem používaným materiálům si obstarajte příslušné listy s bezpečnostními údaji a důkladně se s nimi seznáme. Dodržujte pokyny výrobce k bezpečnému používání materiálů a manipulaci s nimi a používejte doporučené osobní ochranné prostředky.
- Aby se předešlo úrazům, je na pracovišti nutno věnovat pozornost i méně zjevným nebezpečím, která často nelze úplně odstranit, například horkým povrchům, ostrým hranám, elektrickým obvodům pod napětím a pohyblivým dílům, které z praktických důvodů nemohou být uzavřeny nebo jinak chráněny.

Požární bezpečnost

Dodržováním následujících pokynů předejdete vzniku požáru nebo nebezpečí výbuchu.

- V místech, kde se používají nebo skladují hořlavé materiály, nekuřte, neprovádějte svářečské nebo brusičské práce a nepoužívejte otevřený oheň.
- Zajistěte řádné větrání a zamezte tak možnosti vzniku nebezpečných koncentrací těkavých materiálů nebo výparů. Při používání materiálů se řiďte místními zákonnými předpisy nebo příslušnými materiálovými listy s bezpečnostními údaji.
- Během práce s hořlavými materiály neodpojujte elektrické obvody, které jsou pod napětím. Při vypínání elektrického proudu použijte vždy nejdříve hlavní vypínač, aby se zamezilo jiskření.

- Seznamte se s umístěním tlačítek nouzových vypínačů, uzavíracích ventilů a hasicích přístrojů. Dojde-li ke vzniku požáru ve stříkací kabině, neprodleně vypněte stříkací systém i odsávací ventilátory.
- Čištění, údržbu, zkoušky a opravy zařízení provádějte v souladu s pokyny uvedenými v dokumentaci dodané se zařízením.
- Používejte pouze originální náhradní díly, které jsou pro zařízení určeny. Informace a rady týkající se náhradních dílů získáte u svého zástupce společnosti Nordson.

Uzemnění



VAROVÁNÍ: Provoz závadného elektrostatického zařízení je nebezpečný a může způsobit smrtelný úraz elektrickým proudem, požár nebo výbuch. Do plánu periodické údržby zařadte kontroly elektrického odporu. Jestliže zaznamenáte i mírný elektrický šok nebo si povšimnete jiskření či vzniku elektrického oblouku, neprodleně vypněte všechna elektrická nebo elektrostatická zařízení. Neuvádějte zařízení opakovaně do provozu, dokud problém nebude rozpoznán a odstraněn.

Veškeré práce vykonávané uvnitř stříkací kabiny nebo ve vzdálenosti do 1 metru od jejích otvorů se pokládají za práce prováděné v nebezpečném prostředí třídy 2, oddíl 1 nebo 2, a jako takové musí být prováděny v souladu s předpisy NFPA 33, NFPA 70 (NEC čl. 500, 502, a 516) a NFPA 77 v posledním platném znění.

- Všechny elektricky vodivé předměty v oblastech stříkání prášku mají být uzemněny, přičemž elektrický odpor zemnicího vedení měřený pomocí přístroje, který kontrolováný obvod napájí napětím o velikosti nejméně 500 voltů, nemá být vyšší než 1 megaohm.
- Mezi součásti zařízení, které mají být uzemněny, patří mimo jiné podlaha oblasti stříkání prášku, obslužné plošiny, násypné zásobníky, držáky fotobuněk a profukovací trysky. Obslužný personál pracující v oblasti stříkání prášku musí být rovněž uzemněn.
- Elektrostatický potenciál na povrchu lidského těla může být zdrojem nebezpečí vznícení. Osoby, které stojí na povrchu opatřeném nátěrem, například na obslužné plošině, nebo které mají nevodivou obuv, nejsou uzemněné. Obslužný personál musí při práci s elektrostatickým zařízením nebo v jeho okolí používat obuv s vodivými podrážkami nebo zemnicí pásek.
- Pracovníci obsluhy musí při práci s ručními elektrostatickými stříkacími pistolemi navíc udržovat trvalý kontakt mezi pokožkou rukou a rukojetí pistole, aby tak zamezili případným elektrickým šokům. Pokud je nezbytné použití rukavic, odstříhnete jejich dlaňovou část nebo prsty, případně používejte elektricky vodivé rukavice nebo zemnicí pásek připojený k rukojeti pistole nebo k jinému skutečnému zemnicímu bodu.
- Před zahájením seřizování nebo čištění práškových stříkacích pistolí odpojte zdroj elektrostatického náboje a uzemněte elektrody pistolí.
- Po dokončení opravy nebo údržby zařízení opět připojte všechny jeho odpojené součásti, zemnicí kabely a vodiče.

Postup v případě nesprávné funkce zařízení

Pokud systém nebo kterýkoli z jeho zařízení nefungují správně, neprodleně je vypněte a proveďte následující kroky:

- Odpojte přívod elektrického proudu a zablokujte jej. Zavřete pneumatické uzavírací ventily a uvolněte tlaky.
- Zjistěte důvod nesprávné funkce zařízení a proveďte příslušnou nápravu. Teprve poté je zařízení možno opět spustit.

Likvidace

Likvidaci zařízení a materiálů použitých při jeho provozu provádějte v souladu s místními zákonnými předpisy.

Část 2

Nastavení systému

Úvod

Viz obr. 2-1. Mobilní práškový stříkací systém Encore je kompletní systém pro ruční práškové stříkání osazený na robustním čtyřkolovém vozíku. Systém zahrnuje ruční stříkací pistoli, dvoudílnou řídicí jednotku, práškové čerpadlo a sběrnou trubici, zásobník prášku, i všechny práškové a vzduchové hadice potřebné pro jeho provoz.

Systém se dodává složený, většina zapojení už je provedena. Připravte systém k provozu podle následujících kroků.



Složená poloha pro přepravu
(na obrázku systém VBF)



Úplný systém

Obr. 2-1 Mobilní práškový stříkací systém Encore

Technické údaje

Model	Parametry vstupu	Parametry výstupu
Aplikátor ENCORE	+/- 18 V stříd., 1 A	100 kV, 100 μ A
Ovládací jednotka rozhraní ENCORE	24 V stříd., 2,75 A	+/- 18 V stříd., 1 A
Napájecí jednotka řídicí jednotky ENCORE	100-240 V stříd., 50/60 Hz, 85 VA	24 V stříd., 2,75 A

- Přiváděný vzduch: 6,0-7,6 bar (87-110 psi), částice <5 μ , rosný bod <10 °C
- Maximální relativní vlhkost: 95% nekondenzující
- Rozsah okolní teploty (systém Encore): +15 až +40 °C
- Třída nebezpečného prostředí pro aplikátor: Zóna 21 nebo Třída II, Oddíl 1
- Třída nebezpečného prostředí pro ovládací prvky: Zóna 22 nebo Třída II, Oddíl 2
- Ochrana proti proniknutí prachu IP6X
- Objem zásobníku: 11,3 nebo 22,7 kg

Certifikační štítek aplikátoru

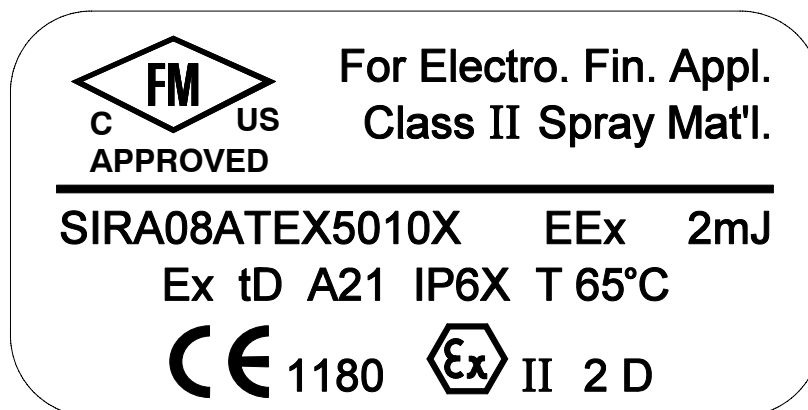

Certifikační štítek napájecí jednotky a řídicí jednotky rozhraní pistole



Připojky systému

Schéma systému

POZNÁMKA: Toto schéma neznázorňuje uzemnění systému. Systém a jeho součásti musí být všechny připojené ke skutečnému uzemnění.

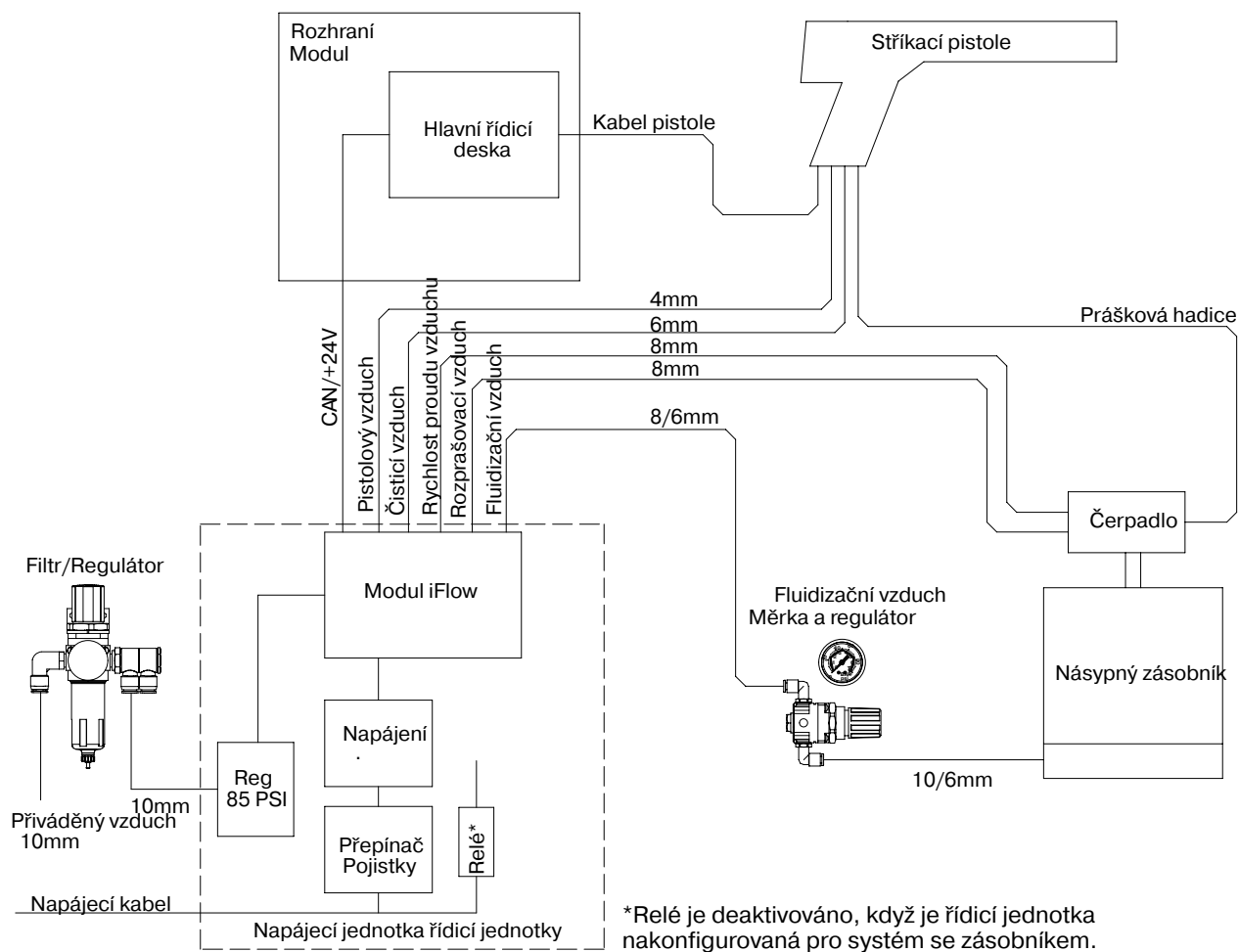

Obr. 2-2 Blokové schéma ručního práškového stříkáčského systému Encore

Zapojení řídicí jednotky

Řídicí jednotka stříkáčské pistole Encore je dvoudílná jednotka skládající se z modulu rozhraní a napájecí jednotky, které jsou navzájem spojené síťovým/napájecím propojovacím kabelem.

Napájecí jednotka obsahuje napájecí zdroj 24 V stej., desku s plošnými spoji a modul regulace proudění vzduchu iFlow®.

V **modulu rozhraní** se nachází panel operátorského rozhraní, který obsahuje displeje a ovládací prvky používané pro nastavení funkcí řídicí jednotky a nastavení stříkání, a desku ovladače stříkáčské pistole.

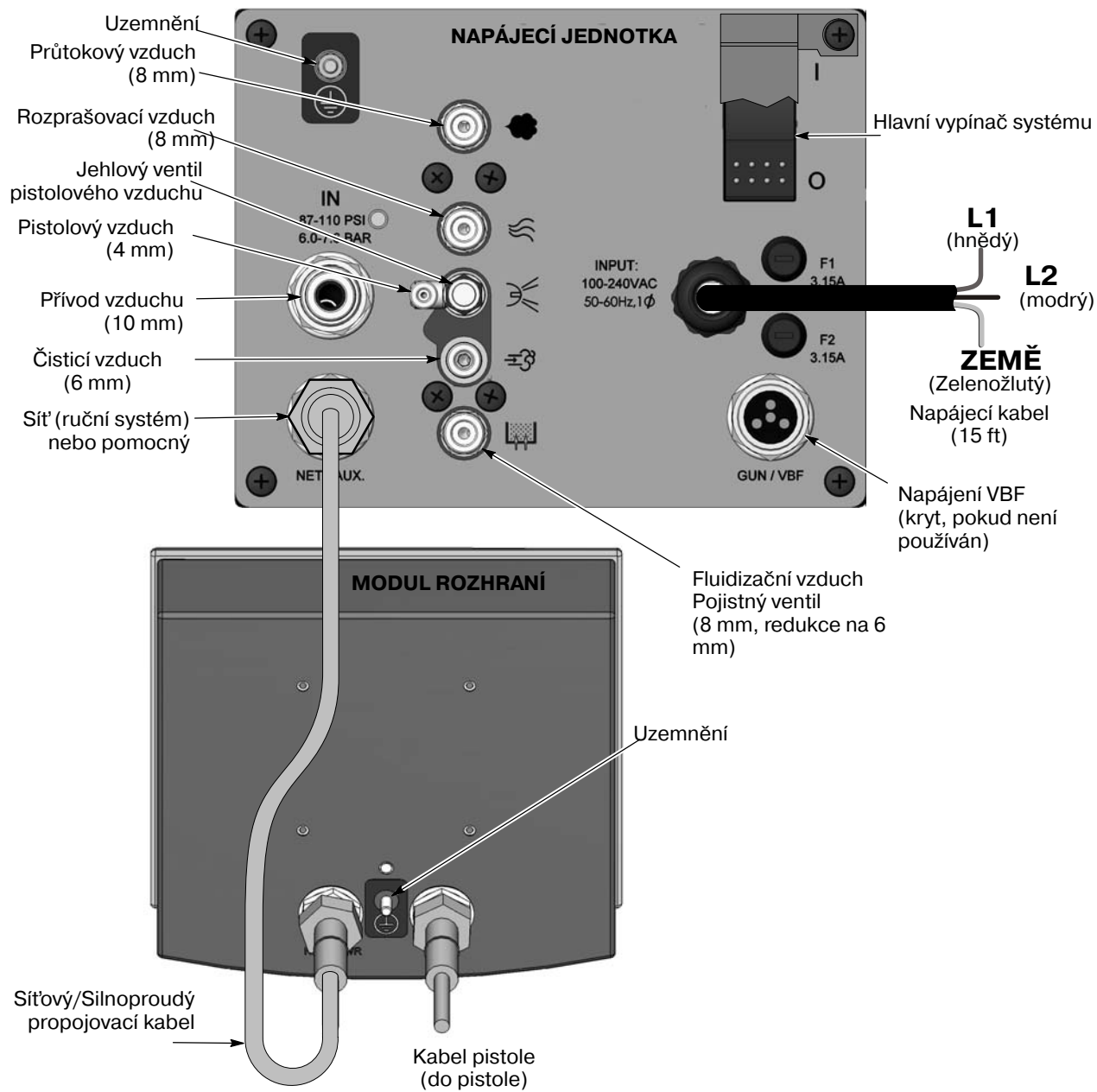

Obr. 2-3 Připojení řídicí jednotky pistole Encore

Rozložení vozíku

1. Viz obr. 2-4. Skříňka napájecí jednotky se nachází v zadní části vozíku. Povolte dva křídlové šrouby na stranách skříňky, abyste uvolnili madlo ze základny. Šrouby si uschovejte pro zajištění madla v kroku 3.

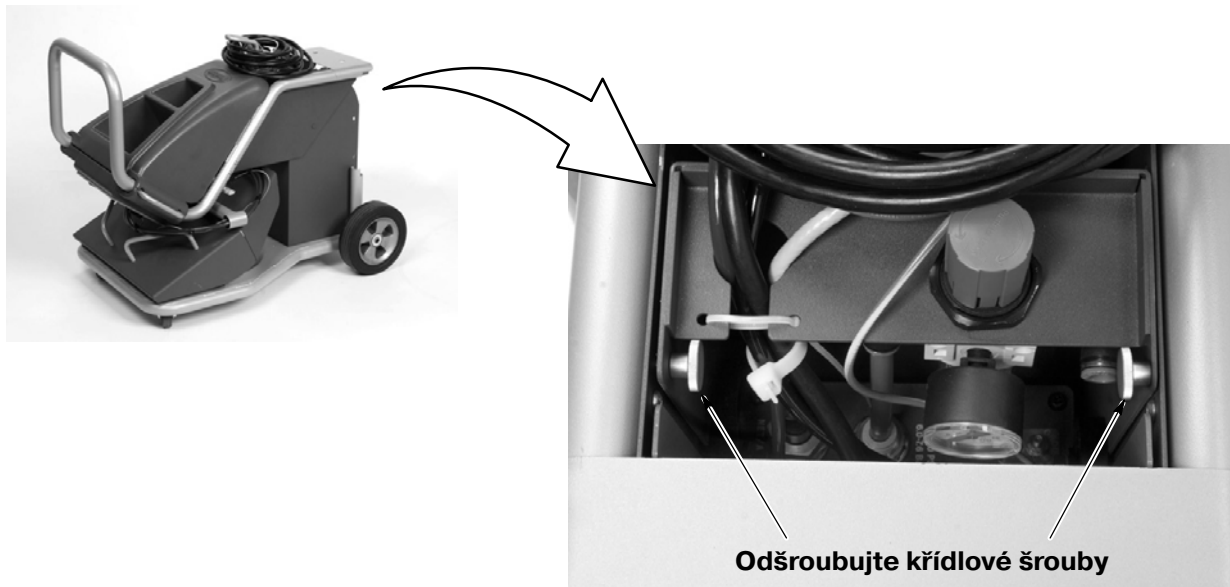

Obr. 2-4 Příprava na rozložení madla vozíku (systém VBF není zobrazen)

2. Viz obr. 2-5. Madlo rozložíte jeho vytažením směrem nahoru.
3. Zajištěte madlo v jeho poloze zašroubování dvou křídlových šroubů přes obě strany skříňě a do madla.



Obr. 2-5 Rozložení madla vozíku a jeho zajištění na místě

Instalace zásobníku

1. Uvolněte víko zásobníku a vyjměte odvěšovací hadici a hadicovou svěrku.
2. Položte zásobník na plošinu vozíku, mezi čtyři středící kolíky.
3. Připojte redukci 10-mm x 6-mm na armaturu 10-mm na fluidizační vaně.
4. Připojte modrou trubici fluidizačního vzduchu 6-mm k redukci.
5. Připojte kruhovou jazýčkovou svorku na 1 stopu dlouhý zelenožlutý zemnicí kabel dodávaný se systémem na zemnicí kolík na straně fluidizační vany, potom zatlačte banánovou zástrčku na druhé straně kabelu do zemnicí objímky na základně vozíku.
6. Nasadte hadicovou svěrku na konec odvěšovací hadice a připojte hadici k odvěšovacímu výstupu na víku. Utáhnutím svěrky hadici zajistěte.

POZNÁMKA: Před zapnutím rozhraní řídicí jednotky položte druhý konec odvěšovací hadice do stříkací kabiny. Zabráníte tak tomu, aby velmi jemné částice prachu v odvětraném fluidizačním vzduchu znečišťovaly místnost.



Obr. 2-6 Instalace zásobníku

Instalace čerpadla

Montáž čerpadla



POZOR: O-kroužky na adaptéru čerpadla jsou vyrobeny z vodivého silikonu, aby zajišťovaly uzemnění mezi tělesem čerpadla a sběrnou trubicí nebo víkem zásobníku. Tyto O-kroužky nesmíte vyměnit za nevodivé O-kroužky.

Viz obr. 2-7. Čerpadlo se dodává se spojkou a s nástavcem čerpadla. Obojí je možné použít k upevnění čerpadla na zásobník.

Spojka

1. Lehkým otáčením nasadte spojku čerpadla na nástavec sběrné trubice.
2. Lehkým otáčením nasadte čerpadlo do spojky.

Nástavec

1. Vytáhněte sestavu sběrné trubice z objímky čerpadla.
2. Odšroubujte nástavec ze sběrné trubice.
3. Našroubujte nový nástavec na sběrnou trubicí.
4. Znovu nasadte sestavu sběrné trubice do objímky čerpadla, potom lehkým otáčením nasadte čerpadlo do nového nástavce.

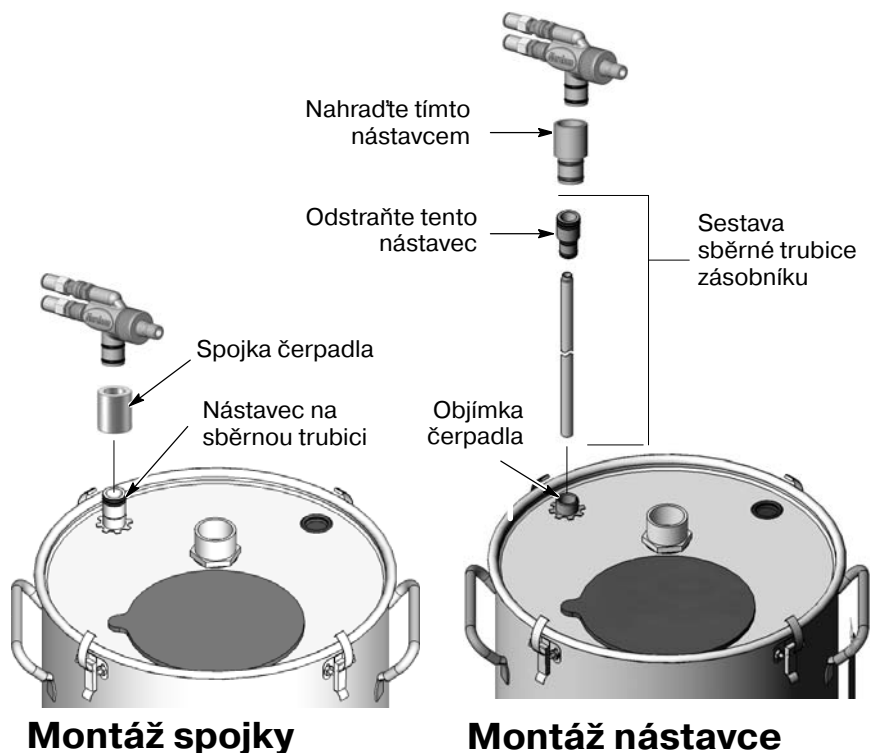

Obr. 2-7 Montáž čerpadla

Přípojky čerpadla

1. Zastrčte modrou přívodní trubici rozprašovacího vzduchu 8-mm do horní armatury na čerpadle.
2. Zastrčte černou přívodní trubici průtokového vzduchu 8-mm do dolní armatury na čerpadle.
3. Připojte přívodní hadici prášku na držák hrdla s ozubem.
4. Připojte odvodušňovací hadici k armatuře uprostřed víka a zajistěte ji hadicovou svěrkou.

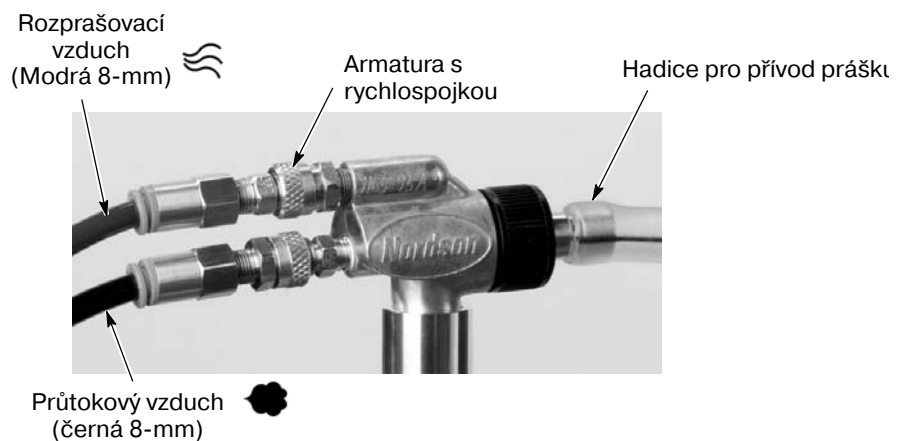

Obr. 2-8 Montáž čerpadla

POZNÁMKA: Čerpadlo je vybaveno rychlospojkami, které vám umožní rychle odpojit vzduchové potrubí v případě čištění nebo opravy čerpadla. Vroubkové kroužky spojky musíte odtáhnout od sebe, abyste je rozpojili.

Připojení stříkácí pistole

Vybalte stříkácí pistoli. Rozviňte kabel stříkácí pistole a přiložené potrubí pro přívod vzduchu čiré 4-mm a černé 6-mm. Provedte následující zapojení:

Kabel pistole

Viz obr. 2-9.

1. Prostrčte kabel napájecí pistole přes zadní stěnu skříně napájecí jednotky a nahoru přes horní a přední část vozíku. Když kabel povedete zadem, budete ho moci svázat s trubicí pistolového vzduchu.
2. Připojte kabel do zásuvky na modulu rozhraní. Zástrčka kabelu a zásuvka do sebe zapadnou.
3. Našroubujte převlečnou matici na zásuvku, matici řádně utáhněte.

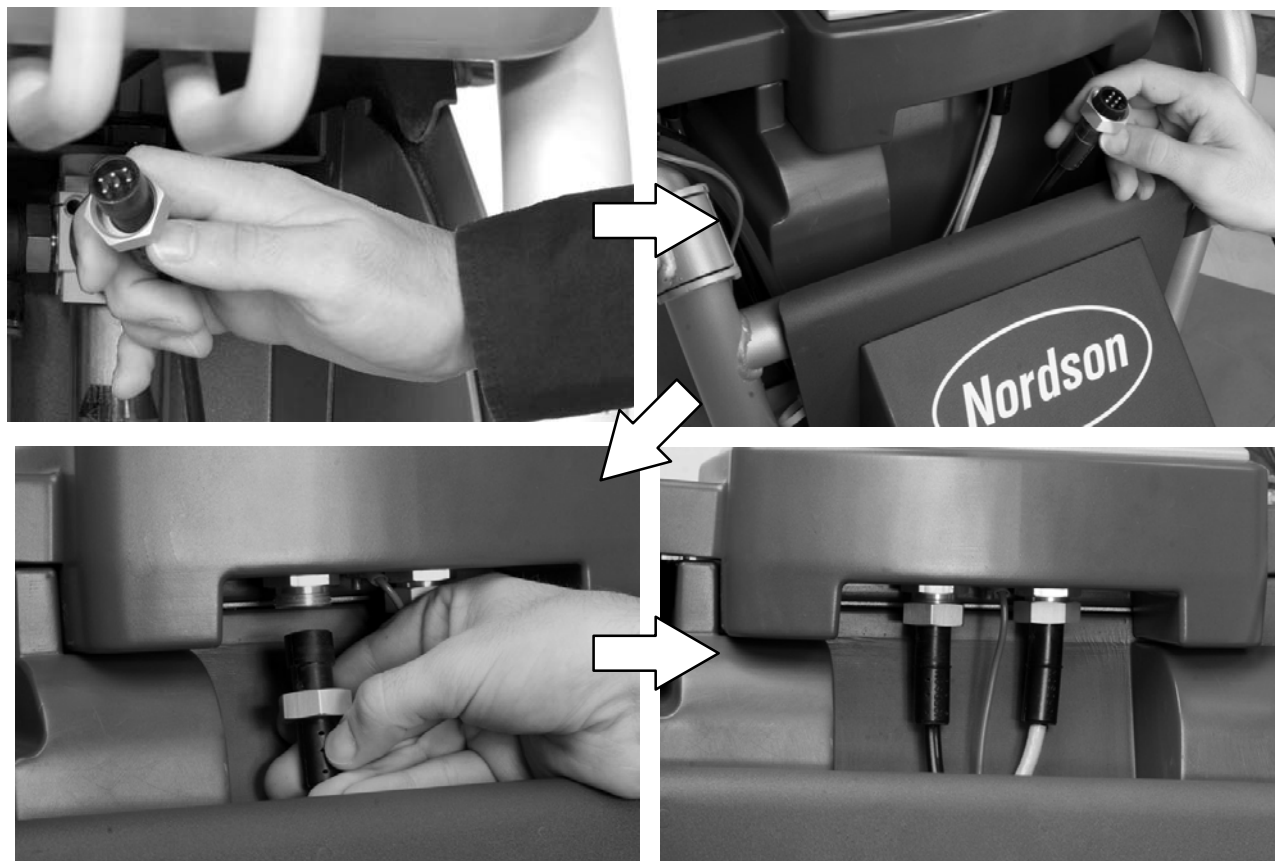

Obr. 2-9 Připojení kabelu pistole na modul rozhraní řídicí jednotky

Připojení přívodu vzduchu do stříkací pistole

Viz obr. 2-10 a 2-11.

Čirá trubice 4-mm a černá trubice 6-mm pro přívod vzduchu jsou dodávány se stříkací pistolí.

1. Zapojte černou trubici pro přívod vzduchu 6-mm do rychlospojky v rukojeti pistole.
2. Zapojte čirou trubici pistolového vzduchu 4-mm do armatury s ozubem v rukojeti pistole.

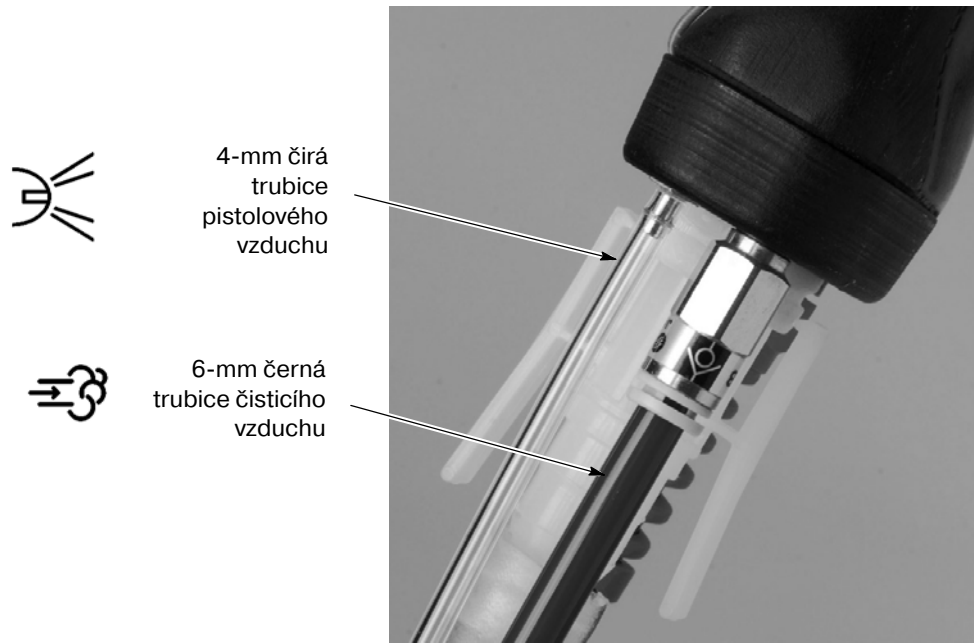

Obr. 2-10 Připojení práškové trubice a trubic pro přívod vzduchu ke stříkací pistoli

3. Protáhněte trubice pro přívod vzduchu do skříně napájecí jednotky.
4. Zapojte čirou trubici pistolového vzduchu 4-mm k rychlospojce pistolového vzduchu.
5. Zapojte černou trubici čistícího vzduchu 6-mm k rychlospojce čistícího vzduchu.

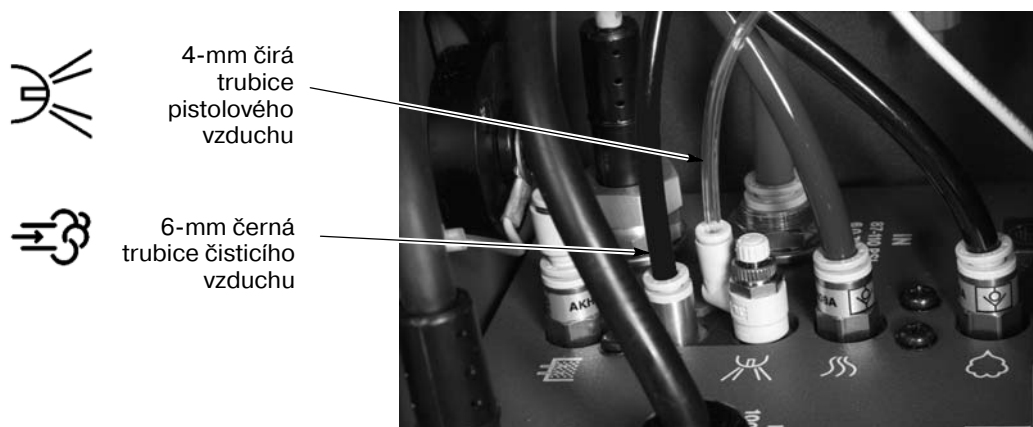

Obr. 2-11 Připojení trubice pistolového vzduchu a čistícího vzduchu k řídicí jednotce

Připojení práškové trubice ke stříkací pistoli

Viz obr. 2-12.

Zatlačte nástavec hadice s ozubem do konce přívodní hadice prášku, potom zasuňte nástavec do objímky v dolní části rukojeti stříkací pistole. Ujistěte se, že spony nástavce zaklapnou do drážky v objímce.

(Chcete-li rychle odpojit nástavec hadice a hadici z pistole, zatlačte na spodní konce spon, abyste je uvolnili z drážky.)

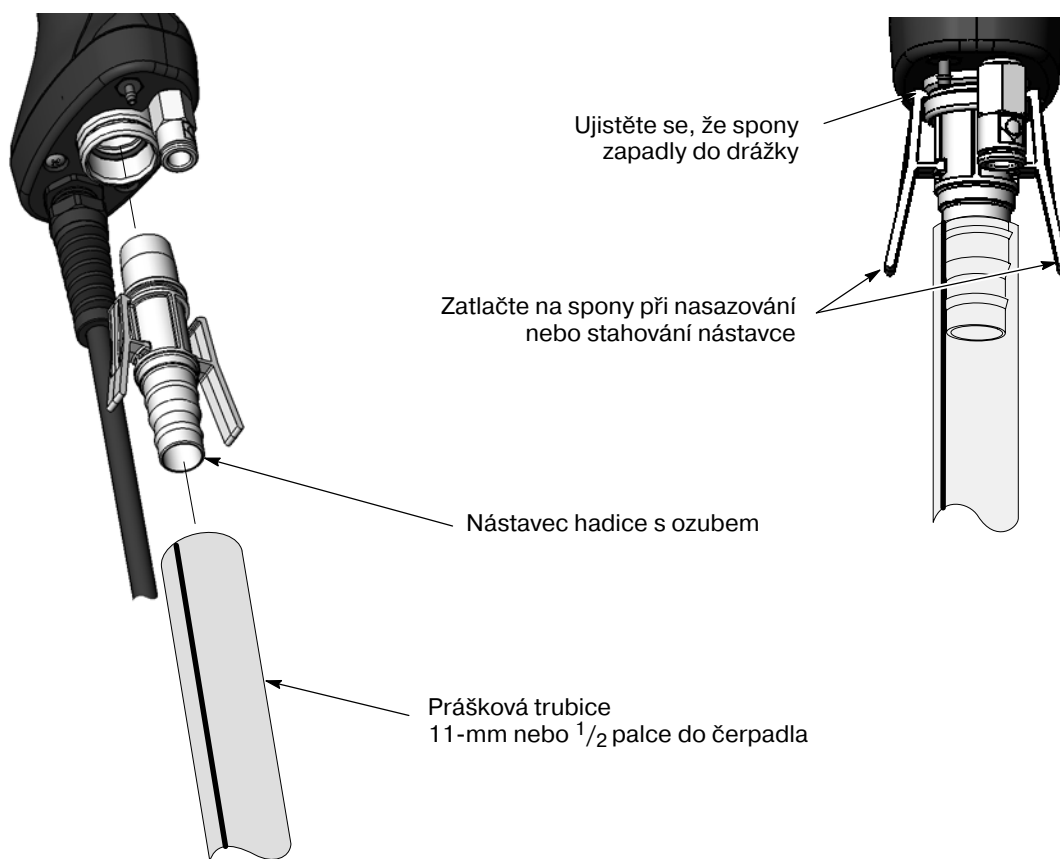

Obr. 2-12 Připojení práškové trubice ke stříkací pistoli

Svázání trubic a kabelu

Pomocí kousků spirálového ovinutí dodávaného se systémem svažte k sobě kabel stříkací pistole, trubice pro přívod vzduchu a trubici pro přívod prášku.

Připojení přívodu vzduchu a napájení do systému

Přívod vzduchu do systému

Viz obr. 2-13. Připojte vzduchové potrubí 10-mm od vašeho zdroje stlačeného vzduchu na vzduchový filtr systému ve skříni napájecí jednotky. Tlak přiváděného vzduchu by měl být 6,0-7,6 bar (87-110 psi).

POZNÁMKA: Stlačený vzduch by měl být dodáván ze svodu vzduchu vybaveného samovypouštěcím uzavíracím ventilem. Vzduch musí být čistý a suchý. Doporučuje se používat sušiče vzduchu a vzduchové filtry/odlučovače s chladičem nebo vysoušecím činidlem.

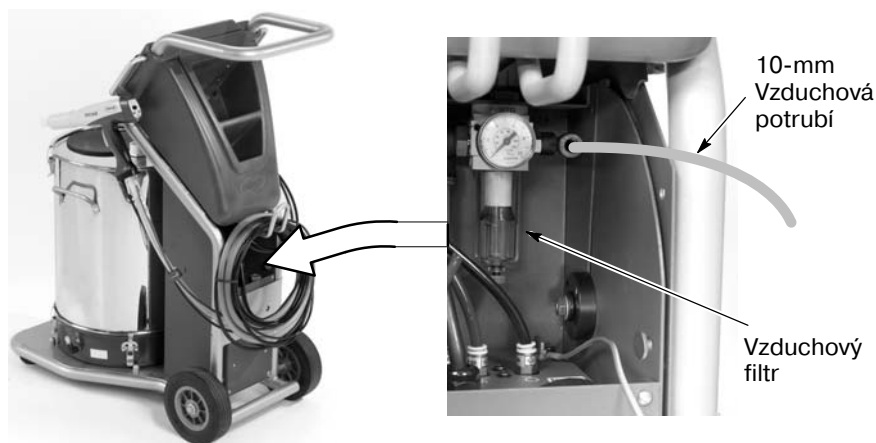

Obr. 2-13 Připojení přívodu vzduchu do systému

Elektrické zapojení

Řídicí jednotka je určena pro napětí 100-240 V stříd. s frekvencí 50/60 Hz a jednou fází.

Zapojte napájecí kabel systému do kabelu se zástrčkou se třemi kolíky, který si obstará zákazník. Zapojte zástrčku do elektrické zásuvky poskytující příslušné napětí.

Barva vodiče	Funkce
Modrá	N (nulový vodič)
Hnědý	L (fáze)
Zelenožlutý	GND (zem)

Uzemnění systému

Viz obr. 2-14. Použijte zemnicí kabel připojený k zemnicímu kolíku na vozíku k připojení systému ke skutečnému uzemnění.

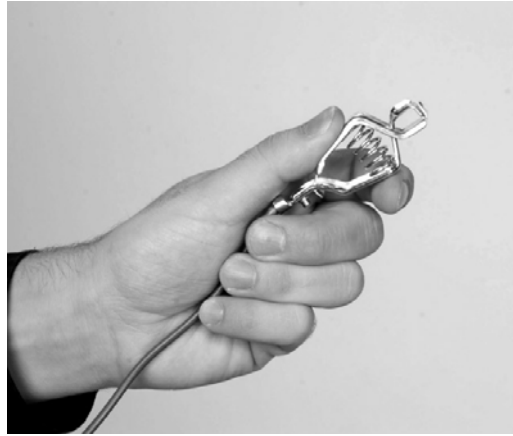

Obr. 2-14 Připojení systému k uzemnění

Část 3

Provoz



VAROVÁNÍ: Všechny následující činnosti smí provádět jen kvalifikovaný personál. Dodržujte bezpečnostní pokyny uvedené zde a v ostatních souvisejících dokumentech.



VAROVÁNÍ: Pokud toto zařízení není používáno v souladu s pravidly stanovenými v tomto návodu k obsluze, může být nebezpečné.



VAROVÁNÍ: Všechna elektricky vodivá zařízení nacházející se v oblasti, ve které se provádí stříkání, musí být uzemněna. Na neuzemněných nebo nedostatečně uzemněných zařízeních se může hromadit elektrostatický náboj, který může personálu způsobit vážný úraz elektrickým proudem nebo může vést ke vzniku elektrického oblouku s následným požárem či výbuchem.

Evropská unie, ATEX, speciální podmínky pro bezpečný provoz

1. Ruční aplikátor Encore by měl být vždy používán s příslušnou ovládací jednotkou rozhraní Encore a napájecí jednotkou řídicí jednotky Encore.
2. Zařízení smí být používáno pouze v místech s nízkým rizikem nárazu.

Každodenní provoz

POZNÁMKA: Řídicí jednotka se dodává s výchozí konfigurací, která vám umožní zahájit stříkání prášku ihned po té, co dokončíte nastavení systému. Seznam výchozích nastavení spolu s pokyny, jak je podle potřeby změnit, naleznete v části *Konfigurace řídicí jednotky* na straně 3-18.

Spuštění

1. Zapněte odsávací ventilátor stříkací kabiny.
2. Ujistěte se, že je odvodušňovací hadice připojená k odvodušňovacímu výstupu na víku zásobníku a že vede do stříkací kabiny.
3. Zapněte přívod vzduchu do systému.
4. Odstraňte černou pryžovou plnicí zátku z víka zásobníku a do poloviny naplňte zásobník práškem.

Spuštění (pokr.)

POZNÁMKA: Nenaplňujte zásobník více než na polovinu. Fluidizační vzduch způsobí nárůst objemu prášku.

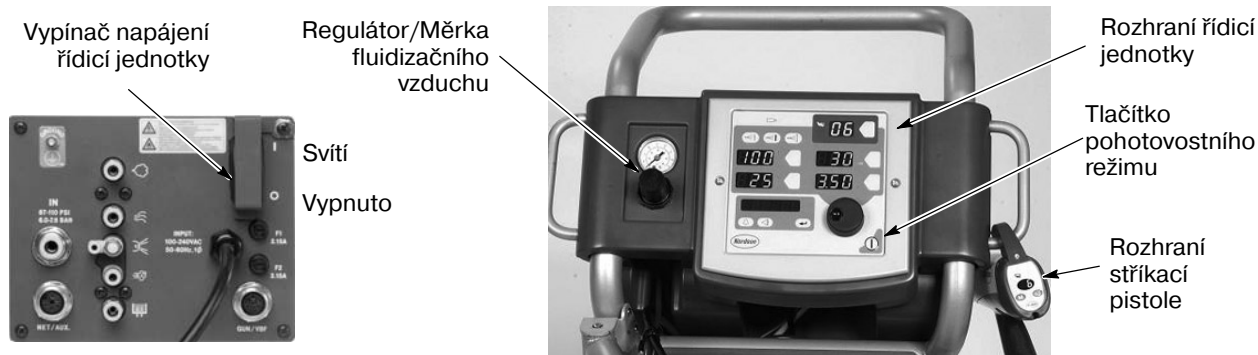

Obr. 3-1 Ovládací prvky systému

- Ujistěte se, že stříkací pistole není zapnutá, a zapněte napájení řídicí jednotky. Displej a ikony na rozhraní řídicí jednotky a na rozhraní pistole se rozsvítí.
- Fluidizační vzduch se zapne při zapnutí rozhraní. Nastavte tlak fluidizačního vzduchu na 0,3-0,7 bar (5-15 psi). Tlak musí být právě tak vysoký, aby prášek v zásobníku jemně „vřel“. Než začnete stříkat, nechte prášek v zásobníku vířit 5-10 minut.
- Nasměrujte stříkací pistoli do kabiny a stiskněte spoušť, aby začal prášek stříkat.

POZNÁMKA: Pokud používáte režim **Celkového proudu**, musí být nastavená hodnota celkového proudu vzduchu větší než nula, jinak nebudete moci nastavit % průtokového vzduchu a stříkací pistole nebude stříkat prášek. Více informací viz strana 3-13.

- Vyberte požadovanou předvolbu a zahajte výrobu.

Rozhraní řídicí jednotky zobrazuje skutečné hodnoty, když pistole stříká, a nastavené hodnoty aktuální předvolby, když je pistole vypnutá.

Předvolby nastavené z výroby

Předvolby jsou naprogramované sady nastavení elektrostatiky a proudu prášku pro konkrétní díly nebo aplikace. V paměti řídicí jednotky je možné uložit až 20 předvoleb. Systém se dodává s již naprogramovanými předvolbami 1-3. Pokyny k programování viz Předvolby na straně 3-10.

Předvolba	Elektrostatický výkon a proud prášku	Nastavené hodnoty			
		kV	μA	%	Σ
1	Max kV, 150 g/min	100	30	45	3.0
2	Max kV, 300 g/min	100	30	75	3.0
3	Režim Select Charge 3 (pro hluboké prohlubně), 150 g/min	100*	60*	45	3.0

* Nastavení režimu Select Charge jsou dána z výroby a nelze je měnit.

Použití stříkací pistole

Rozhraní stříkací pistole a nastavovací spoušť vám umožňují změnit předvolby nebo nastavení proudu prášku nebo podle potřeby vyčistit pistoli, a to bez použití rozhraní řídicí jednotky.

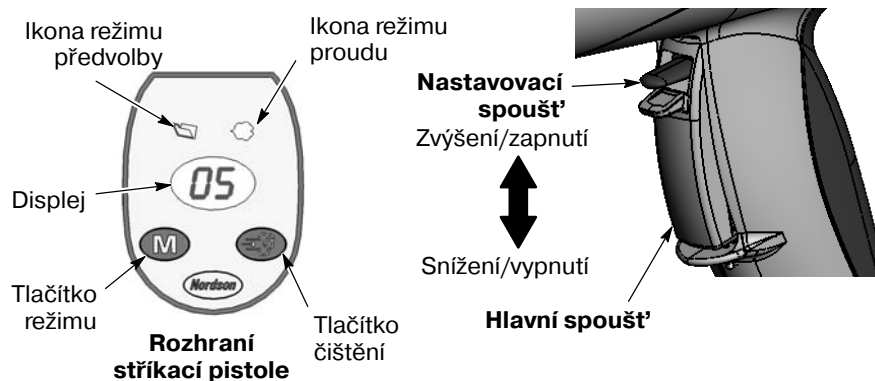

Obr. 3-2 Ovládací prvky pistole

Změna předvoleb pomocí nastavovací spouště

1. Viz obr. 3-2. Uvolněte hlavní spoušť. Předvolby není možné měnit, když je pistole spuštěná.
2. Stiskněte tlačítko **Režim**, až se rozsvítí ikona **Režimu předvolby**. Na displeji se zobrazí aktuální číslo předvolby.
3. Zatlačte nastavovací spoušť nahoru nebo dolů, až se na rozhraní stříkací pistole zobrazí číslo požadované předvolby.

POZNÁMKA: Čísla nenaprogramovaných předvoleb (tj. předvoleb s nulovými nastavenými hodnotami) jsou automaticky přeskočena.

4. Stiskněte hlavní spoušť. Nyní bude systém stříkat v souladu s nastavením nové předvolby.

Změna proudu prášku pomocí nastavovací spouště

1. Viz obr. 3-2. Stiskněte tlačítko **Režim**, až se rozsvítí ikona **Režimu proudu**.
2. Zatlačením nastavovací spouště nahoru nebo dolů změníte nastavení proudu. Můžete to udělat, aniž byste museli uvolnit hlavní spoušť.

Proud prášku se okamžitě změní. Nové nastavení proudu prášku se zobrazí jak na rozhraní stříkací pistole, tak na rozhraní řídicí jednotky.

POZNÁMKA: V režimu **Celkového proudu** musí být nastavená hodnota celkového proudu vzduchu větší než nula, jinak nebudete moci nastavit % průtokového vzduchu a stříkací pistole nebude stříkat prášek. Více informací viz strana 3-13.

Vyčištění pistole

1. Viz obr. 3-2. Nasměrujte stříkací pistoli do kabiny a uvolněte hlavní spoušť.
2. Stiskněte tlačítko **Čištění**. Čištění bude pokračovat, dokud budete držet tlačítko čištění stisknuté.

POZNÁMKA: Pokud je nastavovací spoušť nakonfigurovaná pro čištění, můžete pistoli vyčistit jejím zatlačením nahoru nebo dolů. Pokyny ke konfiguraci viz *Konfigurace řídicí jednotky* na straně 3-18.

Pistoli pravidelně čistěte, abyste udrželi dráhu prášku uvnitř pistole čistou. Potřebná délka a četnost čištění závisí na konkrétní aplikaci.

POZNÁMKA: Čistící vzduch čistí pouze dráhu prášku ve stříkací pistoli. Chcete-li vyčistit přírodní hadici prášku, odpojte ji od čerpadla a od pistole, umístěte její konec, na kterém bývá pistole, do kabiny a profoukněte ji ze strany čerpadla stlačeným vzduchem.

Tlačítko pohotovostního režimu

Tlačítko **pohotovostního režimu** zobrazené na obr. 3-1 používejte k vypnutí rozhraní a deaktivaci stříkací pistole při přestávkách ve výrobě. Když je rozhraní vypnuté řídicí jednotky, není možné stříkací pistoli zapnout a rozhraní stříkací pistole je nefunkční.

Chcete-li vypnout napájení řídicí jednotky, použijte tlačítko napájení řídicí jednotky na napájecí jednotce.

Použití pistolového vzduchu

Pistolový vzduch neustále oplachuje elektrodu stříkací pistole, aby se na ní neshromažďoval prášek. Pistolový vzduch se zapíná a vypíná automaticky se zapnutím a vypnutím pistole.

Jehlový ventil pistolového vzduchu je nastaven z výroby pro nejběžnější aplikace (1¹/₂ otáčky proti směru hodinových ručiček z úplně zavřené polohy), ale v případě potřeby může být seřízen.

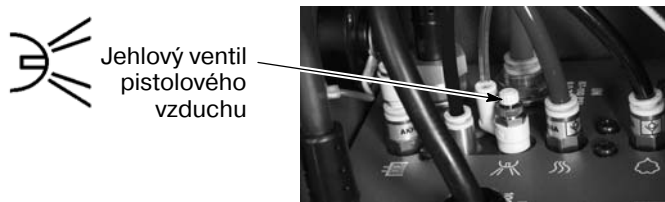

Obr. 3-3 Umístění jehlového ventilu pistolového vzduchu

Výměna plochých trysek



VAROVÁNÍ: Před provedením tohoto postupu uvolněte spoušť pistole, vypněte rozhraní a uzemněte elektrodu. Nedodržení těchto varovných pokynů může mít za následek vážný úraz elektrickým proudem.

1. Vyčistěte stříkací pistoli a stisknutím tlačítka pohotovostního režimu vypněte rozhraní, aby nemohlo dojít k neúmyslné aktivaci pistole.
2. Odšroubujte matici trysky proti směru hodinových ručiček.
3. Stáhněte plochou trysku ze sestavy elektrody.

POZNÁMKA: Nasadte zpět elektrodu, pokud se vysune z výstupní trubice prášku.

4. Nasadte novou trysku na sestavu elektrody. Tryska zapadne do sestavy elektrody. Neohněte drát elektrody.
5. Nasadte matici trysky na těleso pistole.



Odšroubování
matice trysky

Demontáž
ploché trysky

Nasazení elektrody

Obr. 3-4 Výměna plochých trysek

Výměna usměřovačů nebo kónických trysek



VAROVÁNÍ: Před provedením tohoto postupu uvolněte spoušť pistole, vypněte rozhraní a uzemněte elektrodu. Nedodržení těchto varovných pokynů může mít za následek vážný úraz elektrickým proudem.

1. Vyčistěte stříkací pistoli a stisknutím tlačítka pohotovostního režimu vypněte rozhraní, aby nemohlo dojít k neúmyslné aktivaci pistole.
2. Lehce stáhněte usměřovač ze sestavy elektrody. Pokud měníte pouze usměřovač, nasadte nový na sestavu elektrody, dávejte pozor, abyste neohnuli drát elektrody.
3. Chcete-li vyměnit celou trysku, odšroubujte matici trysky proti směru hodinových ručiček.
4. Stáhněte kónickou trysku ze sestavy elektrody.

POZNÁMKA: Pokud se elektroda vysune z výstupní trubice prášku, nasadte ji zpět.

5. Nasadte novou kónickou trysku na sestavu elektrody. Tryska zapadne do sestavy elektrody.
6. Našroubujte matici trysky na těleso pistole.
7. Nasadte nový usměřovač na sestavu elektrody. Neohněte drát elektrody.



Demontáž
usměřovače

Odšroubování
matice trysky

Demontáž
trysky

Obr. 3-5 Výměna usměřovačů a kónických trysek

Vypnutí

1. Vyčistěte stříkací pistoli stisknutím tlačítka čištění, až z pistole nebude vycházet žádný prášek.
2. Stisknutím tlačítka pohotovostního režimu vypněte stříkací pistoli a rozhraní.
3. Vypněte přívod vzduchu do systému a uvolněte tlak vzduchu v systému.
4. Pokud vypínáte systém na noc nebo na delší dobu, přepněte spínač napájení na napájecí jednotce do polohy OFF, abyste odpojili napájení systému.
5. Proved'te kroky popsané v části *Každodenní údržba* na straně 3-7.

Údržba



VAROVÁNÍ: Všechny následující činnosti smí provádět jen kvalifikovaný personál. Dodržujte bezpečnostní pokyny uvedené zde a v ostatních souvisejících dokumentech.



VAROVÁNÍ: Před provedením následujících úkonů vypněte řídicí jednotku a odpojte napájení systému. Uvolněte tlak vzduchu v systému a odpojte systém od zdroje vzduchu. Nedodržení těchto pokynů může vést ke zranění osob.

POZNÁMKA: Pokud je to zapotřebí, odstraňte O-kroužky a vyčistěte díly kusem látky namočeným v izopropylu nebo ethanolu. Plastové součásti však do alkoholu neponořujte. Alkohol se nesmí dostat na O-kroužky; mohl by způsobit jejich zduření. Nepoužívejte žádná jiná rozpouštědla.

Před provedení těchto postupů proveďte všechny úkony uvedené v části *Vypnutí*.

Součást	Postup
Stříkáč pistole (Denně)	<ol style="list-style-type: none"> Nasměrujte stříkáč pistolí do kabiny a pročistěte stříkáč pistolí. Vypněte přívod vzduchu a napájení do systému. Odpojte nástavec přívodní hadice prášku a profoukněte dráhu prášku ve stříkáč pistolí. Odpojte hadici pro přívod prášku u práškového čerpadla. Položte konec hadice, na kterém bývá pistole, do kabiny a profoukněte hadici ze strany čerpadla. Demontujte trysku a sestavu elektrody a vyčistěte je stlačeným vzduchem pod nízkým tlakem a čistým hadrem. Zkontrolujte, zda nejsou opotřebené a podle potřeby je vyměňte. Ofoukněte pistolí a otřete ji čistým hadrem.
Čerpadlo (Denně)	<ol style="list-style-type: none"> Odpojte vzduchové hadice čerpadla a sejměte čerpadlo ze sběrné trubice. Rozeberte čerpadlo a vyčistěte všechny součásti pomocí nízkotlakého stlačeného vzduchu. Veškeré opotřebené nebo poškozené díly vyměňte. <p>Bližší pokyny a náhradní díly naleznete v návodu k práškovému čerpadlu Encore.</p>
Ovladač (Denně)	Ofoukněte vozík a řídicí jednotkou vzduchovou pistolí. Čistým hadrem otřete prášek z řídicí jednotky.
Filtr vzduchu (Pravidelně)	Zkontrolujte filtr vzduchu uvnitř skříně napájecí jednotky. Vyprázdněte filtr a podle potřeby vyměňte vložku filtru. Umístění filtru viz Obrázek 2-13.
Uzemnění systému	<p>Denně: Ujistěte se, že je systém pevně připojen ke skutečnému uzemnění, než začnete stříkat prášek.</p> <p>Pravidelně: Zkontrolujte všechny zemnicí spoje.</p>
Zásobník a sběrná trubice (Pravidelně)	Vyprázdněte zásobník a vyčistěte jeho vnitřek. Demontujte a vyčistěte sběrnou trubici. Vyčistěte fluidizační desku a zkontrolujte, zda na ní nejsou známky kontaminace vzduchem. Pokud má deska změněnou barvu nebo se zdá být kontaminovaná, vyměňte ji. Zkontrolujte přívod vzduchu a odstraňte veškeré problémy s kontaminací.

Používání rozhraní řídicí jednotky

Pomocí rozhraní řídicí jednotky může provádět nastavení předvoleb, zobrazovat kódy poruch, sledovat provoz systému a konfigurovat řídicí jednotku.

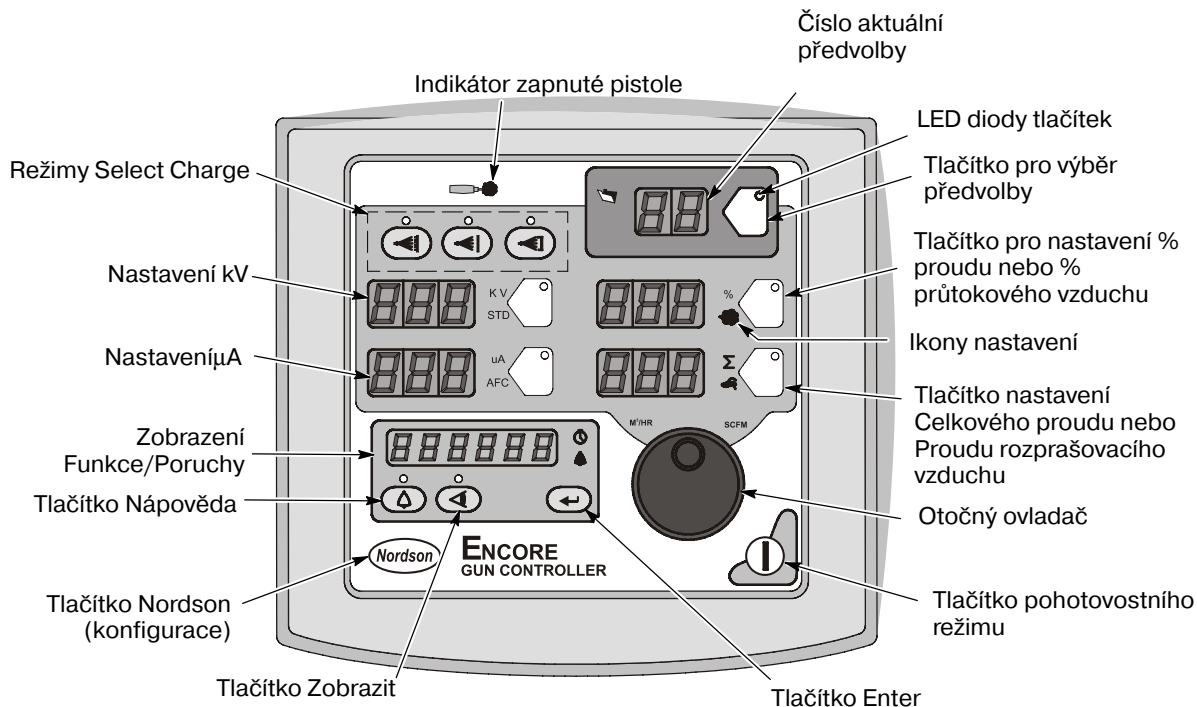

Obr. 3-6 Rozhraní řídicí jednotky

Ikony nastavení se rozsvěčují, aby označily nakonfigurované nebo vybrané nastavené hodnoty.

Mezi nastavené hodnoty patří **Select Charge, KV, μ A, % proudu a celkového proudu** nebo průtok **průtokového vzduchu a rozprašovacího vzduchu**.

Chcete-li vybrat předvolbu nebo změnit nastavení předvolby, stiskněte tlačítko **Výběr předvolby** nebo tlačítko **Nastavení**. LED dioda v tlačítku svítí na znamení, že je vybráno.

Pomocí **otočného ovladače** změňte vybranou hodnotu: otočením po směru hodinových ručiček hodnotu zvýšíte, proti směru snížíte. Nastavené hodnoty se vrátí na své minimum, pokud je zvýšíte nad jejich maximum.

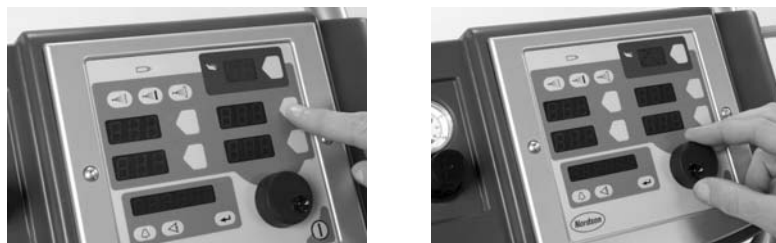

Výběr nastavené hodnoty pro změnu Změna vybrané nastavené hodnoty

Obr. 3-7 Výběr a změna nastavených hodnot

Kódy poruchy



Ikona poruchy se rozsvítí na Displeji funkce/poruchy, pokud nastane nějaký problém.

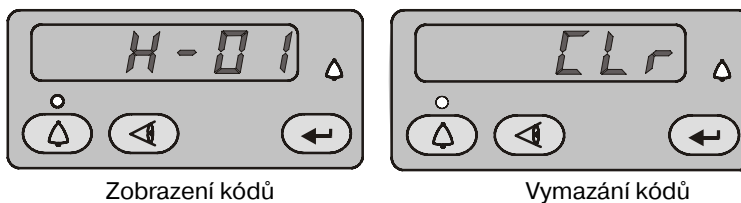

Obr. 3-8 Zobrazení a vymazání kódů poruchy



Po stisknutí tlačítka **Porucha** se zobrazí kódy poruchy. Řídicí jednotka uchovává 5 posledních kódů v paměti. Otáčením ovladačem můžete procházet kódy. Displej zhasne po 5 sekundách nečinnosti.



Chcete-li kódy poruchy vymazat, procházejte jimi, až se objeví symbol **CLr**, pak stiskněte tlačítko Enter. Ikona poruchy zůstane svítit, dokud nevymažete kódy poruchy.

Více informací o vyhledávání závad pomocí kódů poruch, o obecném vyhledávání závad v systému, o zkouškách odporu a průchodnosti, stejně tak jako schémata zapojení systému naleznete v *Části 4, Vyhledávání závad*.

Časovač údržby, Konfigurace a Verze



Stiskněte tlačítko **Zobrazit** a pomocí otočného ovladače si můžete postupně prohlížet různé informace, a to v následujícím pořadí: Počet hodin od údržby, Celkový počet provozních hodin, Verze softwaru v řídicí jednotce pistole (GC), v displeji pistole (Gd) a v modulu iFlow (FL) a Verze hardwaru (Hd). Časovač údržby se nastavuje při konfiguraci řídicí jednotky, viz strana 3-18. Celkový počet hodin není možné vynulovat.



Ikona poruchy se rozsvítí, pokud je časovač údržby nastaven, když vyprší.



Chcete-li vynulovat časovač údržby, stiskněte tlačítko **Zobrazit**.



Ikona budíku se objeví, když je zobrazen počet hodin od údržby. Když jsou zobrazeny, stiskněte tlačítko **Enter**.

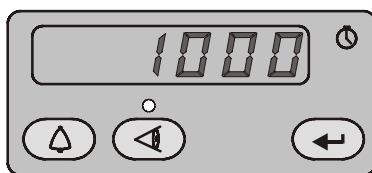

Obr. 3-9 Zobrazení hodin od údržby

Předvolby

Předvolby jsou naprogramované nastavené hodnoty elektrostatiky a proudu prášku a umožňují, aby obsluha mohla rychle měnit nastavení parametrů stříkání jednoduchou změnou čísla předvolby.

V řídicí jednotce je možné uložit až 20 předvoleb. Předvolby 1, 2 a 3 jsou naprogramovány ve výrobě pro nejběžnější aplikace. Jejich nastavené hodnoty naleznete na straně 3-2. Tyto nastavené hodnoty je možné upravit podle potřeby. Předvolby 4-17 lze naprogramovat libovolně.

Výběr předvoleb

1. Stiskněte tlačítko **Předvolba**. LED dioda v tlačítku se rozsvítí.
2. Otočte ovladačem. Číslo předvolby se postupně zvyšuje od 1 do 20, pak se vrátí zpět k 1.

Nastavené hodnoty pro vybranou předvolbu se zobrazují, když je pistole vypnutá.

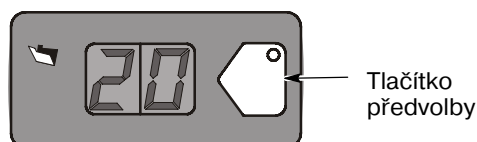

Obr. 3-10 Výběr předvolby

Nastavení elektrostatiky

Elektrostatický výkon je možné nastavit v režimech Select Charge, Vlastním režimu nebo Klasickém režimu.

Režim Select Charge®

Režimy Select Charge jsou neměnitelná elektrostatická nastavení. LED dioda nad konkrétními tlačítky režimů Select Charge svítí, a tak označuje vybraný režim.

Elektrostatická nastavení režimů Select Charge jsou tato:

Režim 1	Opětovný nástřik	100 kV, 15 mA
Režim 2	Kovové vločky	50 kV, 50 μA
Režim 3	Hluboké prohlubně	100 kV, 60 μA

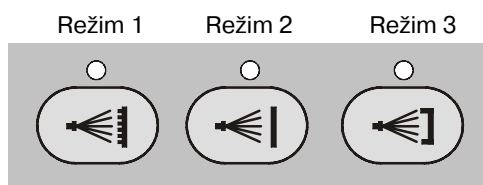

Obr. 3-11 Režim Select Charge

POZNÁMKA: Když se obsluha pokusí upravit hodnotu kV nebo μA při vybraném režimu Select Charge, řídicí jednotka přepne do Vlastního nebo Klasického režimu.

Vlastní režim

Vlastní režim je výchozí režim z výroby. V tomto režimu je možné nezávisle regulovat kV a μA . Ikony STD a AFC se nezobrazují.

POZNÁMKA: Seznam výchozích nastavení režimů a pokyny ke konfiguraci naleznete v části *Konfigurace řídicí jednotky* na straně 3-18.

1. Chcete-li nastavit nebo změnit hodnotu kV, stiskněte tlačítko kV. LED dioda v tlačítku svítí na znamení, že je vybráno.
2. Otočením ovladače zvýšíte nebo snížíte nastavenou hodnotu kV. Nastavená hodnota se automaticky uloží, pokud se nezmění 3 sekundy nebo pokud stisknete jakékoli tlačítko.
3. Chcete-li nastavit nebo změnit nastavenou hodnotu μA , stiskněte tlačítko μA . LED dioda v tlačítku se rozsvítí na znamení, že byly vybrány μA .
4. Otočením ovladače zvýšíte nebo snížíte nastavení hodnoty μA . Nastavená hodnota se automaticky uloží, pokud se nezmění 3 sekundy nebo pokud stisknete jakékoli tlačítko.

POZNÁMKA: Výchozí rozsah pro μA je 10-50 μA . Meze rozsahu je možné změnit. Viz *Konfigurace řídicí jednotky* na straně 3-18.

- Když stříkací pistole není spuštěná, zobrazují se nastavené hodnoty kV a μA .
- Když je stříkací pistole zapnutá, zobrazují se skutečné hodnoty kV a μA .

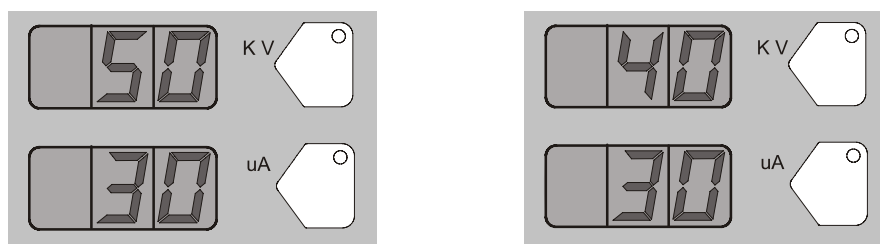

Vlastní režim – Nastavené hodnoty předvolby Vlastní režim – Pistole zapnutá

Obr. 3-12 Vlastní režim – zobrazení nastavených hodnot předvolby a zapnuté pistole

Klasický režim

Abyste mohli používat klasický režim, musí být pro něj řídicí jednotka nakonfigurována. Viz *Konfigurace řídicí jednotky* na straně 3-18.

V klasickém režimu se můžete rozhodnout, zda budete regulovat kV výstup (STD) nebo μA výstup (AFC), ale ne oba současně.

Klasický standardní režim (STD)

Použijte standardní režim k nastavení kV. Ve standardním režimu nemůžete nastavit μA .

1. Chcete-li nastavit hodnotu kV, stiskněte tlačítko kV. LED dioda v tlačítku svítí na znamení, že je vybráno.

Klasický standardní režim (STD) *(pokračování)*

- Otočením ovladače zvýšíte nebo snížíte nastavenou hodnotu kV. Nastavená hodnota se automaticky uloží, pokud se nezmění 3 sekundy nebo pokud stisknete jakékoli tlačítko.
 - Když není stříkácí pistole zapnutá, zobrazuje se nastavená hodnota předvolby pro kV.
 - Když je stříkácí pistole zapnutá, zobrazují se skutečné hodnoty kV a μA .

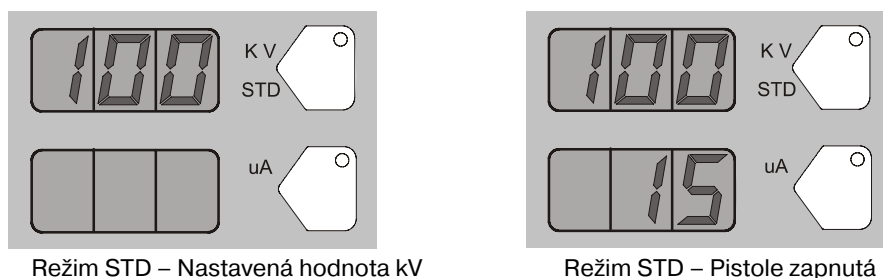

Obr. 3-13 Režim STD – zobrazení nastavené hodnoty předvolby a zapnuté pistole

Klasický režim AFC

Režim AFC použijte k nastavení mezí výstupu μA . V režimu AFC nemůžete regulovat kV, je automaticky nastaveno 100 kV.

- Chcete-li nastavit hodnotu μA , stiskněte tlačítko μA . LED dioda v tlačítku se rozsvítí na znamení, že byly vybrány μA .
- Otočením ovladače zvýšíte nebo snížíte nastavení hodnoty μA . Nastavená hodnota se automaticky uloží, pokud se nezmění 3 sekundy nebo pokud stisknete jakékoli tlačítko.

POZNÁMKA: Výchozí rozsah pro μA je 10-50 μA . Meze rozsahu je možné změnit. Viz *Konfigurace řídicí jednotky* na straně 3-18.

- Když není stříkácí pistole zapnutá, zobrazuje se nastavená hodnota předvolby pro μA .

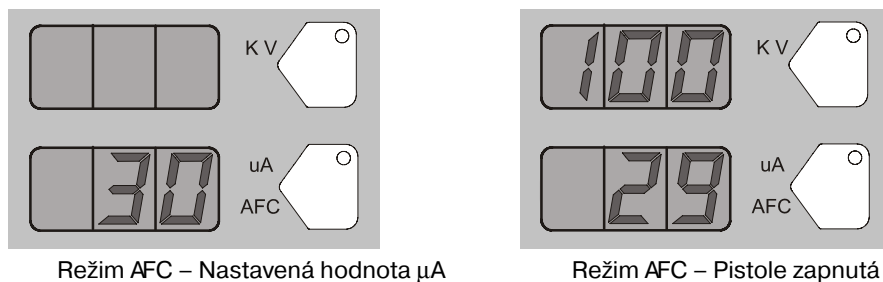

Obr. 3-14 Režim AFC – zobrazení nastavené hodnoty předvolby a zapnuté pistole

Nastavení průtoku prášku

Jsou k dispozici dva režimy regulace proudu prášku:

Chytrý proud je výchozí režim z výroby. V tomto režimu si můžete určit nastavené hodnoty pro Celkový proud (rychlost prášku) a % Průtokového vzduchu (proud prášku). Řídicí jednotka automaticky upraví proudění průtokového a rozprašovacího vzduchu do čerpadla na základě nastavených hodnot. Když je řídicí jednotka nakonfigurovaná na režim chytrého proudu, svítí ikony % a Σ .

Klasický proud - jedná se o standardní způsob nastavení proudu a rychlosti prášku, a to samostatným nastavením proudu průtokového vzduchu a rozprašovacího vzduchu a jejich ručním vyvážením tak, aby bylo dosaženo optimálních výsledků. Když je řídicí jednotka nakonfigurovaná na režim klasického proudu, svítí ikony průtokového a rozprašovacího vzduchu.

POZNÁMKA: Seznam výchozích nastavení režimů a pokyny ke konfiguraci naleznete v části *Konfigurace řídicí jednotky* na straně 3-18.

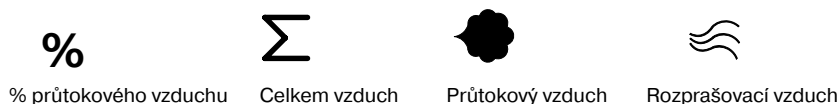

Obr. 3-15 Ikony pro proud prášku

Režim chytrého proudu

V režimu chytrého proudu určuje Celkový proud rychlost proudění prášku, zatímco % Průtokového vzduchu určuje průtok prášku. Rychlost prášku je nepřímo úměrná účinnosti přenosu, čím vyšší je rychlost, tím nižší je účinnost přenosu.

Při výběru nastavení pro chytrý proud zadejte nejprve nastavenou hodnotu pro Celkový proud, abyste dosáhli požadované velikosti stopy a penetrace, potom určením nastavené hodnoty pro % Průtokového vzduchu zadejte požadovaný průtok prášku.

% průtokového vzduchu: 0-100%. Skutečně dostupný rozsah procent se může lišit v závislosti na nastavené hodnotě celkového proudu vzduchu a na maximálních a minimálních nastaveních pro průtokový a rozprašovací vzduch.

Celkový proud Σ : 2,55-10,2 m³/h, v krocích minimálně po 0,17 m³/h.

V tabulkách 3-1 a 3-2 jsou uvedeny příklady možných nastavení chytrého proudu a jejich ekvivalenty vyjádřené v průtoku a tlaku rozprašovacího a průtokového vzduchu. Na obrázku 3-16 jsou znázorněny dopady změn v nastavených hodnotách Celkového proudu a % průtokového vzduchu.

Tabulky chytrého proudu obsahují rozsahy možných nastavených hodnot pro Celkový proud a % průtokového vzduchu. Na svislé ose si můžete vyhledat ekvivalentní průtoky a tlaky rozprašovacího vzduchu. Na vodorovné ose si můžete vyhledat ekvivalentní průtoky a tlaky průtokového vzduchu.

Tabulky ukazují, že s rostoucím Celkovým proudem roste rychlost prášku, zatímco maximální % průtokového vzduchu zůstává stejné. Naopak, pro danou nastavenou hodnotu Celkového proudu každý nárůst % průtokového vzduchu zvýší průtok prášku.

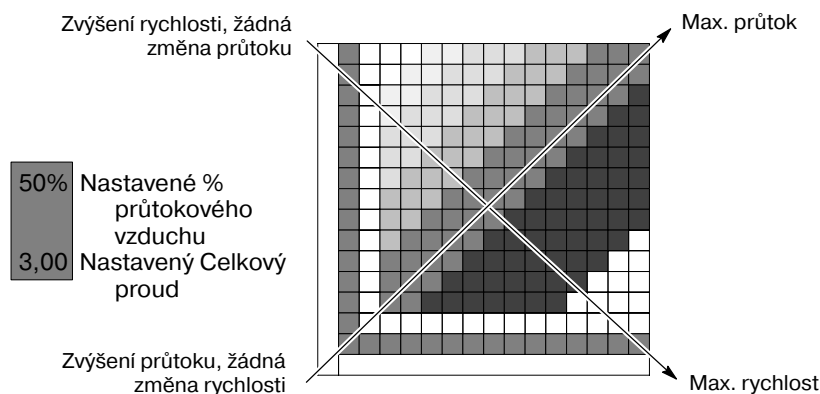

Obr. 3-16 Interpretace tabulek chytrého proudu

Určení nastavených hodnot pro chytrý proud

Chcete-li nastavit % průtokového vzduchu nebo celkový proud Σ :

1. Stiskněte tlačítko % nebo Σ . LED dioda ve vybraném tlačítku se rozsvítí.
2. Otočením ovladače zvýšíte nebo snížíte nastavenou hodnotu. Nastavená hodnota se automaticky uloží, pokud se nezmění 3 sekundy nebo pokud stisknete jakékoliv tlačítko.

POZNÁMKA: Pokud je Celkový proud nastaven na nulu, nelze %průtokového vzduchu nastavit na nic jiného než na nulu a prášek tedy nelze stříkat. Chcete-li zadat %průtokového vzduchu, zadejte pro Celkový proud hodnotu větší než nula.

- Když není stříkácí pistole zapnutá, zobrazují se nastavené hodnoty předvolby.
- Když je stříkácí pistole zapnutá, zobrazují se na displeji skutečné průtoky.

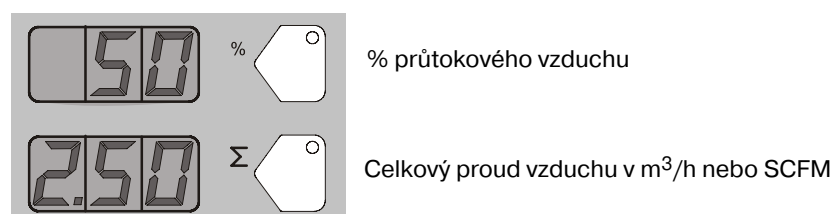
Obr. 3-17 Režim chytrého proudu - % průtokového vzduchu nebo celkového proudu Σ

Nastavené hodnoty chytrého proudu – metrické jednotky

Rychlost prášku (m ³ /h) (Celkový proud)		Sure Coat s čerpadlem 100+: ♦ Nastavení proudu vzduchu: 1,0 bar rozprašovací 2,0 bar průtokový Výstup prášku: 150 g/min. Max. průtok prášku: ★
Nízká	<3,40	
Mírná	3,40-4,25	
Střední	4,25-5,53	
Silná	5,53-7,23	
Vysoká	>7,23	

Tabulka 3-1 Nastavené hodnoty chytrého proudu – metrické jednotky

Rozprašovací	0.4	0.85	X	X	67% 2.55	71% 2.97	75% 3.40	78% 3.82	80% 4.25	82% 4.67	83% 5.10	85% 5.52	86% 5.95	87% 6.37	88% 6.80 ★
	0.6	1.27	X	50% 2.54	57% 2.97	63% 3.39	67% 3.82	70% 4.24	73% 4.67	75% 5.09	77% 5.52	79% 5.94	80% 6.37	81% 6.79	82% 7.22
	0.9	1.70	33% 2.55	43% 2.97	50% 3.40	55% 3.82	60% 4.25	64% 4.67	67% 5.10	69% 5.52	71% 5.95	73% 6.37	75% 6.80	76% 7.22	78% 7.65
	1.2	2.12	29% 2.97	37% 3.39	45% 3.82	50% 4.24	55% 4.67	58% 5.09	62% 5.52	64% 5.94	67% 6.37	69% 6.79	71% 7.22	72% 7.64	74% 8.07
	1.6	2.55	25% 3.40	33% 3.82	40% 4.25	45% 4.67	50% 5.10 ♦	54% 5.52	57% 5.95	60% 6.37	63% 6.80	65% 7.22	67% 7.65	68% 8.07	70% 8.50
	1.9	2.97	22% 3.82	30% 4.24	36% 4.67	42% 5.09	46% 5.52	50% 5.94	53% 6.37	56% 6.79	59% 7.22	61% 7.64	63% 8.07	65% 8.49	67% 8.92
	2.3	3.40	20% 4.25	27% 4.67	33% 5.10	38% 5.52	43% 5.95	47% 6.37	50% 6.80	53% 7.22	56% 7.65	58% 8.07	60% 8.50	62% 8.92	64% 9.35
	2.7	3.82	18% 4.67	25% 5.09	31% 5.52	36% 5.94	40% 6.37	44% 6.79	47% 7.22	50% 7.64	53% 8.07	55% 8.49	57% 8.92	59% 9.34	61% 9.77
	3.1	4.25	17% 5.10	23% 5.52	29% 5.95	33% 6.37	38% 6.80	41% 7.22	44% 7.65	47% 8.07	50% 8.50	52% 8.92	55% 9.35	56% 9.77	58% 10.20
	3.5	4.67	15% 5.52	21% 5.94	27% 6.37	31% 6.79	35% 7.22	39% 7.64	42% 8.07	45% 8.49	48% 8.92	50% 9.34	52% 9.77	54% 10.19	X
	3.6	5.10	14% 5.95	20% 6.37	25% 6.80	29% 7.22	33% 7.65	37% 8.07	40% 8.50	43% 8.92	45% 9.35	48% 9.77	50% 10.20	X	X
		5.52	13% 6.37	19% 6.79	24% 7.22	28% 7.64	32% 8.07	35% 8.49	38% 8.92	41% 9.34	44% 9.77	46% 10.19	X	X	X
		5.95	13% 6.80	18% 7.22	22% 7.65	26% 8.07	30% 8.50	33% 8.92	36% 9.35	39% 9.77	42% 10.20	X	X	X	X
		M ³ /Hr	0.85	1.27	1.70	2.12	2.55	2.97	3.40	3.82	4.25	4.67	5.10	5.52	5.95
		BAR	0.2	0.3	0.5	0.8	1.1	1.4	1.7	2.0	2.3	2.6	2.9	3.2	3.5
Proud															

Nastavené hodnoty chytrého proudu – imperiální jednotky

Rychlost prášku (SCFM) (Celkový proud)		Sure Coat s čerpadlem 100+: ♦ Nastavení proudu vzduchu: 15 psi rozprašovací 20 psi průtokový Výstup prášku: 20 lb/h Max. průtok prášku: ★
Nízká	<2,00	
Mírná	2,00-2,50	
Střední	2,75-3,25	
Silná	3,50-4,25	
Vysoká	>4,25	

Tabulka 3-2 Nastavené hodnoty chytrého proudu – imperiální jednotky

Rozprašovací	5	0.50	X	X	67%	71%	75%	78%	80%	82%	83%	85%	86%	87%	★88%
					1.50	1.75	2.00	2.25	2.50	2.75	3.00	3.25	3.50	3.75	4.00
	9	0.75	X	50%	57%	63%	67%	70%	73%	75%	77%	79%	80%	81%	82%
				1.50	1.75	2.00	2.25	2.50	2.75	3.00	3.25	3.50	3.75	4.00	4.25
	13	1.00	33%	43%	50%	56%	60%	64%	67%	69%	71%	73%	75%	76%	78%
			1.50	1.75	2.00	2.25	2.50	2.75	3.00	3.25	3.50	3.75	4.00	4.25	4.50
	18	1.25	29%	38%	44%	50%	55%	58%	62%	64%	67%	69%	71%	72%	74%
			1.75	2.00	2.25	2.50	2.75	3.00	3.25	3.50	3.75	4.00	4.25	4.50	4.75
	23	1.50	25%	33%	40%	45%	50%	54%	57%	60%	63%	65%	67%	68%	70%
			2.00	2.25	2.50	2.75	3.00	3.25	3.50	3.75	4.00	4.25	4.50	4.75	5.00
	28	1.75	22%	30%	36%	♦	46%	50%	53%	56%	59%	61%	63%	65%	67%
			2.25	2.50	2.75	3.00	3.25	3.50	3.75	4.00	4.25	4.50	4.75	5.00	5.25
	34	2.00	20%	27%	33%	38%	43%	47%	50%	53%	56%	58%	60%	62%	64%
			2.50	2.75	3.00	3.25	3.50	3.75	4.00	4.25	4.50	4.75	5.00	5.25	5.50
40	2.25	18%	25%	31%	36%	40%	44%	47%	50%	53%	55%	57%	59%	61%	
		2.75	3.00	3.25	3.50	3.75	4.00	4.25	4.50	4.75	5.00	5.25	5.50	5.75	
45	2.50	17%	23%	29%	33%	38%	41%	44%	47%	50%	52%	55%	57%	58%	
		3.00	3.25	3.50	3.75	4.00	4.25	4.50	4.75	5.00	5.25	5.50	5.75	6.00	
51	2.75	15%	21%	27%	31%	35%	39%	42%	45%	48%	50%	52%	54%	X	
		3.25	3.50	3.75	4.00	4.25	4.50	4.75	5.00	5.25	5.50	5.75	6.00	X	
52	3.00	14%	20%	25%	29%	33%	37%	40%	43%	45%	48%	50%	X	X	
		3.50	4.00	4.25	4.50	4.75	5.00	5.25	5.50	5.75	6.00	X	X	X	
	3.25	13%	19%	24%	28%	32%	35%	38%	41%	43%	46%	X	X	X	
	3.50	13%	18%	22%	26%	30%	33%	36%	39%	42%	X	X	X	X	
	SCFM	0.50	0.75	1.00	1.25	1.50	1.75	2.00	2.25	2.50	2.75	3.00	3.25	3.50	
	PSI	3	5	8	12	16	20	24	29	34	38	42	47	51	
Proud															

Nastavení režimu klasického proudu

Abyste mohli používat režim klasického proudu, musí být pro něj řídicí jednotka nakonfigurována. Viz Konfigurace řídicí jednotky na straně 3-18.

V režimu klasického proudu platí následující rozsahy pro proud průtokového vzduchu a proud rozprašovacího vzduchu :

- Průtokový vzduch: 0-5,95 m³/h.
- Rozprašovací vzduch: 0-5,95 m³/h.

Nastavení proudu průtokového nebo rozprašovacího vzduchu:

1. Stiskněte tlačítko průtokového nebo rozprašovacího vzduchu. LED dioda ve vybraném tlačítku se rozsvítí.
2. Otočením ovladače zvýšíte nebo snížíte nastavené hodnoty. Nastavené hodnoty se automaticky uloží, pokud se nezmění 3 sekundy nebo pokud stisknete jakékoli tlačítko.

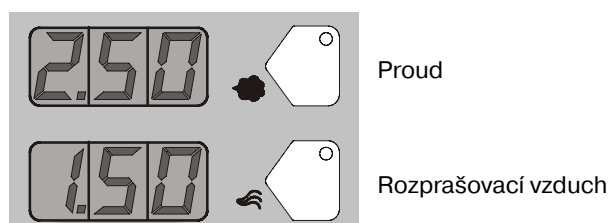

Obr. 3-18 Klasický režim – Nastavené hodnoty proudu průtokového vzduchu nebo rozprašovacího vzduchu

- Když není stříkací pistole zapnutá, zobrazují se nastavené hodnoty předvolby.
- Když je stříkací pistole zapnutá, zobrazují se skutečné proudy.

Konfigurace řídicí jednotky



Podržte tlačítko Nordson stisknuté 5 sekund. Na displeji Funkce/Poruchy se zobrazí čísla funkcí a jejich hodnoty. Pomocí Funkcí můžete nakonfigurovat řídicí jednotku pro vaši aplikaci.

Na displeji se zobrazí informace ve formátu F00-00 (číslo funkce-hodnota).

Mezi čísla funkcí můžete procházet pomocí otočného ovladače. Chcete-li vybrat funkci, stiskněte tlačítko Enter, když bude zobrazeno její číslo.

Když je funkce vybraná, funkční hodnota bliká. Funkční hodnotu změňte otočením ovladače. Stisknutím tlačítka Enter změnu uložíte. Otáčením ovladače pak můžete znovu procházet funkcemi.

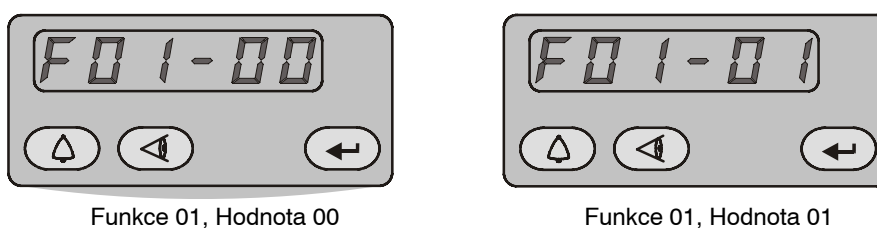

Funkce 01, Hodnota 00

Funkce 01, Hodnota 01

Obr. 3-19 Zobrazení a změna konfigurace funkcí

Tabulka 3-1 Nastavení funkcí

Číslo funkce	Název funkce	Hodnoty funkcí	Výchozí hodnota
F00	Typ pistole	0=Encore	0
F01	Fluidizace	0=Zásobník, 1=Krabice, 2= Deaktivována	0
F02	Jednotky zobrazení	0=SCFM, 1=m ³ /h	0
F03	Elektrostatické řízení	0=Vlastní, 1=Klasický (STD, AFC)	0
F04	Regulace proudu prášku	0=Chytrý, 1=Klasický	0
F05	Blokování klávesnice	0=Odemknutá, 1=Zamknutá	0
F06	Prodleva vypnutí vibračního krabicového podavače	0-90 sekund	30 s
F07	Časovač údržby	0=Deaktivovat, 0-999 hodin	0
F08	Funkce nastavovací spouště	0=Zvýšit/Snížit předvolbu nebo proud, 1=Deaktivována, 2=Pouze proud, 3=Pouze předvolby, 4=Čištění, 5=Spoušť	0
F09	Kódy poruchy	0=Aktivované, 1=Deaktivované	0
F10	Vynulování (proud)	0=Normální, 1=Vynulování (viz poznámka níže)	0
F11	Chyby na displeji pistole	0=Blikající, 1=Deaktivované	0
F12	Dolní mez μ A	0=10 μ A, 1=5 μ A, 2=1 μ A	0
F13	Horní mez μ A	0=50 μ A, 1=100 μ A	0
F14	Celkový počet hodin	Pouze k prohlížení	-
F15	Obnovení původního nastavení	0=Normální, 1=Obnovení původního nastavení	0
F16	Jas displeje pistole	0=Nízký, 1=Střední, 2=Maximální	1

POZNÁMKA: Více informací k postupu při vynulování naleznete v části *Část 4, Vyhledávání závad*.

Část 4

Vyhledávání závad



VAROVÁNÍ: Všechny následující činnosti smí provádět jen kvalifikovaný personál. Dodržujte bezpečnostní pokyny uvedené zde a v ostatních souvisejících dokumentech.



VAROVÁNÍ: Před prováděním oprav na řídicí jednotce nebo stříkací pistoli vypněte napájení systému a odpojte napájecí kabel. Uzavřete přívod stlačeného vzduchu do systému a uvolněte tlak v systému. Nedodržení těchto pokynů může vést ke zranění osob.

Tyto postupy při odstraňování závad postihují pouze nejběžnější problémy. Pokud nevyřešíte problém za pomoci poskytnutých informací, obraťte se na svého zástupce společnosti Nordson.

Vyhledávání závad pomocí kódu poruchy



Ikona poruchy se rozsvítí na displeji Funkce/Poruchy, pokud řídicí jednotka zjistí problém.

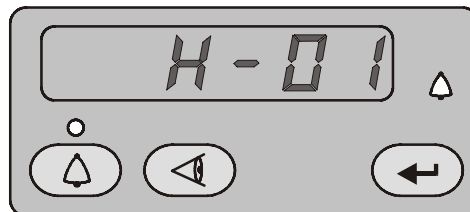

Obr. 4-1 Zobrazení a vymazání kódů poruchy

Zobrazení kódů poruchy



Po stisknutí tlačítka **Porucha** se zobrazí kódy poruchy. Řídicí jednotka uchovává 5 posledních kódů v paměti. Otáčením ovladačem můžete procházet kódy. Displej zhasne po 5 sekundách nečinnosti.

Vymazání kódů poruchy



Chcete-li kódy poruchy vymazat, stiskněte tlačítko **poruchy**, potom jimi procházejte, až se objeví symbol **CLr**, pak stiskněte tlačítko **Enter**. Ikona poruchy bude svítit, dokud nevymažete kódy poruchy.

Tabulka pro vyhledávání závad podle kódu poruchy

Kód	Zpráva	Náprava
H07	Přerušovaný obvod pistole	Spustte pistoli a pozorujte displej. Pokud se u μA objeví hodnota 0, zkontrolujte, zda není uvolněné zapojení kabelu pistole v zásuvce na pistoli. Ověřte, zda není uvolněné zapojení napájení uvnitř pistole. Provedte <i>Zkoušku průchodnosti kabelu pistole</i> popsanou na straně 4-11. Pokud je kabel i spoje v pořádku, zkontrolujte napájecí zdroj stříkáci pistole.
H10	Výstup pistole se zaseknul v nízké poloze	Při zapnuté pistoli a hodnotě kV nastavené na maximum použijte multimetr nastavený na měření efektivní hodnoty napětí pro kontrolu napětí mezi kolíky 1 a 2 konektoru J4 na hlavní řídicí desce. Pokud neměříte žádné napětí, vyměňte hlavní řídicí desku.
H11	Výstup pistole se zaseknul ve vysoké poloze	Ujistěte se, že kV jsou nastaveny na 0 a že pistole je vypnutá. U μA by měla být zobrazena hodnota 0. Pokud se u μA zobrazuje hodnota vyšší než 0, vyměňte hlavní řídicí desku. Ujistěte se, že ikona spouště na rozhraní nesvítí.
H12	Chyba komunikace na sběrnici CAN	Zkontrolujte kabel propojující napájecí jednotku s rozhraním. Ujistěte se, že je pevně zapojen a že není poškozený. Více informací o zkoušce průchodnosti kabelu naleznete na straně 4-11. Zkontrolujte zapojení z konektoru kabelu do svorkovnice J1 na hlavní řídicí desce. Pokud jsou zapojení dostatečná, ale závada přetrvává, vyměňte kabel.
H15	Nadměrný proud (zkrat v kabelu nebo v pistoli)	Tato chyba může nastat, pokud se špička pistole v průběhu stříkání dotkne uzemněného dílu. To způsobí zastavení elektrostatického výstupu. Vymažte kódy poruchy a pokračuje ve stříkání. Pokud se chyba objeví znovu, odpojte napájecí zdroj stříkáci pistole od kabelu pistole uvnitř pistole a stiskněte spoušť pistole. Viz postup <i>Výměna napájecího zdroje v Části 5, Opravy</i> . Pokud se kód H15 znovu neobjeví, nachází se zkrat v napájecím zdroji. Vyměňte napájecí zdroj stříkáci pistole. Pokud se kód poruchy objeví znovu, zkontrolujte průchodnost kabelu pistole a vyměňte ho, je-li zkratovaný. Provedte <i>Zkoušku průchodnosti kabelu pistole</i> popsanou na straně 4-11.
H19	Časovač údržby pistole vypršel	Časovač údržby překročil svoje nastavení. Provedte pravidelnou údržbu, potom vynulujte časovač údržby. Pokyny k restartování naleznete v <i>Části 3, Provoz</i> .
H21	Závada ventilu rozprašovacího vzduchu	Nahlédněte do schémat zapojení řídicí jednotky v této části. Zkontrolujte zapojení kabelového svazku do sběrnice J8 a elektromagnetu proporcionálního ventilu. Zkontrolujte funkci elektromagnetu. Pokud elektromagnet nefunguje, ventil vyměňte.
H22	Závada ventilu průtokového vzduchu	Nahlédněte do schémat zapojení řídicí jednotky v této části. Zkontrolujte zapojení kabelového svazku do sběrnice J7 a elektromagnetu proporcionálního ventilu. Zkontrolujte funkci elektromagnetu. Pokud elektromagnet nefunguje, ventil vyměňte.

Pokračování...

Kód	Zpráva	Náprava
H23	Nízký proud průtokového vzduchu	Nastavení proudu je možná příliš vysoké a systém ho není schopen dosáhnout. Maximální proud vzduchu závisí na různých faktorech, včetně délky přívodního potrubí vzduchu, jeho průměru a typu čerpadla. Zkontrolujte trubice z modulu iFlow do práškového čerpadla, zda nejsou zlomené nebo ucpané. Ujistěte se, že zpětné ventily nejsou ucpané. Odpojte trubici přívodu vzduchu u čerpadla, vymažte kódy poruchy a stiskněte spoušť pistole. Pokud se kód poruchy neobjeví znovu, vyčistěte nebo vyměňte Venturiho trubici nebo hrdlo čerpadla.
H24	Nízký proud rozprašovacího vzduchu	Zkontrolujte tlak vzduchu přiváděného do systému. Tlak musí být vyšší než 5,86 bar (85 psi). Zkontrolujte filtr a trubici od filtru k napájecí jednotce, zda nejsou přelomené nebo ucpané. Postup použití Sady pro ověření proudu vzduchu v modulu iFlow při kontrole proporčních ventilů modulu iFlow a výstupu přesného regulátoru vzduchu naleznete v <i>Části 5, Oprava</i> .
H25	Vysoký proud průtokového vzduchu	Pokud byla stříkácí pistole zapnutá, když se kód poruchy objevil, odpojte vzduchovou trubici od příslušné výstupní armatury vzduchu a armaturu zaslepte. Vymažte kódy poruchy. Pokud se kódy neobjeví znovu, je proporční ventil zaseknutý v otevřené poloze. Pokyny k vyčištění naleznete v <i>Části 5, Oprava</i> . Pokud byla stříkácí pistole vypnutá, když se kód poruchy objevil, odpojte vzduchovou trubici od příslušné výstupní armatury vzduchu a nastavte proud na nulu. Pokud z armatury stále proudí vzduch, armaturu zaslepte a vymažte kódy poruchy. Pokud se kódy neobjeví znovu, je proporční ventil zaseknutý v otevřené poloze. <i>Pokyny k vyčištění naleznete v Části 5, Oprava</i> .
H26	Vysoký proud rozprašovacího vzduchu	Pokud se kód poruchy zobrazí znovu a na rozhraní řídicí jednotky se zobrazuje proud vzduchu, zkontrolujte, zda nedochází k únikům okolo proporčních ventilů nebo snímačů na modulu iFlow. Pokud kód poruchy přetrvává, proveďte vynulování modulu, jak je popsáno na straně 4-9. Postup použití Sady pro ověření proudu vzduchu v modulu iFlow při kontrole proporčních ventilů modulu iFlow a výstupu přesného regulátoru vzduchu naleznete v <i>Části 5, Oprava</i> .
H27	Spoušť zapnuta při zapínání	Tento kód se objeví, pokud byla pistole zapnutá, když bylo zapnuto rozhraní. Vypněte rozhraní, počkejte několik sekund, potom rozhraní znovu zapněte, před tím se ale přesvědčte, že stříkácí pistole není zapnutá. Pokud se závada objeví znovu, zkontrolujte, zda není vadný spínač spouště.
H28	Změněná verze dat v EEPROM	Byla změněna verze softwaru. Tento kód se objeví po aktualizaci softwaru. Kód poruchy vymažte. Neměl by se objevit znovu.
H31	Závada posilovacího ventilu (J6)	Nahlédněte do schémat zapojení napájecí jednotky na obrázcích 4-6 a 4-7. Zkontrolujte zapojení kabelového svazku do elektromagnetů ventilu. Zkontrolujte funkci elektromagnetického ventilu tak, že na něj položíte prst a zapnete příslušnou funkci. (Elektromagnetický ventil posilovacího vzduchu by se měl otevřít, když je proud vzduchu nastaven nad 3,0 SFCM nebo 5,10 m ³ /h.) Pokud elektromagnetický ventil funguje správně, měli byste cítit, jak se otevírá a zavírá.
H32	Závada ventilu pistolového vzduchu (J4)	
H33	Závada ventilu fluidizačního vzduchu (J5)	

Pokračování...

Kód	Zpráva	Náprava
H34	Závada ventilu čistícího vzduchu (J10)	Nahlédněte do schémat zapojení řídicí jednotky v této části. Zkontrolujte zapojení kabelového svazku do elektromagnetů ventilu. Zkontrolujte funkci elektromagnetického ventilu tak, že na něj položíte prst a zapnete příslušnou funkci. Pokud elektromagnetický ventil funguje správně, měli byste cítit, jak se otevírá a zavírá.
H35	Závada ventilu vibračního motoru (pouze jednotky VBF)	Zkontrolujte zapojení J9 na relé uvnitř napájecí jednotky. Tato chyba se objeví, když je odpojený kabelový svazek nebo poškozená cívka relé.
H36	Chyba komunikace na sběrnici LIN	Viz obr. 4 -4. Zkontrolujte zapojení kabelu pistole v zásuvce na hlavní řídicí jednotce. Viz obrázek 5-1. Zkontrolujte konektor J3 kabelu/modulu displeje uvnitř pistole. Ujistěte se, že konektory a kolíky nejsou poškozené a že jsou spoje pevné. Zkontrolujte kabel pistole, zda v něm nejsou přerušené nebo zkratované obvody. Pokud se displej rozsvítí, ale zobrazuje CF v zadní části displeje a přitom je v pořádku kabel i zapojení, musíte vyměnit modul displeje pistole.
H41	Závada napětí 24 V	Zkontrolujte stejnosměrný napájecí zdroj nacházející se v napájecí jednotce. Uspořádání kolíků viz obrázek 4-6. Pokud je napětí nižší než 22 V stejn., vyměňte napájecí zdroj. Pro tuto zkoušku musíte napájecí jednotku zapnout.
H42	Závada na hlavní desce (jednotka napájení)	Vymažte poruchové kódy a ujistěte se, že kV je nastaveno na maximálních 100 kV, stiskněte spoušť pistole a zkontrolujte, zda se kód H objeví znovu. Zkontrolujte, zda není vadné napájení pistole nebo kabel pistole. Pokud je v pořádku kabel i napájení pistole, vyměňte hlavní desku.
H43	Závada na zpětné vazbě μA	Ujistěte se, že kV je nastaveno na maximálních 100 kV, stiskněte spoušť pistole a zkontrolujte hodnotu u μA . Pokud se u μA vždy zobrazuje hodnota $>75 \mu\text{A}$, i když se pistole nachází více než 1 metr od uzemněného povrchu, zkontrolujte kabel pistole a napájení pistole. Pokud se u μA zobrazuje 0, když je pistol zapnutá a nachází se blízko dílu, zkontrolujte kabel pistole a napájení pistole. Když je pistole zapnutá a pro kV je nastavena hodnota >0 , musí se u μA vždy zobrazovat hodnota >0 .

Tabulka pro obecné vyhledávání závad

Problém	Možná příčina	Odstranění
1. Nepravidelný vzor, nestálý nebo nedostatečný proud prášku	Je ucpaná stříkací pistole, přívodní hadice prášku nebo čerpadlo	<ol style="list-style-type: none"> 1. Vyčistěte stříkací pistoli. Demontujte trysku a sestavu elektrody a vyčistěte je. 2. Odpojte přívodní hadici prášku ze stříkací pistole a profoukněte pistoli pistolovým vzduchem. 3. Odpojte přívodní hadici od čerpadla a pistole profoukněte ji. Pokud je přívodní hadice ucpaná práškem, vyměňte ji. 4. Rozeberte čerpadlo a vyčistěte jej. 5. Rozeberte stříkací pistoli. Demontujte vstupní a výstupní trubice a koleno a vyčistěte je. Podle potřeby součásti vyměňte.
	Opotřebovaná tryska, usměrňovače nebo sestava elektrody nepříznivě ovlivňují strukturu nástřiku.	Demontujte, vyčistěte a prohlédněte trysku, usměrňovač a sestavu elektrody. Opotřebované díly vyměňte. Pokud je problémem nadměrné opotřebení nebo natavování, snižte proud průtokového a rozprašovacího vzduchu.
	Vlhký prášek	Zkontrolujte zdroj prášku, vzduchové filtry a sušičku. Pokud je zdroj prášku znečištěný, vyměňte ho.
	Nízký tlak rozprašovacího nebo průtokového vzduchu	Zvyšte průtok rozprašovacího a/nebo průtokového vzduchu.
	Nesprávné víření prášku v násypném zásobníku	Zvyšte tlak fluidizačního vzduchu. Pokud problém přetrvává, odstraňte prášek z násypného zásobníku. Vyčistěte nebo vyměňte čerící desku, pokud je znečištěna.
	Modul iFlow je mimo kalibraci	Provedte postup vynulování, viz strana 4-9.
	2. Vynechávky ve vzorku	Opotřebovaná tryska nebo usměrňovač
Ucpaná sestava elektrody nebo dráha prášku		Demontujte sestavu elektrody a vyčistěte ji. Podle potřeby demontujte dráhu prášku a vyčistěte ji.
Příliš vysoký proud pistolového vzduchu		Seřídte jehlový ventil na napájecí jednotce tak, aby se snížil proud pistolového vzduchu.

Pokračování...

Problém	Možná příčina	Odstranění
3. Nízké zachycení, špatný přenos	POZNÁMKA: Před kontrolou možných příčin si přečtěte kódy poruchy na řídicí jednotce a proveďte nápravná opatření doporučená v této části.	
	Nízké elektrostatické napětí	Zvyšte elektrostatické napětí.
	Špatné zapojení elektrody	Demontujte trysku a sestavu elektrody. Vyčistěte elektrodu a zkontrolujte, zda na ní nejsou stopy uhlíku nebo poškození. Zkontrolujte odpor elektrody, jak je popsáno na straně 4-10. Pokud je sestava elektrody v pořádku, demontujte napájecí zdroj a zkontrolujte jeho odpor, jak je popsáno na straně 4-10.
	Špatně uzemněné součástky	Zkontrolujte dopravní řetěz, kladky a háčky na součástky, zda na nich není usazený prášek. Odpor mezi součástkami a zemí musí být 1 megaohm nebo méně. Nejlepších výsledků dosáhnete při 500 ohmech a méně.
4. Žádný kV výstup ze stříkací pistole (na displeji se zobrazuje 0 kV při zapnutí pistole), ale prášek stříká.	POZNÁMKA: Před kontrolou možných příčin si přečtěte kódy poruchy na řídicí jednotce a proveďte nápravná opatření doporučená v této části.	
	Poškozený kabel pistole	Proveďte <i>Zkoušky průchodnosti kabelu pistole</i> popsané na straně 4-11. Pokud najdete zkrat nebo přerušovaný obvod, vyměňte kabel.
	Napájecí zdroj stříkací pistole je zkratovaný	Proveďte <i>Zkoušku odporu napájecího zdroje</i> , jak je popsána na straně 4-10.
5. Hromadění prášku na špičce elektrody	Nedostatečný proud pistolového vzduchu	Seřídte jehlový ventil pistolového vzduchu na napájecí jednotce tak, aby se zvýšil proud pistolového vzduchu.
6. Žádný kV výstup ze stříkací pistole (na displeji se zobrazuje výstupní napětí nebo μA), ale prášek stříká.	POZNÁMKA: Před kontrolou možných příčin si přečtěte kódy poruchy na řídicí jednotce a proveďte nápravná opatření doporučená v této části.	
	Napájecí zdroj stříkací pistole je rozpojený	Proveďte <i>Zkoušku odporu napájecího zdroje</i> , jak je popsána na straně 4-10.
	Poškozený kabel pistole	Proveďte <i>Zkoušku průchodnosti kabelu pistole</i> popsanou na straně 4-11. Pokud najdete zkrat nebo přerušovaný obvod, vyměňte kabel.
7. Pistole bez napětí a žádný prášek	Špatně fungující tlačítko spouště, modul displeje nebo kabel	Zkontrolujte, že se nahoře uprostřed rozhraní řídicí jednotky zobrazuje ikona „Zapnutá pistole“. Pokud ikona nesvítí, proveďte kontrolu podle kódu poruchy H36. Zkontrolujte spojení spínače spouště s modulem, podle potřeby spínač vyměňte. Proveďte <i>Zkoušku průchodnosti kabelu pistole</i> popsanou na straně 4-11.

Pokračování...

Problém	Možná příčina	Odstranění
8. Při stisknutí tlačítka čištění neproudí žádný čistící vzduch	Závada na modulu displeje stříkací pistole, na kabelu pistole nebo na elektromagnetickém ventilu čištění v rámci modulu iFlow; žádný nebo zalomený přívod vzduchu	Pokud se na modulu displeje nezobrazí symbol PU při stisknutí tlačítka čištění, je závada na membránovém spínači modulu. Vyměňte modul displeje. Pokud se na modulu displeje zobrazuje PU: Zkontrolujte trubici čistícího vzduchu a elektromagnetický ventil na modulu iFlow. Provedte <i>Zkoušku průchodnosti kabelu pistole</i> popsanou na straně 4-11.
9. Slabý proud prášku nebo kolísání proudu prášku	Nízký tlak přiváděného vzduchu	Tlak přiváděného vzduchu musí být vyšší než 5,86 bar (85 psi).
	Regulátor tlaku vzduchu nastaven na příliš nízkou hodnotu	Seřídte vstupní regulátor tak, aby tlak byl vyšší než 5,86 bar (85 psi).
	Ucpaný filtr přiváděného vzduchu nebo plný zásobník filtru.	Demontujte zásobník a vylijte vodu/nečistoty. Pole potřeby vyměňte vložku filtru.
	Ucpaný ventil vzduchu (H24 nebo H25)	Viz <i>Čištění proporcionálního ventilu</i> v této části.
	Vzduchové potrubí přelomené nebo ucpané (H24 nebo H25)	Zkontrolujte trubice průtokového a rozprašovacího vzduchu, zda nejsou přelomené.
	Opatřené hrdlo čerpadla	Vyměňte hrdlo čerpadla.
	Čerpadlo není správně sestavené	Zkontrolujte a znovu smontujte čerpadlo.
	Sběrná trubice ucpaná	Zkontrolujte, zda sběrnou trubici neucpávají nečistoty nebo pytel (jednotky VBF).
	Vibrační krabicový podavač není povolen (pouze jednotky VBF)	Nastavte zákaznickou funkci F01 pro krabicový podavač (F01-01). Viz <i>Konfigurace řídicí jednotky</i> na straně 3-18.
	Příliš mnoho fluidizačního vzduchu	Pokud je fluidizační vzduch nastaven příliš vysoko, je poměr prášku ke vzduchu příliš nízký.
	Příliš málo fluidizačního vzduchu	Pokud je fluidizační vzduch nastaven příliš nízko, čerpadlo nepracuje s maximální účinností.
	Ucpaná prášková hadice	Profoukněte práškovou hadici stlačeným vzduchem.
	Přelomená prášková hadice	Zkontrolujte práškovou hadici, zda není přelomená.
	Příliš dlouhá prášková hadice	Zkraťte hadici.
	Ucpaná dráha prášku do pistole	Zkontrolujte vstupní trubici prášku, koleno a držák elektrody zda na nich nejsou známky nárazového natažení nebo nečistoty. Podle potřeby vyčistěte stlačeným vzduchem.
	Zaměněné trubice průtokového a rozprašovacího vzduchu	Zkontrolujte vedení trubice průtokového a rozprašovacího vzduchu a popřípadě opravte.
10. Na modulu displej pistole se zobrazuje CF	Uvolněný spoj na displeji pistole.	Viz obr. 4-7. Zkontrolujte konektor J3 (kabel/modulu displeje) uvnitř pistole. Zkontrolujte, zda nejsou kolíky volné nebo ohnuté.
	Vadný kabel pistole	Provedte <i>Zkoušku průchodnosti kabelu pistole</i> popsanou na straně 4-11.

Pokračování...

Problém	Možná příčina	Odstranění
11. Ze stříkací pistole není možné změnit předvolbu	Nastavovací spoušť deaktivována	Nahlédněte na zákaznickou funkci F08 a nastavte aktivováno (F08-00).
	Nejsou dostupné žádné naprogramované předvolby	Předvolby bez nastavených hodnot pro průtok a elektrostatiku jsou automaticky přeskakovány.
	Uvolněný nebo vadný spínač spouště	Viz obr. 4-7. Zkontrolujte uvolněný spoj spínače spouště. Spínač spouště je zapojen do modulu displeje pistole.
12. Ze stříkací pistole není možné změnit proud prášku	Nastavovací spoušť deaktivována	Nahlédněte na zákaznickou funkci F08 a nastavte aktivováno (F08-00).
	Celkový proud je nastaven na nulu	Pokud je celkový proud vzduchu nastaven na nulu, není možné nastavit procento proudu. Změňte Celkový proud na nenulovou hodnotu.
	Uvolněný nebo vadný spínač spouště	Viz obr. 4-7. Zkontrolujte uvolněný spoj spínače spouště. Spínač spouště je zapojen do modulu displeje pistole.
13. VBF se nezapíná a nevypíná pomocí spouště pistole	VBF je vypnutý	Nastavte zákaznickou funkci F01 pro krabicový podavač (F01-01). Viz <i>Konfigurace řídicí jednotky</i> na straně 3-18.
14. Fluidizační vzduch je stále zapnutý, i když je pistole vypnutá	Systém je nastaven pro násypný zásobník	Nastavte zákaznickou funkci F01 pro krabicový podavač (F01-01). Viz <i>Konfigurace řídicí jednotky</i> na straně 3-18.
15. Žádné kV při spuštění pistole, proud prášku v pořádku.	Hodnota kV je nastavená na nulu.	Nastavte kV na nenulovou hodnotu.
	Zkontrolujte kódy poruchy a dodržujte doporučené postupy	
16. Žádný proud prášku při spuštění pistole, kV v pořádku.	Celkový proud je nastaven na nulu	Změňte Celkový proud na nenulovou hodnotu.
	Přívodní vzduch vypnutý	Zkontrolujte tlakoměr na regulátoru filtru a ujistěte se, že přívod vzduchu je otevřený. Viz obr. 2 -13.
	Zkontrolujte kódy poruchy a dodržujte doporučené postupy	
17. % průtoky pistolí se nezvyšuje, stále je 0	Celkový proud je nastaven na nulu	Pokud je celkový proud vzduchu nastaven na nulu, není možné nastavit procento proudu. Změňte Celkový proud na nenulovou hodnotu.

Postup vynulování

Tento postup použijte, když se na rozhraní řídicí jednotky zobrazuje proud vzduchu, když není stříkací pistole zapnutá nebo když se objeví kód poruchy vysoký proud průtokového nebo rozprašovacího vzduchu (H25 nebo H26).

Před provedením postupu vynulování:

- Ujistěte se, že tlak vzduchu dodávaného do systému je vyšší než minimální hodnota 5,86 bar (85 psi).
 - Ujistěte se, že okolo výstupních armatur nebo okolo elektromagnetických ventilů nebo proporčních ventilů neuniká vzduch. Pokud byste provedli vynulování modulu při netěsnostech, docházelo by k dalším chybám.
1. Na napájecí jednotce odpojte potrubí průtokového a rozprašovacího vzduchu a nasadte 8-mm záslepky na výstupní armatury.
 2. Podržte tlačítko Nordson stisknuté 5 sekund, aby se zobrazily funkce řídicí jednotky. Zobrazí se F00-00.
 3. Otáčejte ovladačem, dokud se nezobrazí F10-00.
 4. Stiskněte tlačítko Enter, potom otáčejte ovladačem, dokud se nezobrazí F10-01.
 5. Stiskněte tlačítko Enter. Řídicí jednotka provede vynulování proudu a rozprašovacího vzduchu a zobrazení na displeji se vrátí k F10-00.
 6. Demontujte záslepky z výstupních armatur průtokového a rozprašovacího vzduchu a znovu zapojte trubice pro přívod vzduchu.

Zkouška odporu napájecího zdroje stříkací pistole

Pomocí megaohmometru zkontrolujte odpor napájecího zdroje, a to mezi svorkou zpětné vazby J2-3 na konektoru a kontaktem na přední straně. Odpor by měl být v rozmezí 280-320 megohmů. Pokud naměříte nekonečno, vyměňte měřicí sondy. Pokud je odpor mimo tento rozsah, vyměňte napájecí zdroj.

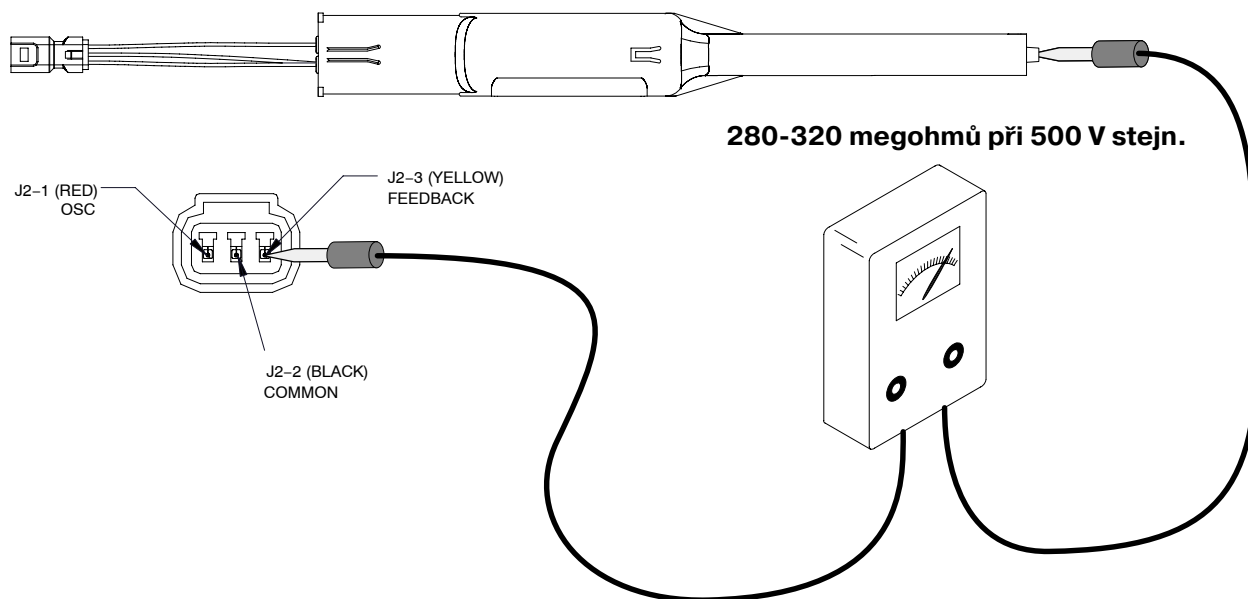

Obr. 4-2 Zkouška odporu napájecího zdroje

Měření odporu elektrody

Pomocí megaohmometru změřte odpor sestavy elektrody, a to mezi dotekovým kroužkem na zadní straně a drátem elektrody vpředu. Odpor by měl být v rozmezí 19-21 megohmů. Pokud není hodnota odporu v tomto rozsahu, vyměňte sestavu elektrody.

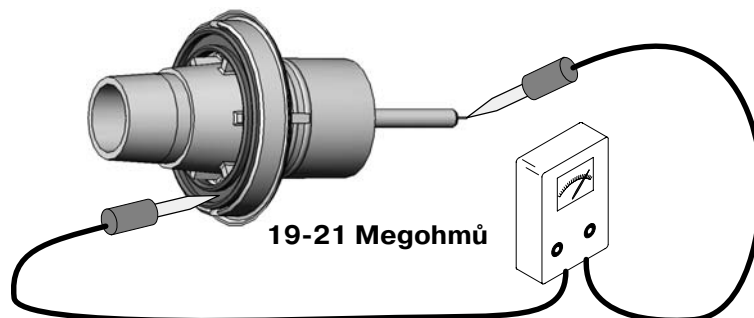

Obr. 4-3 Měření odporu elektrody

Zkoušky průchodnosti kabelu pistole

Zkontrolujte následující průchodnosti:

- J1-1 a J3-3
- J1-2 a J2-2
- J1-2 a J3-2
- J1-3 a J2-1
- J1-4 a J3-1
- J1-5 a J2-3
- J1-6 a jazýčková svorka na konci pistole.

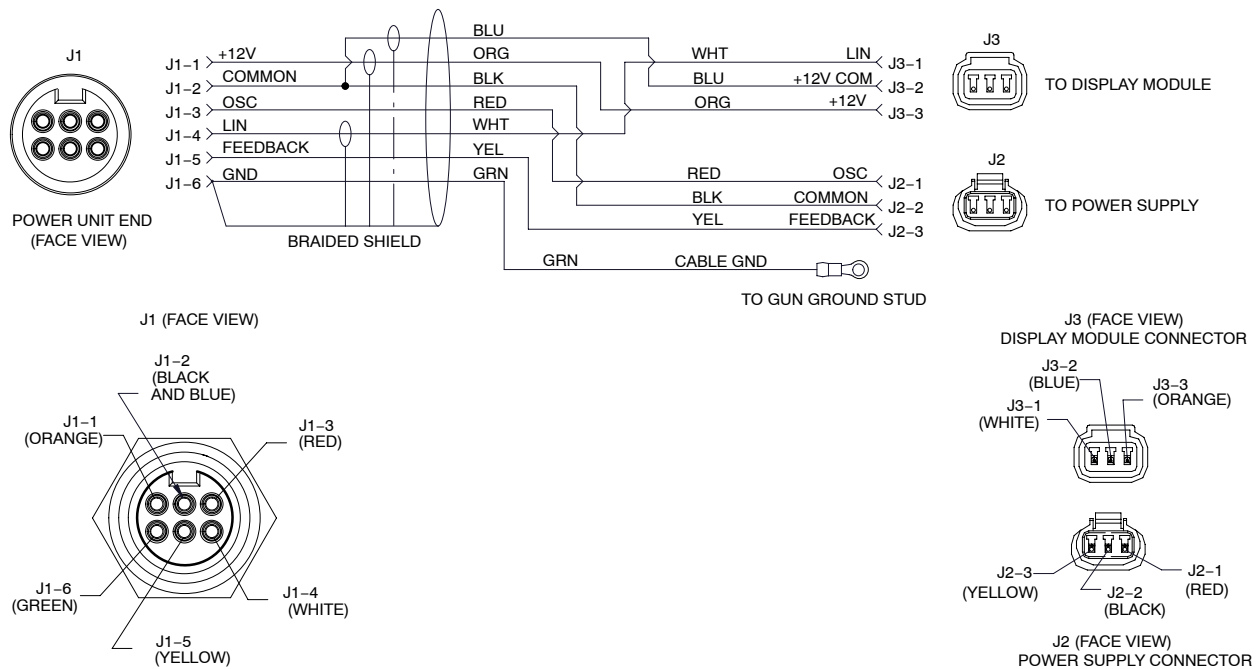

Obr. 4-4 Zapojení kabelu pistole

Zkouška propojení kabelu řídicí jednotky

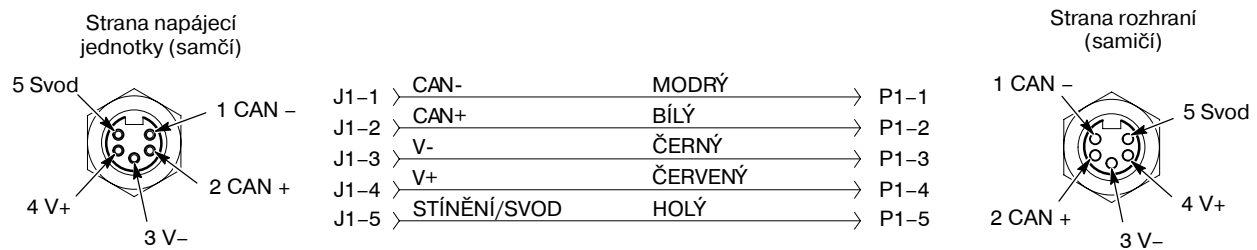

Obr. 4-5 Zapojení propojovacího kabelu řídicí jednotky

Schémata zapojení systému

Zapojení napájecí jednotky

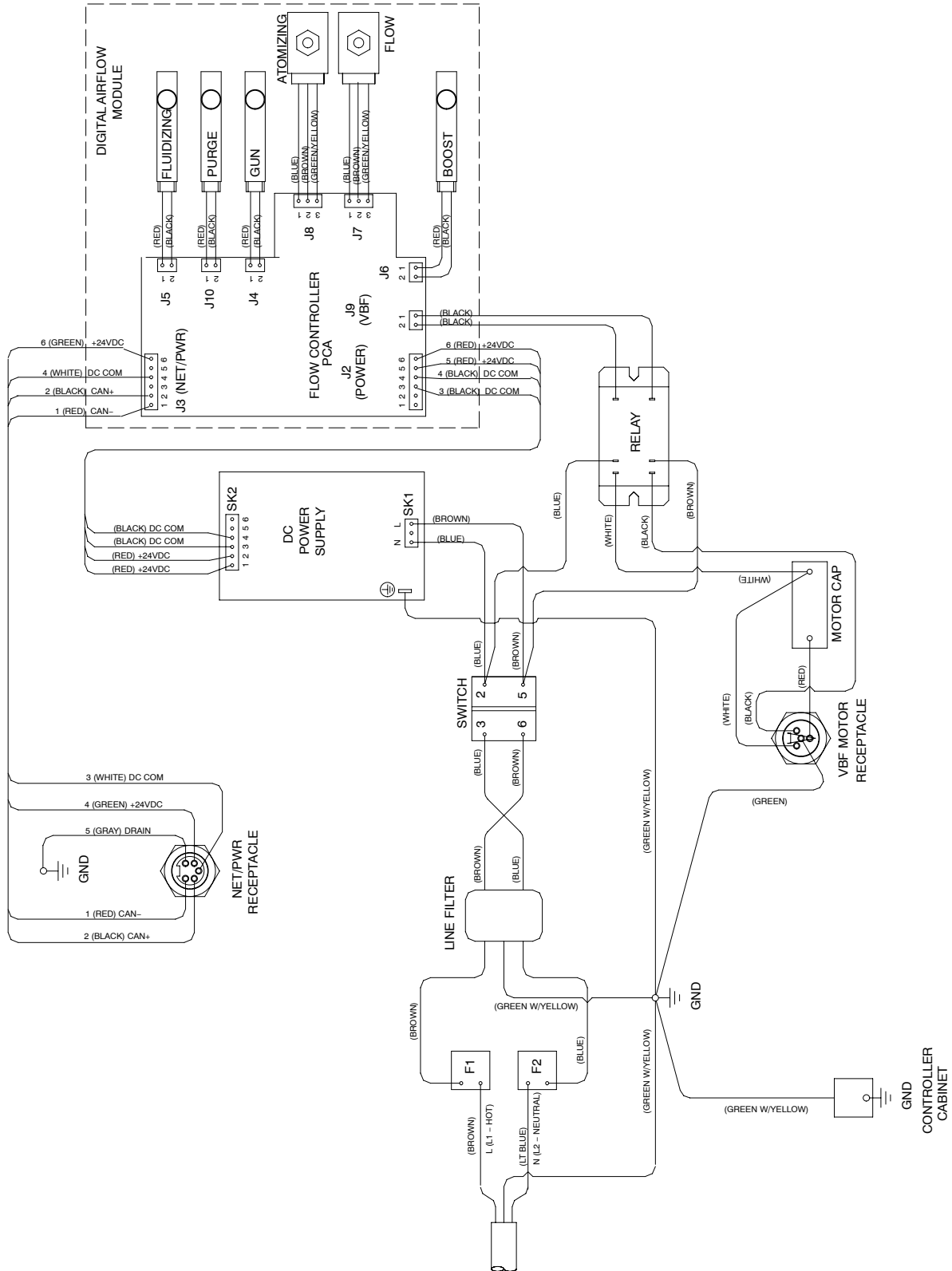

Obr. 4-6 Schéma zapojení napájecí jednotky

Zapojení rozhraní řídicí jednotky

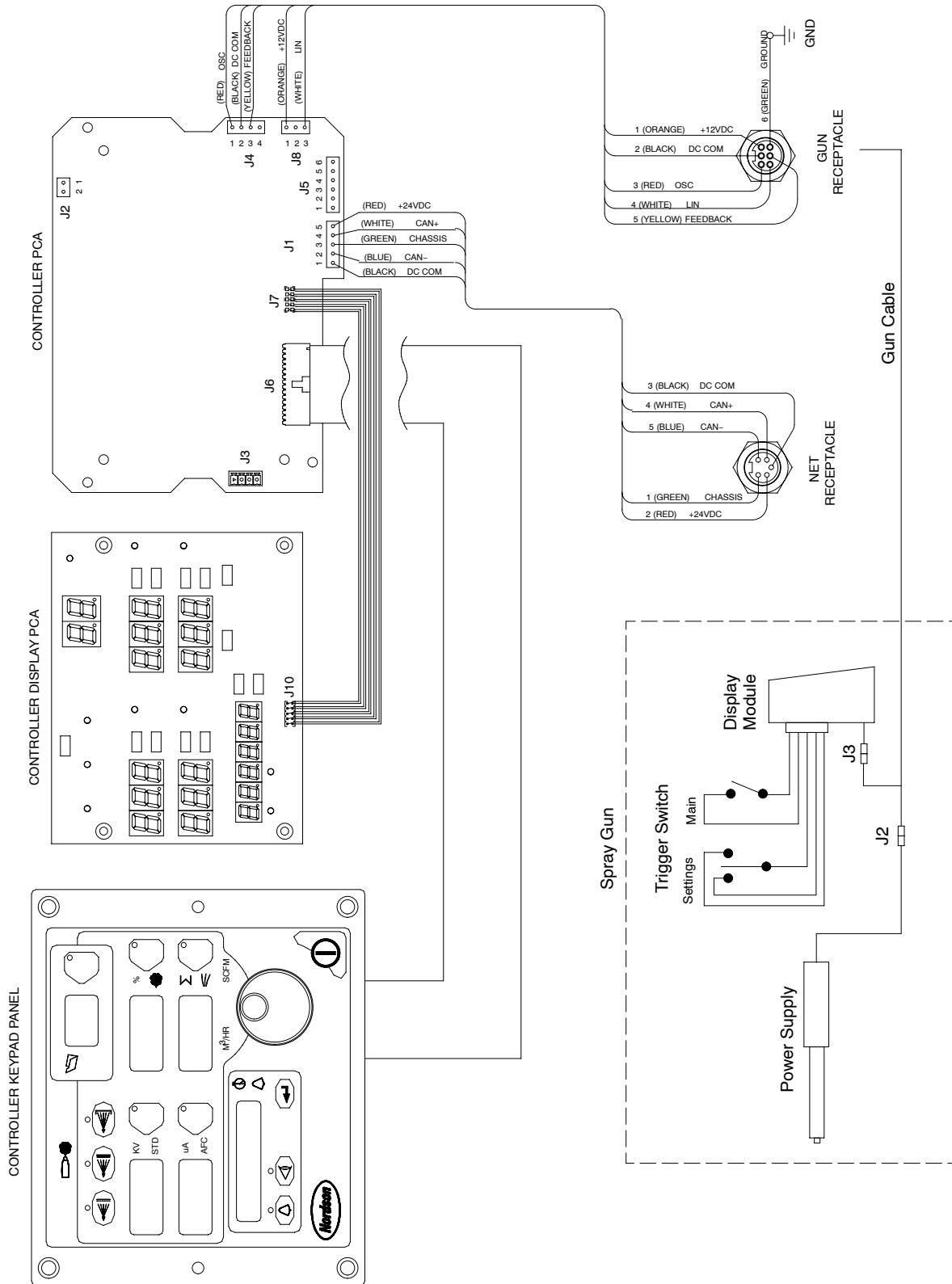

Obr. 4-7 Schéma zapojení rozhraní řídicí jednotky

Část 5

Oprava



VAROVÁNÍ: Všechny následující činnosti smí provádět jen kvalifikovaný personál. Dodržujte bezpečnostní pokyny uvedené zde a v ostatních souvisejících dokumentech.

Oprava stříkací pistole

Výměna modulu displeje

Viz obr. 5-1, 5-3 a 5-4.

Demontáž

1. Odšroubujte horní šroub (M3 x 30) (11), přitom přidržte háček (10) a modul displeje (9) na tělese pistole.
2. Stáhněte háček z modulu displeje.
3. Odšroubujte spodní šroub (M3 x 20) (12) zajišťující modul displeje (9) k pistoli.
4. Opatrně odtáhněte modul od pistole.
5. Odpojte konektory kabelu pistole/modulu displeje (J3).
6. Z modulu displeje opatrně sejměte lepicí podušku a plochý kabel spínače spouště.
7. Pokud lepicí poduška zůstane přilepená na plochém kabelu spínače spouště, opatrně ji odlepte. Sada modulu displeje i sada spínače spouště obsahují nové lepicí podušky.

Instalace

1. Izopropylalkoholem pečlivě vyčistěte povrch pro montáž plochého kabelu spínače spouště a jeho okolí na novém modulu displeje (9). Než budete pokračovat, nechte povrch úplně uschnout.
2. Sejměte krycí vrstvu ze spojovací strany plochého kabelu spínače spouště. Zarovnejte plochý kabel spínače spouště s lůžkem na modulu displeje a zatlačením na plochý kabel ho připojte. Na úchytce plochého kabelu působte rovnoměrným tlakem, aby se pevně uchytí na modulu displeje.
3. Sejměte ochrannou vrstvu z nové lepicí podušky a nalepte ji přes úchytka plochého kabelu spínače spouště. Rovnoměrným tlakem na úchytka ji zajistěte na modulu displeje.
4. Spojte k sobě konektory J3 modulu displeje a kabelu.
5. Lehce ohněte plochý kabel spínače spouště a kabel modulu displeje do pistole a nasadte modul displeje na pistolí.
6. Zajistěte modul pomocí spodního šroubu (M3 x 20) (12).
7. Nasuňte háček (10) na modul displeje a zajistěte ho horním šroubem (M3 x 30) (11).

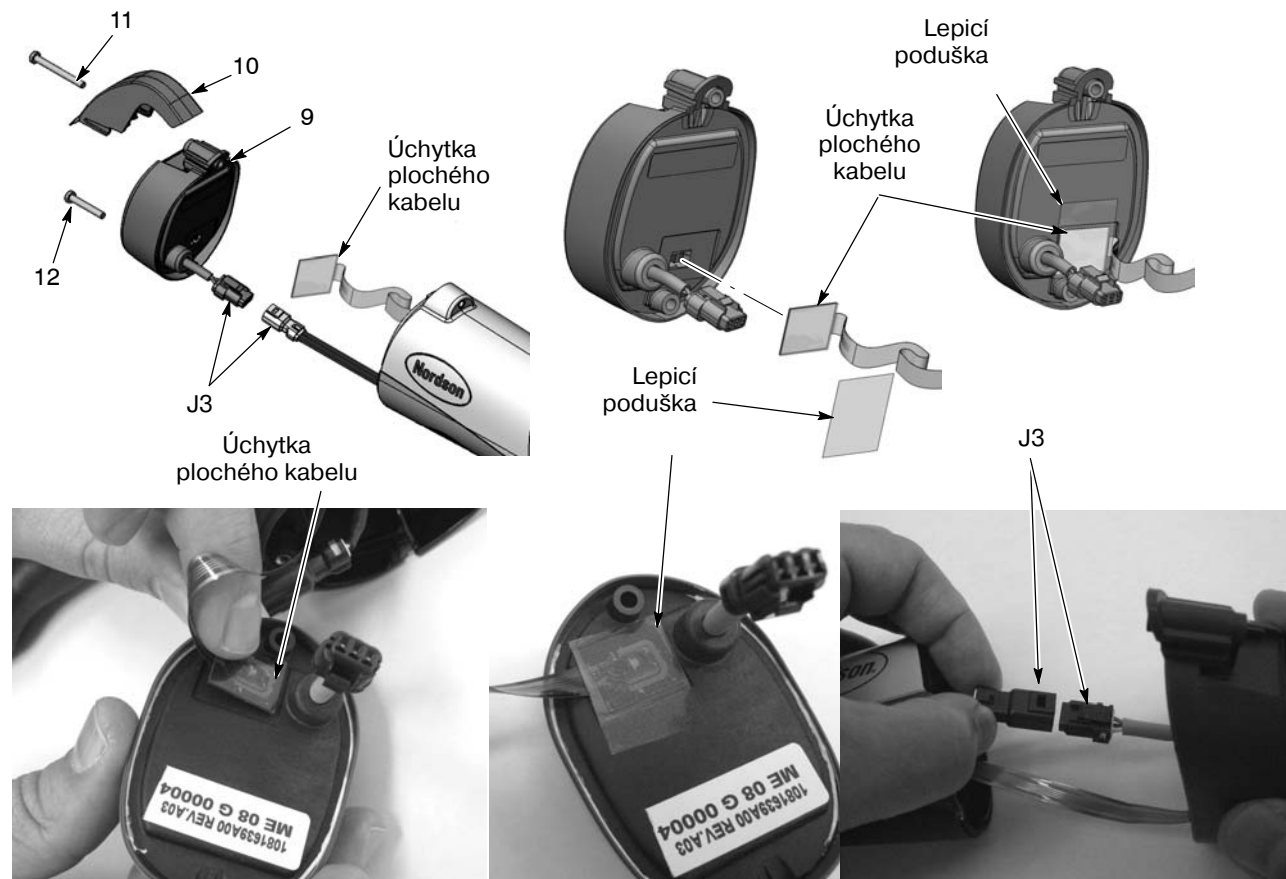

Obr. 5-1 Výměna modulu displeje

9. Modul displeje
10. Háček

11. Šroub M3 x 30

12. Šroub M3 x 20

Výměna napájecího zdroje

Viz obr. 5-1 a 5-2.

Demontáž napájecího zdroje

1. Viz obr. 5-1. Demontujte modul displeje, jak je popsáno v části *Výměna modulu displeje*.
2. Viz obr. 5-2. Vložte malý šroubovák do prohlubně v konektorech J2 kabelu pistole/napájení, abyste uvolnili západku, a odpojte konektory.
3. Zatáhněte za horní část uzavíracího krytu (8) a demontujte ho z pistole.
4. Vysuňte napájecí zdroj (6) z tělesa pistole a vytáhněte vývody napájecího zdroje a konektor z uzavíracího krytu.
5. Zkontrolujte těsnění na uzavíracím krytu, pokud je poškozené, vyměňte ho.

Instalace napájecího zdroje

1. Nasuňte nový napájecí zdroj do horní dutiny v tělese pistole; vodící žebra v tělese pistole musíte nasunout mezi drážky na napájecím zdroji.
2. Zatlačte na konec napájecího zdroje, abyste zajistili, že hrot kontaktu na konci tělesa pistole je pevně usazen proti mosaznému kontaktu uvnitř napájecího zdroje.
3. Protáhněte konektor napájení J2 přes uzavírací kryt a zapojte ho na konektor J2 kabelu pistole.
4. Vložte spodní část uzavíracího krytu za výčnělek zemnicí podložky, potom nakloňte horní část krytu dopředu a zaklapněte ho na jeho místo v tělese pistole.
5. Lehce ohněte plochý kabel ze spínače spouště a kabel pistole/displeje a zastrčte je zpět do pistole.
6. Znovu namontujte modul displeje a háček.

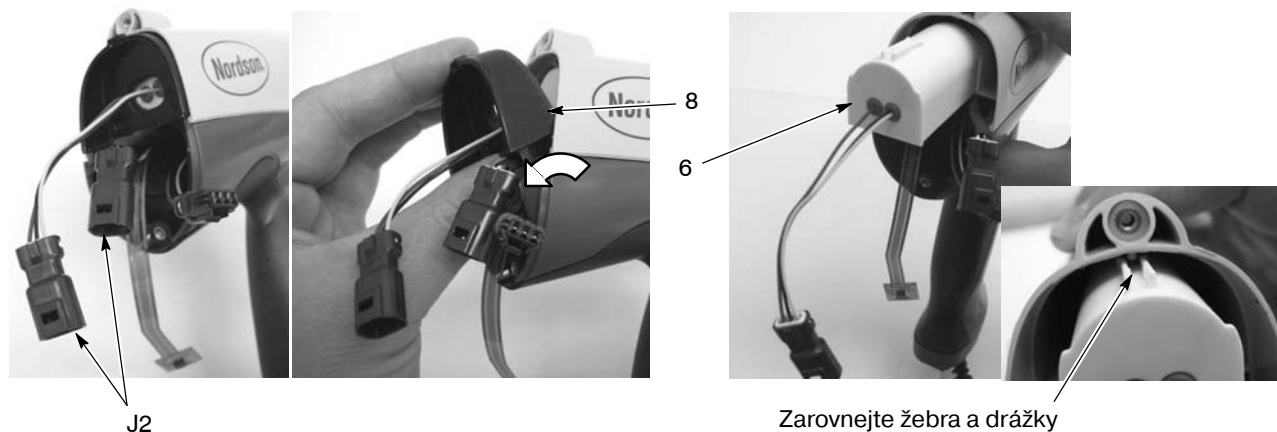

Obr. 5-2 Výměna napájecího zdroje

6. Napájecí zdroj

8. Uzavírací kryt

Výměna kabelu spínače spouště pistole/rukojeti

Viz Obrázky 5-3, 5-4 a obrázky doprovázející postup rozmontování.

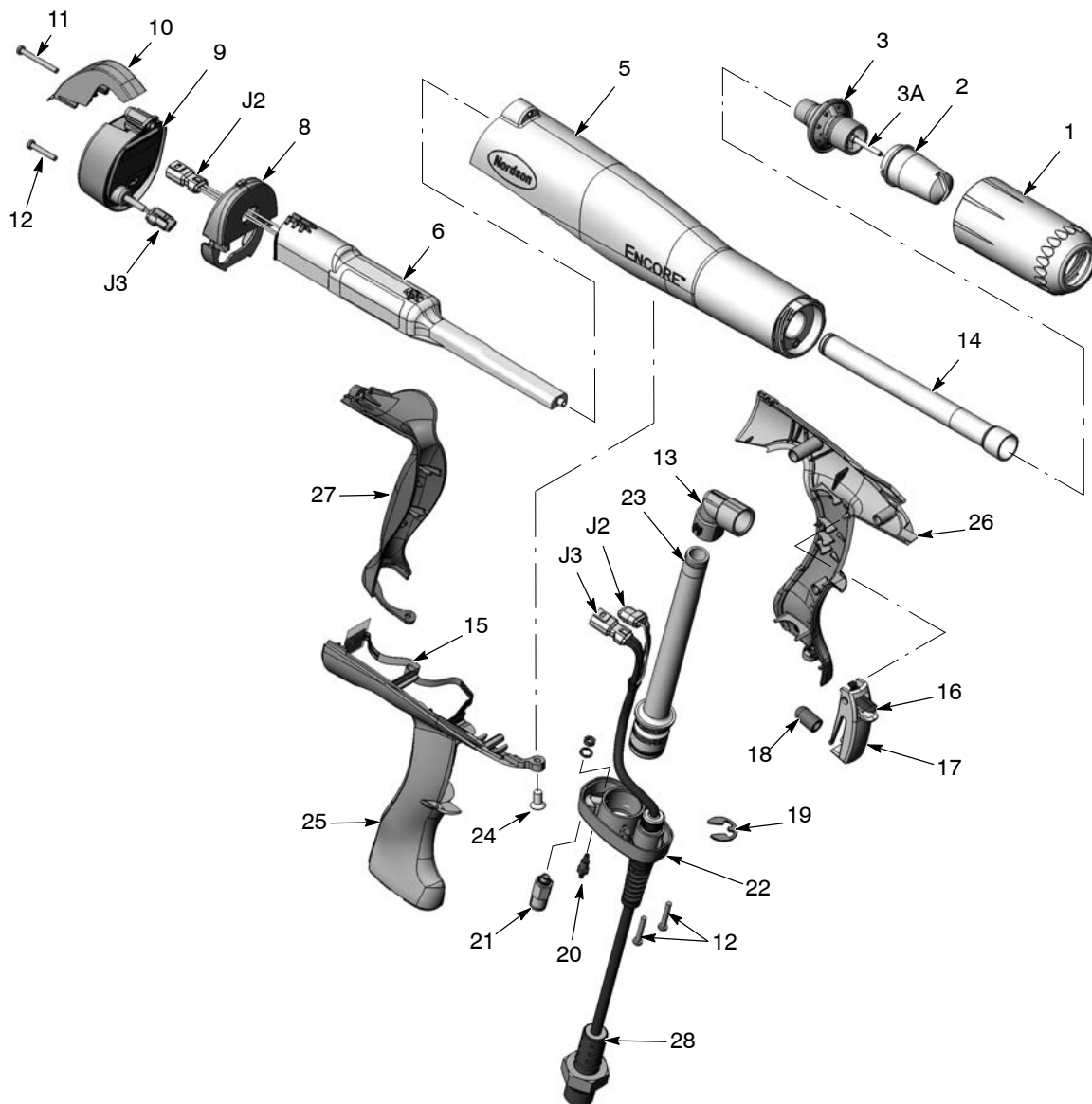

Obr. 5-3 Rozložený pohled na stříkací pistoli (číslování odpovídá číslům v seznamu náhradních dílů)

- | | | |
|---------------------------------|---|---------------------------------|
| 1. Matice trysky | 12. Šrouby M3 x 20 | 22. Základna rukojeti |
| 2. Tryska | 13. Koleno | 23. Vstupní trubice s O-kroužky |
| 3. Sestava elektrody | 14. Výstupní trubice s O-kroužky | 24. Nylonový šroub M5 x 10 |
| 3A. Držák elektrody a elektroda | 15. Spínač spouště | 25. Pravá polovina rukojeti |
| 5. Těleso pistole | 16. Nastavovací spoušť | 26. Levá polovina rukojeti |
| 6. Napájecí zdroj (násobič) | 17. Hlavní spoušť | 27. Zemnicí podložka |
| 8. Uzavírací kryt | 18. Akční člen spouště | 28. Kabel (6 metrů) |
| 9. Modul displeje | 19. Přidržený kroužek (kabelu) | |
| 10. Háček | 20. Armatura s dvojitým ozubem (elektrodový vzduch) | |
| 11. Šroub M3 x 30 | 21. Zpětná klapka (čisticí vzduch) | |

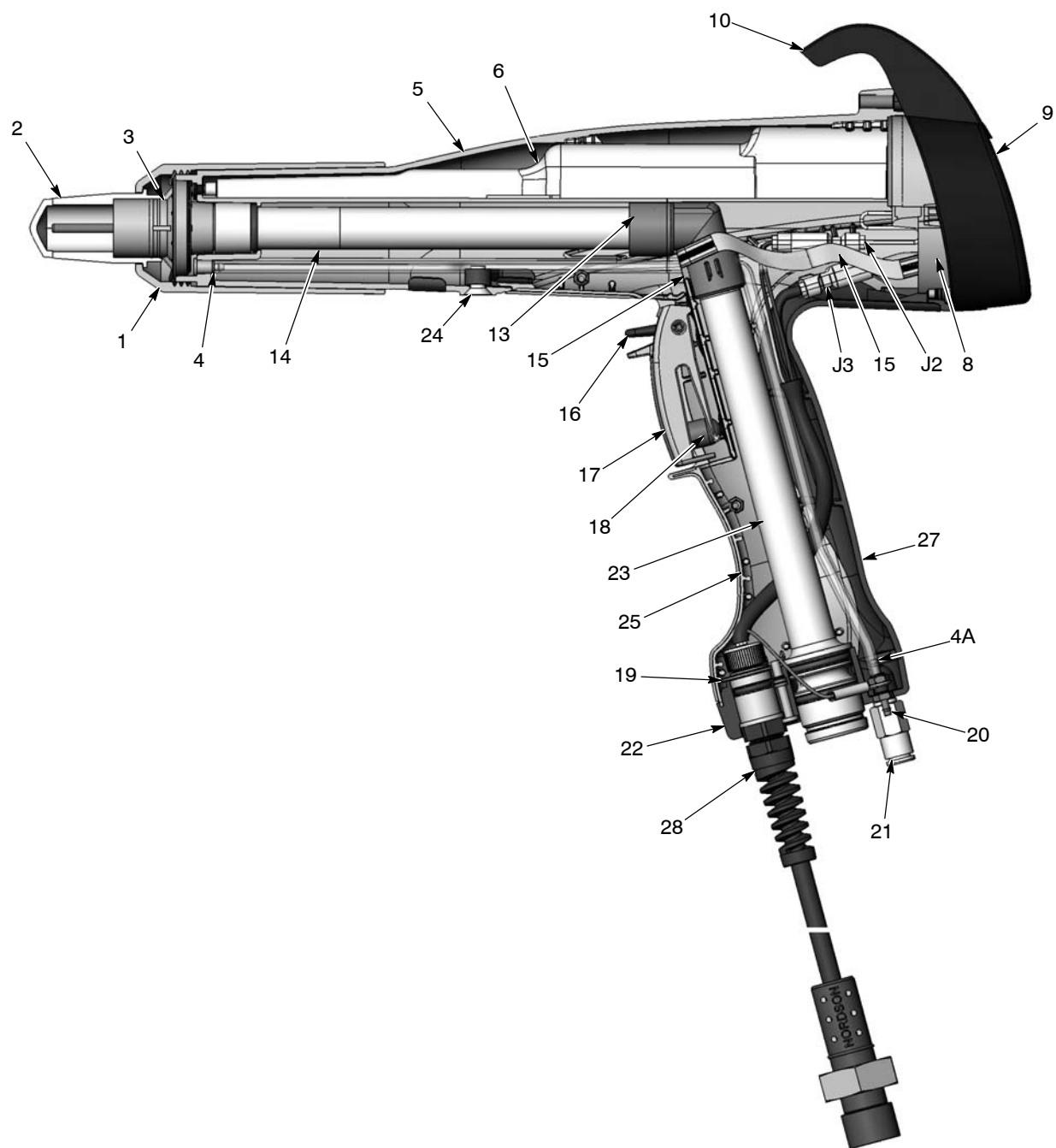

Obr. 5-4 Průřez stříkací pistolí

- | | | |
|---------------------------------|------------------------|-------------------------------|
| 1. Matice trysky | 10. Háček | 20. Armatura s dvojným ozubem |
| 2. Tryska | 13. Koleno | 21. Pojistný ventil |
| 3. Sestava elektrody | 14. Výstupní trubice | 22. Základna rukojeti |
| 4. Sestava filtru | 15. Spínač spouště | 23. Vstupní trubice |
| 4A. Trubice pistolového vzduchu | 16. Nastavovací spoušť | 24. Nylonový šroub M5 x 10 |
| 5. Těleso pistole | 17. Hlavní spoušť | 25. Pravá polovina rukojeti |
| 6. Napájecí zdroj | 18. Akční člen | 27. Zemnicí podložka |
| 8. Uzavírací kryt | 19. Přidržený kroužek | 28. Kabel |
| 9. Modul displeje | | |

Rozmontování pistole

1. Demontujte matici trysky, trysku a sestavu elektrody (1, 2 a 3) z pistole.
2. Odpojte nástavec práškové hadice, černou trubici čistícího vzduchu a čirou trubici pistolového vzduchu z rukojeti pistole.
3. Odpojte kabel pistole z modulu rozhraní řídicí jednotky.
4. Demontujte modul displeje a napájecí zdroj, jak je popsáno v části *Výměna modulu displeje* a *Výměna napájecího zdroje*.
5. Viz obr. 5-5. Demontujte nylonový šroub M5 x 10 (24) z tělesa pistole.

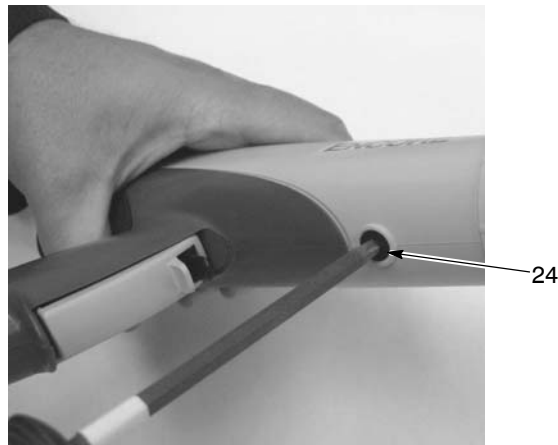

Obr. 5-5 Odšroubování šroubu z tělesa pistole

6. Viz obr. 5-6. Uchopte rukojeť do jedné ruky a těleso pistole do druhé. Zatlačte palce na obou rukou k sobě a současným tažením v opačných směrech oddělte těleso pistole od rukojeti.

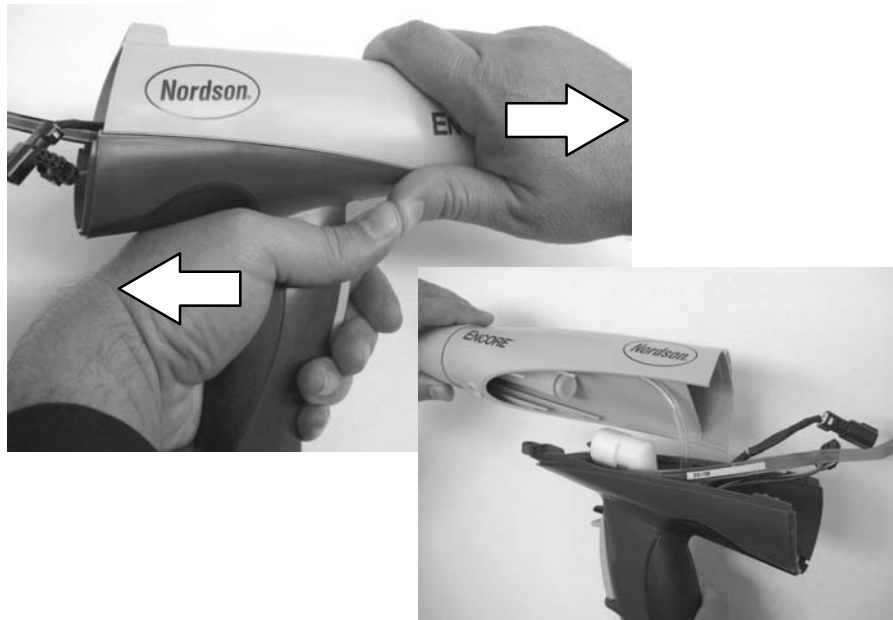

Obr. 5-6 Oddělení rukojeti a tělesa pistole

7. Viz obr. 5-7. Demontujte koleno (13) ze vstupní trubice (23).
8. Odšroubujte dva šrouby M3 x 20 (12) zajišťující základnu rukojeti (22) k sestavě rukojeti.
9. Vytáhněte základnu z rukojeti přibližně o 25-50 mm.
10. Stáhněte čírou trubici 4-mm (4A, součást sestavy filtru) z armatury s ozubem (20).

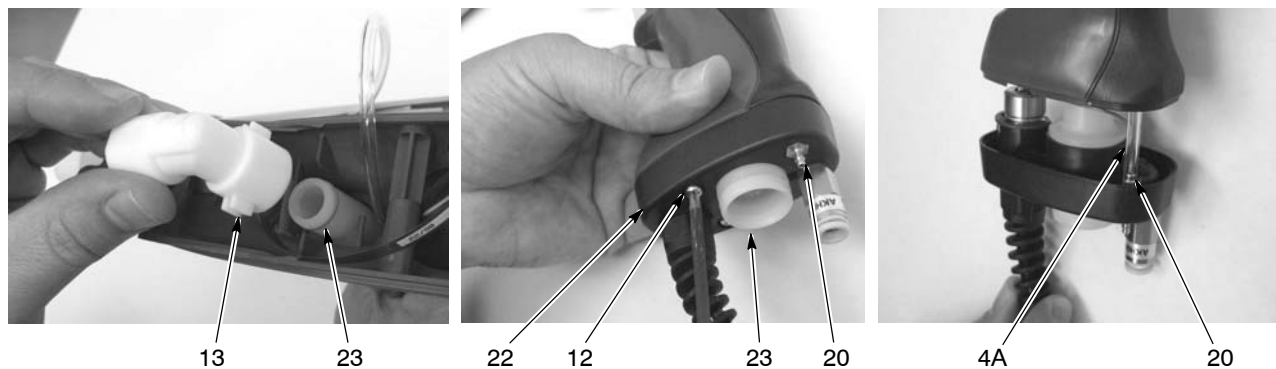

Obr. 5-7 Demontáž kolena a oddělení základny od rukojeti

Číré 4-mm potrubí
12. Šrouby M3 x 20

13. Koleno
20. Armatura s dvojitým ozubem

22. Základna rukojeti
23. Vstupní trubice

11. Viz obr. 5-8. Lehce odtáhněte zemnicí podložku (27) od rukojeti, začněte odspodu a otáčejte ji nahoru a od rukojeti.



Obr. 5-8 Demontáž zemnicí podložky

12. Viz obr. 5-9. Oddělte pravou a levou polovinu rukojeti (25, 26).

13. Demontujte hlavní spoušť, nastavovací spoušť a akční člen spouště (16, 17, 18) z pravé poloviny rukojeti.

14. Lehkým krouživým pohybem demontujte vstupní práškovou trubicí (23) ze základny.

15. Použijte nástrčný klíč $\frac{1}{4}$ -in. pro demontáž matice a pojistné podložky z armatury s ozubem (20) a odpojte kruhovou jazýčkovou svorku zemnicího vodiče z armatury.

16. Opatrně sejměte přídržný kroužek (19) z kabelu (může vyskočit a ztratit se), potom demontujte kabel (28) ze základny.

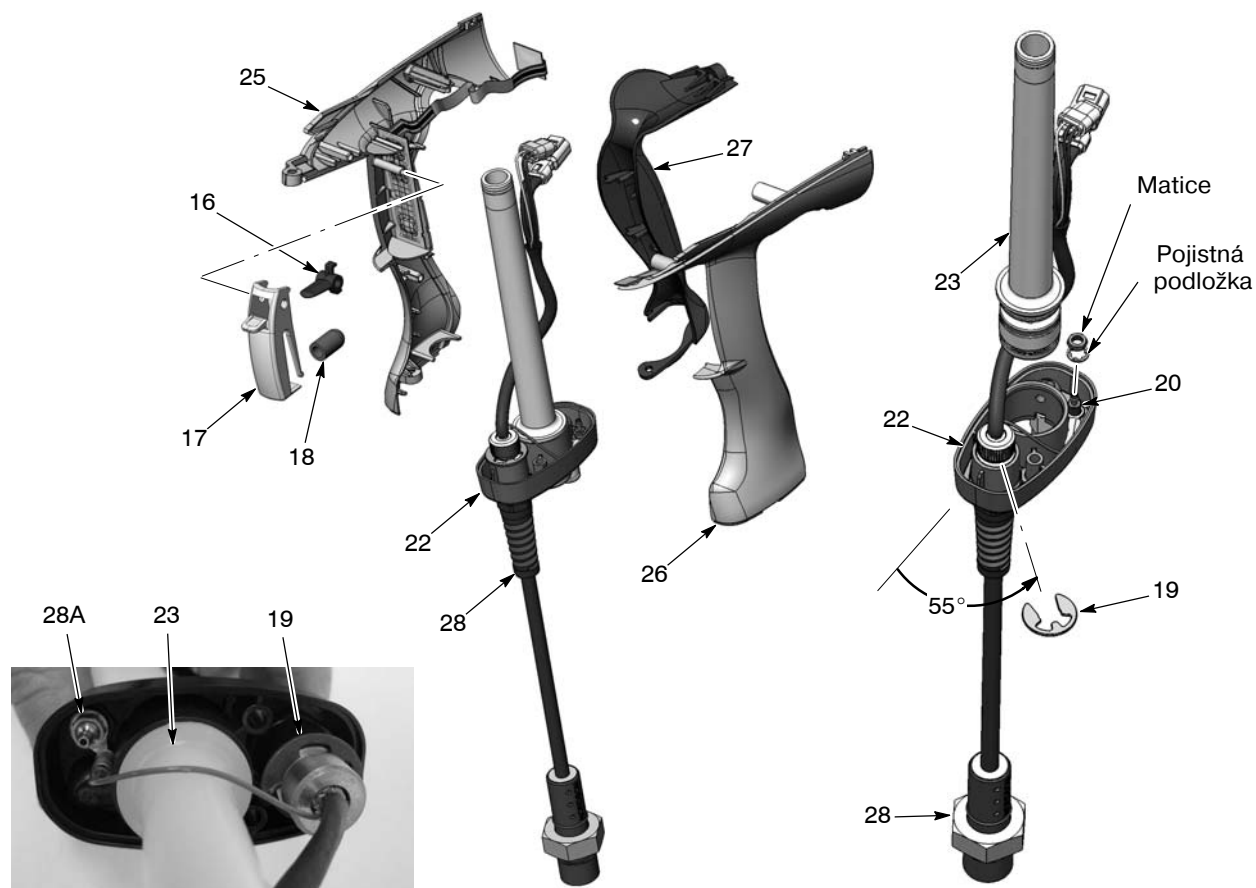

Obr. 5-9 Dokončení rozmontování pistole

- 16. Nastavovací spoušť
- 17. Hlavní spoušť
- 18. Akční člen
- 19. Přídržný kroužek

- 20. Armatura s dvojím ozubem
- 22. Základna rukojeti
- 23. Vstupní trubice
- 25. Pravá polovina rukojeti

- 26. Levá polovina rukojeti
- 27. Zemnicí podložka
- 28. Kabel pistole
- 28A. Zemnicí svorka

Opětovné smontování

1. Viz obr. 5-9. Protáhněte kabel (28) přes základnu rukojeti (22) a zajistěte jej k základně pomocí přídržného kroužku (19). Úhel přídržného kroužku nastavte podle obrázku.
2. Namontujte armaturu s dvojím ozubem (20) do základny a nasuňte svorku zemnicího vodiče přes armaturu. Namontujte uvnitř ozubenou pojistnou podložku a matici na armaturu a matici utáhněte.

3. Pokud jste demontovali zpětnou klapku (21, Obr.5-3), našroubujte ji do základny. Zpětnou klapku neutahujte příliš.
4. Namontujte vstupní trubici s nasazenými O-kroužky (23) do základny rukojeti (22).
5. Viz obr. 5-10. Pokud jste demontovali spínač spouště (15), namontujte ho na montážní plošinu pravé poloviny rukojeti (25), k orientaci spínače použijte ustavovací jazýčky a spodní plošku. Lehkým zatlačením na spínač ho zajistěte na místě.
6. Smontujte akční člen (18) na výčnělku hlavní spouště (17). Zkontrolujte si orientaci příložky nastavovací spouště (16), potom ji vložte do hlavní spouště. Zarovnejte otvory ve spouštích a potom nasuňte spouště na ložiskový čep spouští na pravé polovině rukojeti.

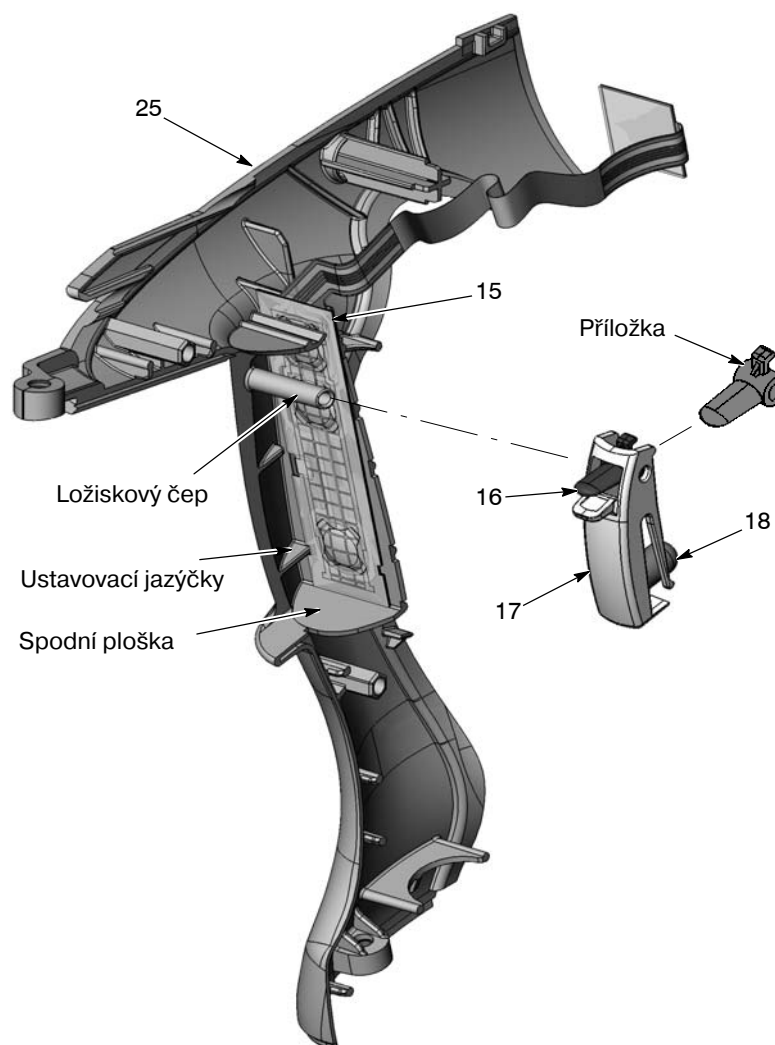

Obr. 5-10 Montáž spínače spouště a spouště

- | | |
|------------------------|-----------------------------|
| 15. Spínač spouště | 18. Akční člen |
| 16. Nastavovací spoušť | 25. Pravá polovina rukojeti |
| 17. Hlavní spoušť | |

7. Zarovnejte šestihrné kolíky na pravé a levé polovině rukojeti s jejich protilehlými lůžky a přitlačte obě poloviny k sobě.
8. Viz obr. 5-11. Protáhněte konektory kabelu (28) do přední části rukojeti, potom nasuňte vstupní trubici (23) přes vodítka trubice do sestavy rukojeti, kabel (28) vedte přes rukojeť, jak je naznačeno na obrázcích. Zastavte se, až bude základna přibližně 3–5 cm od spodní části sestavy rukojeti.
9. Připojte čirou trubici 4-mm (součást sestavy filtru, položka 4) na armaturu s ozubem (20) v základně rukojeti.

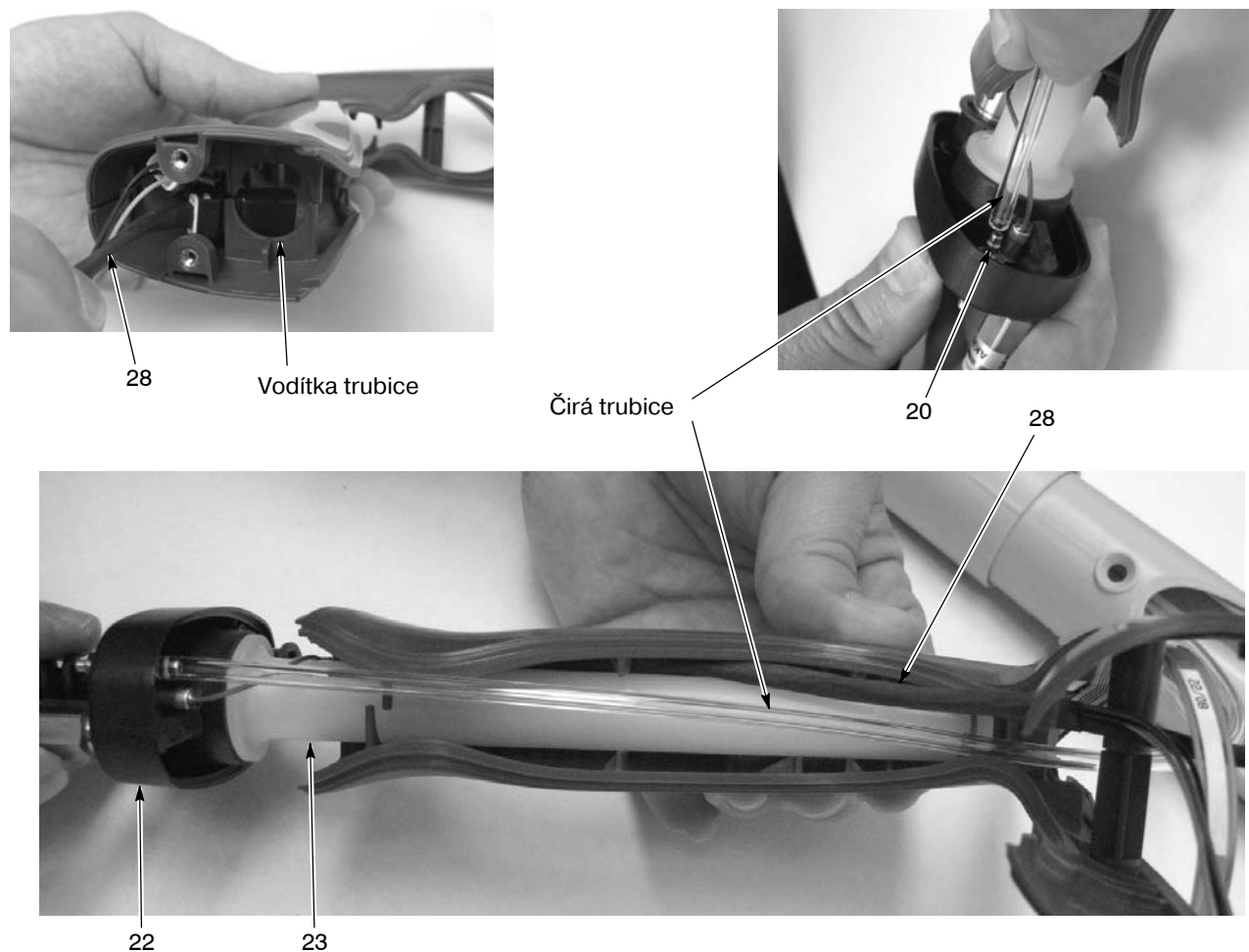

Obr. 5-11 Smontování rukojeti a základny

20. Armatura s dvojím ozubem
22. Základna rukojeti

23. Vstupní trubice

28. Kabel

10. Viz obr. 5-9. Zahákněte zemnicí podložku (27) za ustavovací jazýčky na zadní straně polovin rukojeti a otočte zemnicí podložku do polohy proti sestavě rukojeti.
11. Viz obr. 5-12. Připojte základnu rukojeti (22) k sestavě rukojeti pomocí dvou šroubů M3 x 20 (12). Šrouby utáhněte pouze rukou.



Obr. 5-12 Montáž zemnicí vložky a základny na poloviny rukojeti

12. Šrouby M3 x 20

22. Základna rukojeti

27. Zemnicí podložka

12. Viz obr. 5-2. Pokud jste demontovali napájecí zdroj, zasuňte jej do horní dutiny v tělese pistole; vodící žebra v tělese pistole musíte nasunout mezi drážky na napájecím zdroji.

13. Zatlačte na konec napájecího zdroje, abyste zajistili, že hrot kontaktu na konci tělesa pistole je pevně usazen proti mosaznému kontaktu uvnitř napájecího zdroje.

14. Viz obr. 5-13. Umístěte spodní hranu uzavíracího krytu (8) za výčnělek v zadní části sestavy rukojeti a otočte horní část krytu dopředu, až zaklapne na své místo v rukojeti a tělese pistole.

15. Protáhněte konektor J2 napájecího zdroje přes horní otvor v uzavíracím krytu (8).

16. Protáhněte plochý kabel spínače spouště a konektory kabelu přes spodní otvor v uzavíracím krytu.

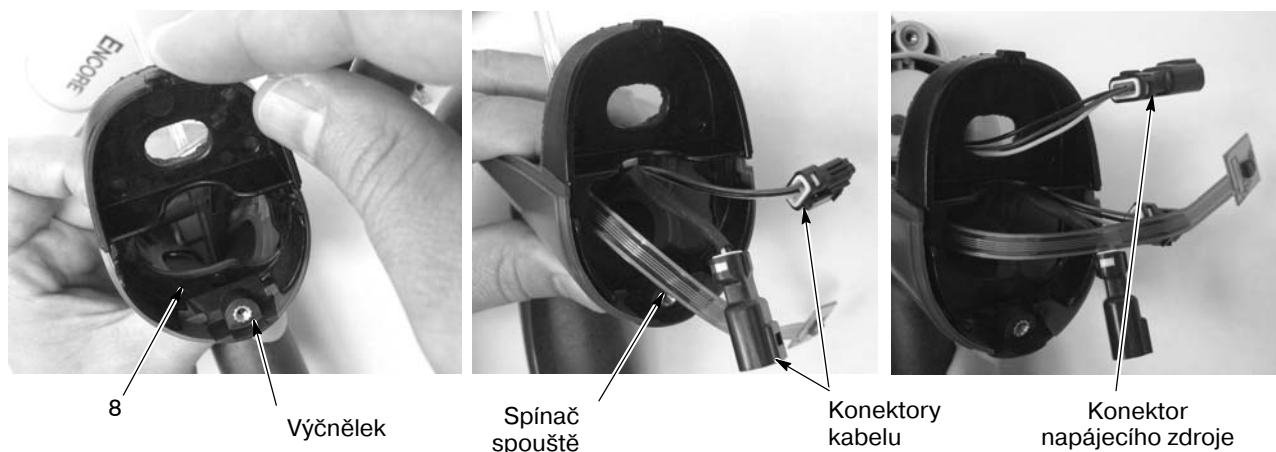

Obr. 5-13 Montáž zemnicí vložky a základny na poloviny rukojeti

12. Šrouby M3 x 20

22. Základna rukojeti

27. Zemnicí podložka

17. Viz obr. 5-14. Vložte výstupní trubici (14) s nasazenými O-kroužky přes přední část tělesa pistole, až bude její konec zarovnaný s koncem tělesa pistole.
18. Zkontrolujte, že O-kroužek je vložený v drážce na vstupní práškové trubici. Namontujte koleno (13) na konec vstupní trubice.
19. Zarovnejte sestavu tělesa pistole s rukojetí a zasuňte je k sobě, zajistěte vnitřní žebra na tělese pistole s jazýčky v rukojeti.

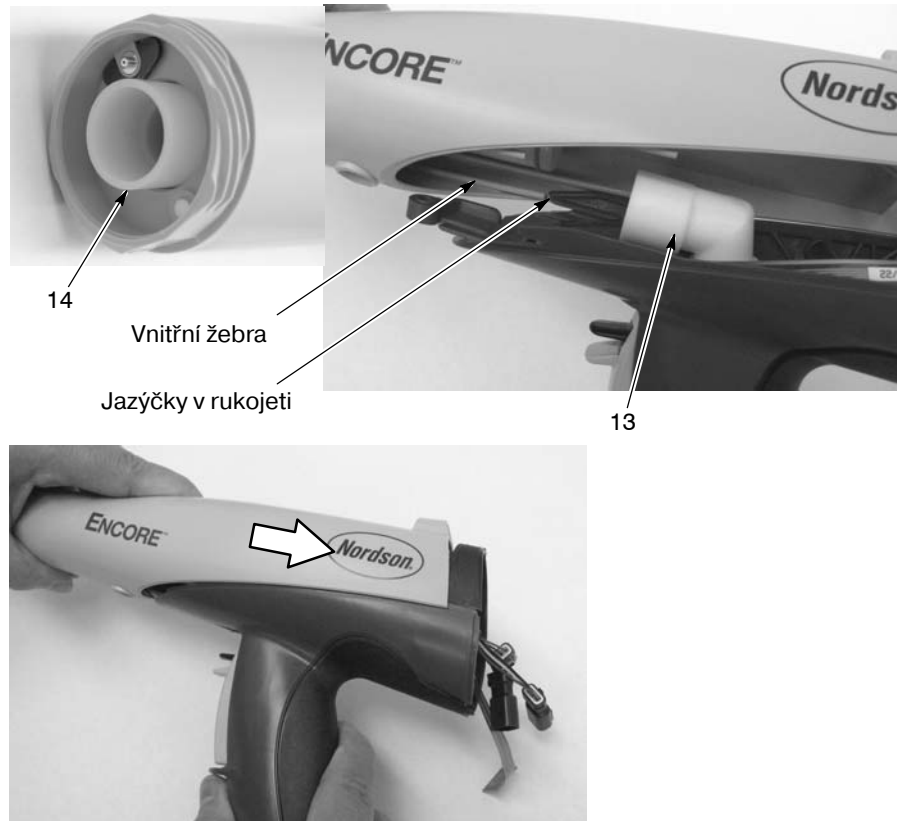

Obr. 5-14 Instalace výstupní práškové trubice

13. Koleno

14. Výstupní prášková trubice

20. Viz obr. 5-5. Namontujte nylonový šroub s plochou hlavou M5 x 10 do tělesa pistole a zajistěte ho k rukojeti.
21. Zarovnejte vnitřní konec práškové trubice s kolenem, potom zatlačte na trubici, aby zasedla do kolena.
22. Připojte konektor kabelu J2 ke konektoru napájecího zdroje.
23. Namontujte modul displeje, jak je popsáno v části *Výměna modulu displeje* na straně 5-2.
24. Viz obr. 5-3 a 5-4. Namontujte sestavu elektrody do přední části tělesa pistole. Ujistěte se, že elektroda není ohnutá nebo rozbitá.
25. Namontujte trysku na sestavu elektrody a ujistěte se, že se pera v sestavě elektrody zasunou do drážek na trysce.

26. Namontujte matici trysky přes trysku a otočením po směru ji zajistěte.
27. Připojte modrou trubici čistícího vzduchu 6-mm , čirou trubici pistolového vzduchu 4-mm a nástavec práškové hadice a hadici k pistoli.
28. Připojte kabel pistole k modulu rozhraní řídicí jednotky.
29. Zapněte rozhraní a zkontrolujte funkce pistole.

Oprava modulu rozhraní



VAROVÁNÍ: Vypněte řídicí jednotku a odpojte napájecí kabel nebo odpojte a zablokujte napájení na jističi nebo provedte odpojení před jednotkou, než otevřete plášť řídicí jednotky. Nedodržení těchto varovných pokynů může mít za následek vážný úraz elektrickým proudem.



POZOR: Zařízení citlivé na elektrostatickou elektřinu. Abyste předešli poškození desky s plošnými spoji v řídicí jednotce, používejte v průběhu opravy zemnicí náramek a správné uzemnění.

Elektrické schéma rozhraní a zapojení kabelových svazků naleznete v *Části 4, Vyhledávání závad*. Opravářenské sady naleznete v *Části 6, Díly*.

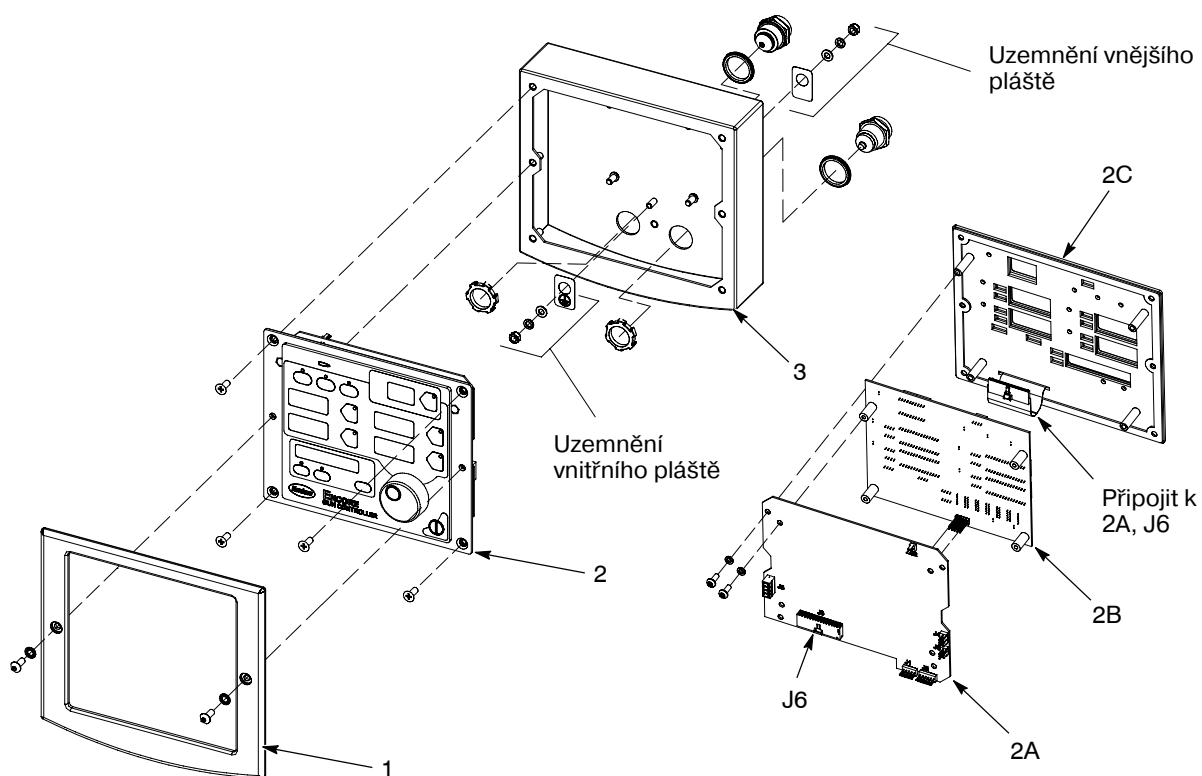

Obr. 5-15 Sestava modulu rozhraní

- | | | |
|---------------------------|---------------------------|----------------------|
| 1. Rámeček | 2A. Hlavní řídicí deska | 2C. Panel klávesnice |
| 2. Sestava klávesnice/PCB | 2B. Hlavní deska displeje | 3. Plášť |

Oprava napájecí jednotky



VAROVÁNÍ: Vypněte řídicí jednotku a odpojte napájecí kabel nebo odpojte a zablokujte napájení na jističi nebo provedte odpojení před jednotkou, než otevřete plášť řídicí jednotky. Nedodržení těchto varovných pokynů může mít za následek vážný úraz elektrickým proudem.



POZOR: Zařízení citlivé na elektrostatickou elektřinu. Abyste předešli poškození desky s plošnými spoji v řídicí jednotce, používejte v průběhu opravy zemnicí náramek a správné uzemnění.

Elektrické schéma napájecí jednotky a zapojení kabelových svazků naleznete v *Části 4, Vyhledávání závad*.

Demontáž pomocného panelu

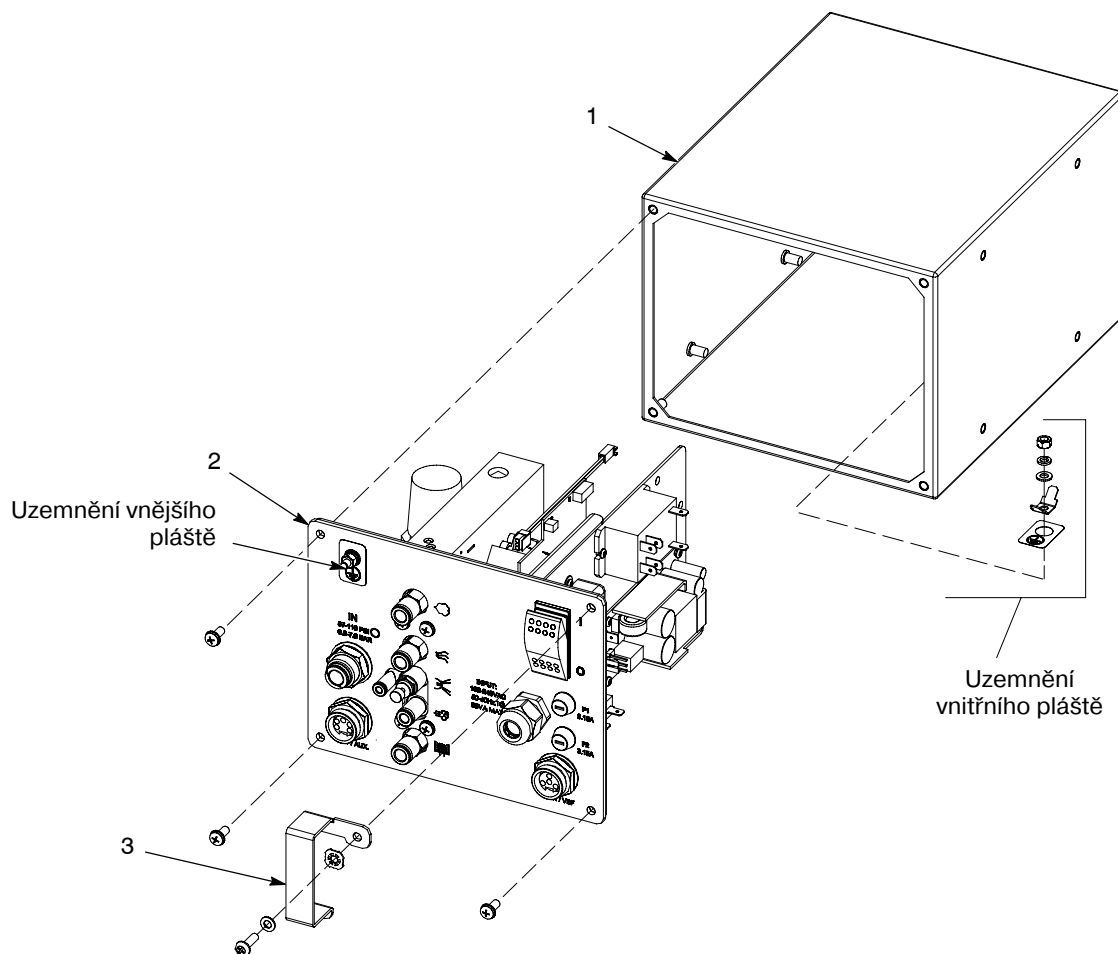

Obr. 5-16 Demontáž pomocného panelu

1. Plášť

2. Pomocný panel

3. Kryt vypínače napájení

Součásti pomocného panelu

Na obrázku 5-17 je znázorněn rozložený pohled na součásti pomocného panelu. Jsou vyznačeny hlavní vyměnitelné součásti. Při provádění oprav nahlédněte do následujících textů:

- *Část 6, Díly*, zde naleznete díly a servisní sady.
- *Část 4, Vyhledávání závad*, zde naleznete schémata zapojení a zapojení desek s plošnými spoji.
- *Oprava modulu iFlow a výměna regulátoru*, kde naleznete postupy při opravě.

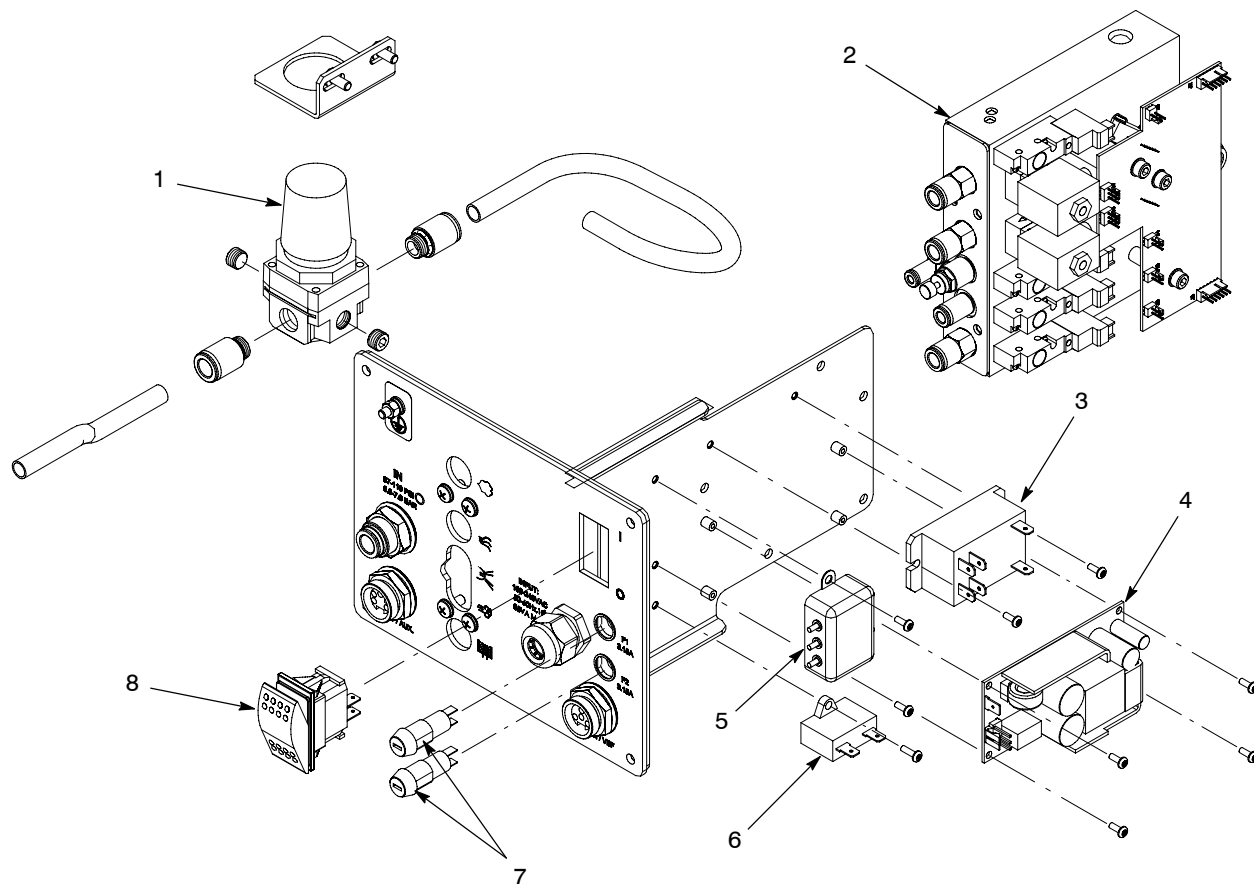

Obr. 5-17 Výměna dílů pomocného panelu

- | | | |
|----------------|----------------------|-------------------------------|
| 1. Regulátor | 4. Napájecí zdroj | 7. Pojistky a držáky pojistek |
| 2. Modul iFlow | 5. Filtr ve vedení | 8. Kolébkový vypínač |
| 3. Relé (VBF) | 6. Kondenzátor (VBF) | |

Výměna regulátoru

Po výměně regulátoru použijte Sadu pro ověření proudu vzduchu v modulu iFlow a tento postup pro seřízení přesného regulátoru (1), který přivádí vzduch do modulu iFlow.

POZNÁMKA: Záslepky a spojky pro kanály regulátoru se s náhradním regulátorem nedodávají. Použijte opakovaně záslepky a armatury ze starého regulátoru.

1. Odpojte 4-mm trubici pistolového vzduchu z výstupu pistolového vzduchu. Odpojte vzduchové trubice z ostatních výstupů a uzavřete je záslepkami 8-mm a 6-mm.
2. Připojte tlakoměr k armatuře pistolového vzduchu tak, že demontujete sestavu hrdla z čiré 4-mm trubice a zastrčíte trubici do armatury.
3. Na rozhraní řídicí jednotky nastavte proud průtokového a rozprašovacího vzduchu na 1 SCFM (1,70 m₃/h).
4. Nasměrujte stříkáci pistoli do kabiny a zapněte stříkáci pistoli. Na tlakoměru by se měl zobrazit údaj o tlaku.
5. Vytáhněte knoflík regulátoru a nastavte ho lehce nad 85 psi (5,86 bar). Hodnota na tlakoměru by měla příležitostně vyskočit výše, ale nikdy nesmí poklesnout pod 85.
6. Zatlačte knoflík regulátoru, abyste zajistili nastavení.

Oprava modulu i Flow

Modul iFlow se skládá z desky s plošnými spoji a z rozdělovače vzduchu, na kterém jsou namontované dva proporcionální ventily, snímače a čtyři elektromagnetické ventily.



POZOR: Deska modulu s plošnými spoji je zařízení citlivé na elektrostatickou elektřinu (ESD). Abyste zabránili poškození desky při manipulaci s ní, mějte na zápěstí nasazený zemnicí pásek připojený k zemi. Desku uchopujte pouze za její hrany.

Oprava modulu iFlow se omezuje pouze na čištění nebo výměnu proporcionálních ventilů a výměnu elektromagnetických ventilů, zpětných klapek a armatur. Výměna jiných součástí na místě není možná kvůli nutnosti kalibrace modulu v továrně pomocí zařízení, která nejsou na místě použití dostupná.

Zkoušky modulu iFlow

Použijte Sadu pro ověření proudu vzduchu v modulu iFlow pro kontrolu výstupů z proporcionálních ventilů. Použijte následující postup:



POZOR: Se sestavou hrdla zacházejte opatrně. Neopatrná manipulace může způsobit poškození hrdla a ovlivnit hodnotu na tlakoměru.

1. Odpojte trubice z armatury průtokového nebo rozprašovacího vzduchu a zastrčte je do sestavy hrdla.
2. Nastavte režim proudu prášku na klasický proud, potom nastavte funkci proudu (průtokový nebo rozprašovací vzduch), který chcete zkontrolovat, na nejnižší hodnotu uvedenou v tabulce *Převod proudů na tlak* na straně 5-19.
3. Zapněte tlakoměr. Podle potřeby změňte zobrazení v jednotkách bar místo psi. Pokyny naleznete v dokumentaci k tlakoměru.
4. Nasměrujte stříkáci pistoli do kabiny a zapněte stříkáci pistoli.

Zkoušky modulu iFlow (pokr.)

5. Poznamenejte si hodnotu na tlakoměru.
6. Nahlédněte do grafu *Tabulka převodů proudu na tlak* na následující straně. Porovnejte hodnotu na tlakoměru s minimálním/maximálním přípustným rozsahem proudu vzduchu.

Zkontrolujte výstupní tlak při různých nastaveních tlaku. Pokud je hodnota tlakoměru v přípustném rozsahu, pak digitální průtokový modul pracuje správně. Pokud hodnota není v přípustném rozsahu, nahlédněte do postupů při vyhledávání závad v *Části 4, Vyhledávání závad*.

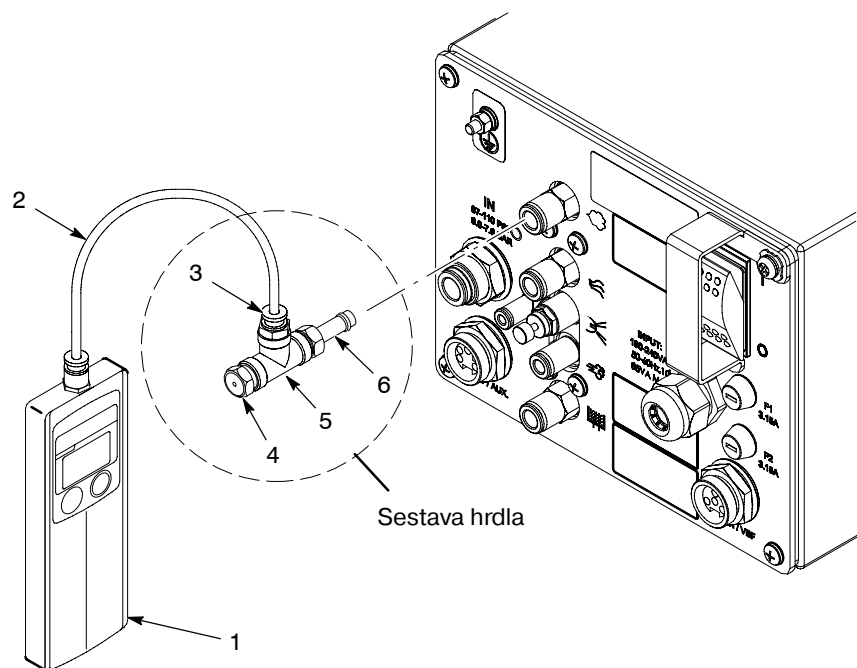

Obr. 5-18 Použití sady pro ověření proudu vzduchu

- | | |
|--------------------------|----------------------|
| 1. Tlakoměr | 4. Hrdlo |
| 2. Čiré 4-mm potrubí | 5. T-kus |
| 3. 4-mm přípojka trubice | 6. 8-mm rychlospojka |

Tabulka převodů proudu na tlak

Nastavení proudu vzduchu m ³ /h (scfm)	Hodnota na tlakoměru Minimálně bar (psi)	Hodnota na tlakoměru Maximálně bar (psi)
0.00	0	0
0.85 (0.50)	0.1 (1)	0.2 (3)
1.25 (0.75)	0.1 (2)	0.3 (5)
1.65 (1.00)	0.3 (5)	0.5 (7)
2.10 (1.25)	0.5 (8)	0.7 (10)
2.50 (1.50)	0.8 (11)	1.0 (14)
2.95 (1.75)	1.0 (14)	1.2 (17)
3.35 (2.00)	1.2 (18)	1.5 (21)
3.75 (2.25)	1.4 (21)	1.7 (24)
4.20 (2.50)	1.7 (25)	1.9 (28)
4.60 (2.75)	2.0 (29)	2.2 (32)
5.05 (3.00)	2.3 (33)	2.5 (36)
5.50 (3.25)	2.5 (37)	2.8 (40)
5.95 (3.50)	2.8 (41)	3.0 (44)
6.35 (3.75)	3.0 (45)	3.3 (48)
6.80 (4.00)	3.4 (49)	3.6 (52)

Výměna elektromagnetického ventilu

Viz obr. 5-19. Elektromagnetické ventily (13) demontujete tak, že vytáhnete dva šrouby v tělese ventilu a vyzvednete ventil z rozdělovače.

Dbejte na to, aby O-kroužky dodané s novými ventily byly na svém místě před instalací nového ventilu na rozdělovač.

Čištění proporcionálního ventilu

Viz obr. 5-19. Nečistoty v přívodu vzduchu mohou způsobit poruchu proporcionálního ventilu (6). Dodržujte následujících pokynů pro rozebrání a vyčištění ventilu.

1. Odpojte drát cívky (3) od desky s plošnými spoji (1). Odstraňte matici (2) a cívku z proporcionálního ventilu (6).
2. Odšroubujte dva dlouhé šrouby (4) a dva krátké šrouby (5), abyste mohli vyjmout proporcionální ventil z rozdělovače.



POZOR: Díly ventilu jsou velmi malé; buďte opatrní, abyste žádný neztratili. Nezaměňte pružiny jednoho ventilu s pružinami z druhého ventilu. Ventily jsou kalibrovány na různé pružiny.

3. Vytáhněte dřík ventilu (8) z tělesa ventilu (11).
4. Odstraňte pouzdro ventilu (10) a pružinu (9) z dříku.

Čištění proporcionálního ventilu (pokr.)

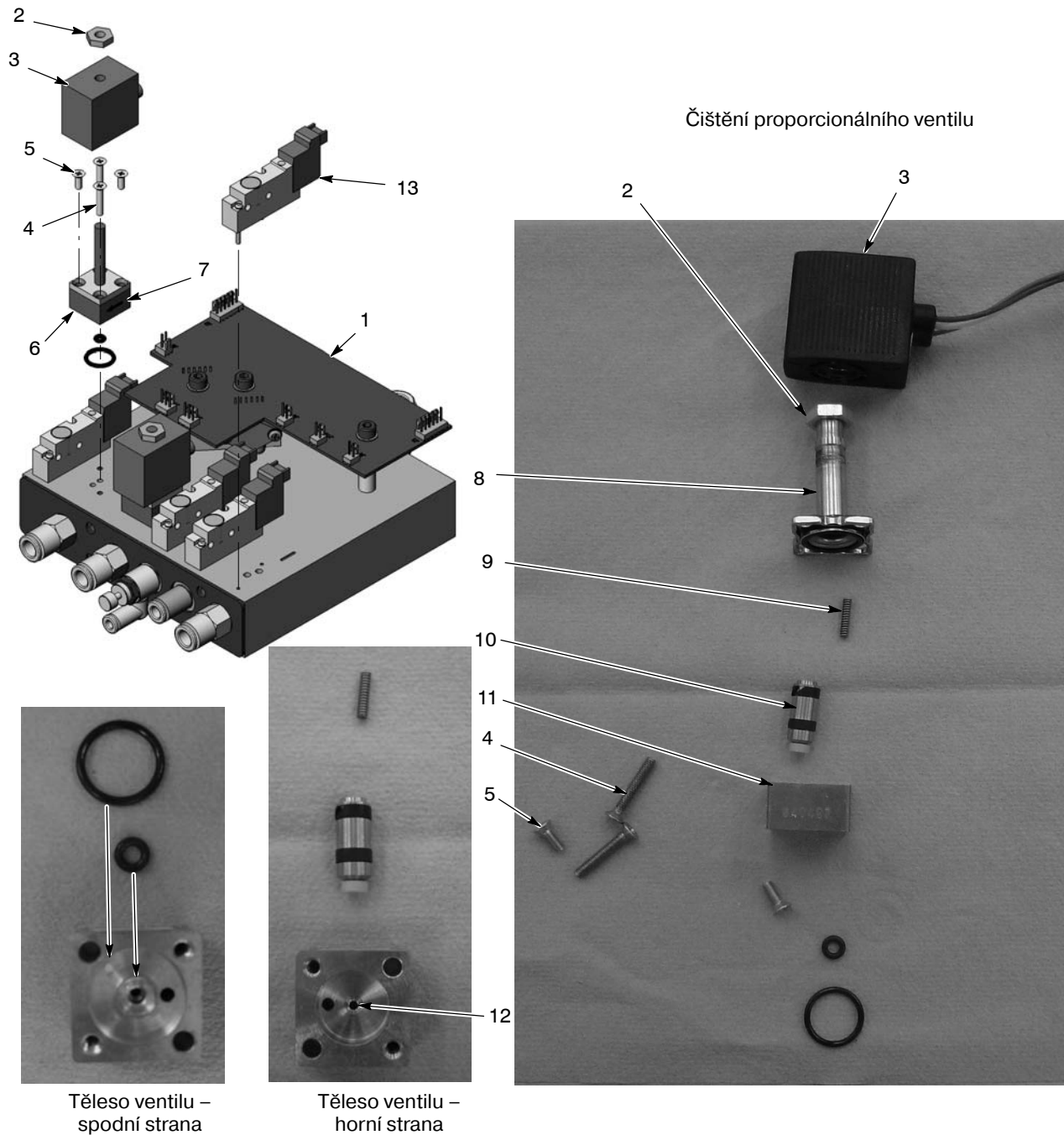

Obr. 5-19 Oprava modulu iFlow – Výměna elektromagnetického ventilu a výměna nebo čištění proporcionálního ventilu

- | | | |
|--|------------------------------|-------------------------------|
| 1. Deska s plošnými spoji | 6. Proporcionální ventil (2) | 10. Pouzdro |
| 2. Matice – cívka k proporcionálnímu ventilu (2) | 7. Šipka směru proudění | 11. Těleso ventilu |
| 3. Cívka – proporcionální ventil (2) | 8. Dřík | 12. Hrdlo |
| 4. Dlouhé šrouby – ventil k soustavě trubek (2) | 9. Pružina | 13. Elektromagnetické ventily |
| 5. Krátké šrouby – dřík ventilu k tělesu (2) | | |

5. Vyčistěte sedlo a těsnění pouzdra a hrdlo tělesa ventilu. Použijte nízkotlaký stlačený vzduch. Při čištění pouzdra a tělesa ventilu nepoužívejte ostré kovové nástroje.
6. Nainstalujte pružinu a pak pouzdro na dřík tak, aby plastové sedlo na konci pouzdra směřovalo ven.
7. Dbejte na to, aby byly O-kroužky dodané s ventilem na svém místě na spodní straně tělesa ventilu.
8. Upevněte těleso ventilu k soustavě trubek pomocí dlouhých šroubů a přitom dbejte na to, aby šipka na boku tělesa ukazovala směrem k výpustným armaturám.
9. Navlečte cívku na dřík ventilu tak, aby drát směřoval k obvodové desce. Zajistěte cívku maticí.
10. Připojte drát cívky k obvodové desce.

Výměna proporcionálního ventilu

Viz obr. 5-19.

Pokud se vyčištěním proporcionálního ventilu problém neodstraní, vyměňte ventil. Ventil odstraňte podle kroků 1 a 2 uvedených v části *Čištění proporcionálního ventilu*.

Dříve, než nainstalujete nový ventil, odstraňte ochranný kryt ze spodní strany tělesa ventilu. Dávejte pozor, aby vám O-kroužky nezapadly pod kryt.

Část 6

Náhradní díly

Úvod

Chcete-li objednat náhradní díly, zavolejte zákaznické a servisní středisko Nordson Finishing Customer Support Center na čísle (800) 433-9319 nebo se obraťte na místního zástupce společnosti Nordson.

V této části jsou uvedeny náhradní díly pro stříkací pistoli, řídicí jednotku, čerpadlo a mobilní systém. Informace o dalších dílech a opravách získáte v následujících příručkách:

Díly čerpadla: Příručka 7146096, Práškové podávací čerpadlo Encore

Díly násypného zásobníku: Příručka 7135751, Práškové zásobníky Nordson NHR-X-XX

Číslo dílu systému

Tato čísla dílů použijte k objednání celých systémů.

P/N	Popis	Upozornění
1087275	SYSTÉM, mobilní práškový, zásobník 25-lb, Encore	
1087274	SYSTÉM, mobilní práškový, zásobník 50-lb, Encore	

Náhradní díly stříkací pistole

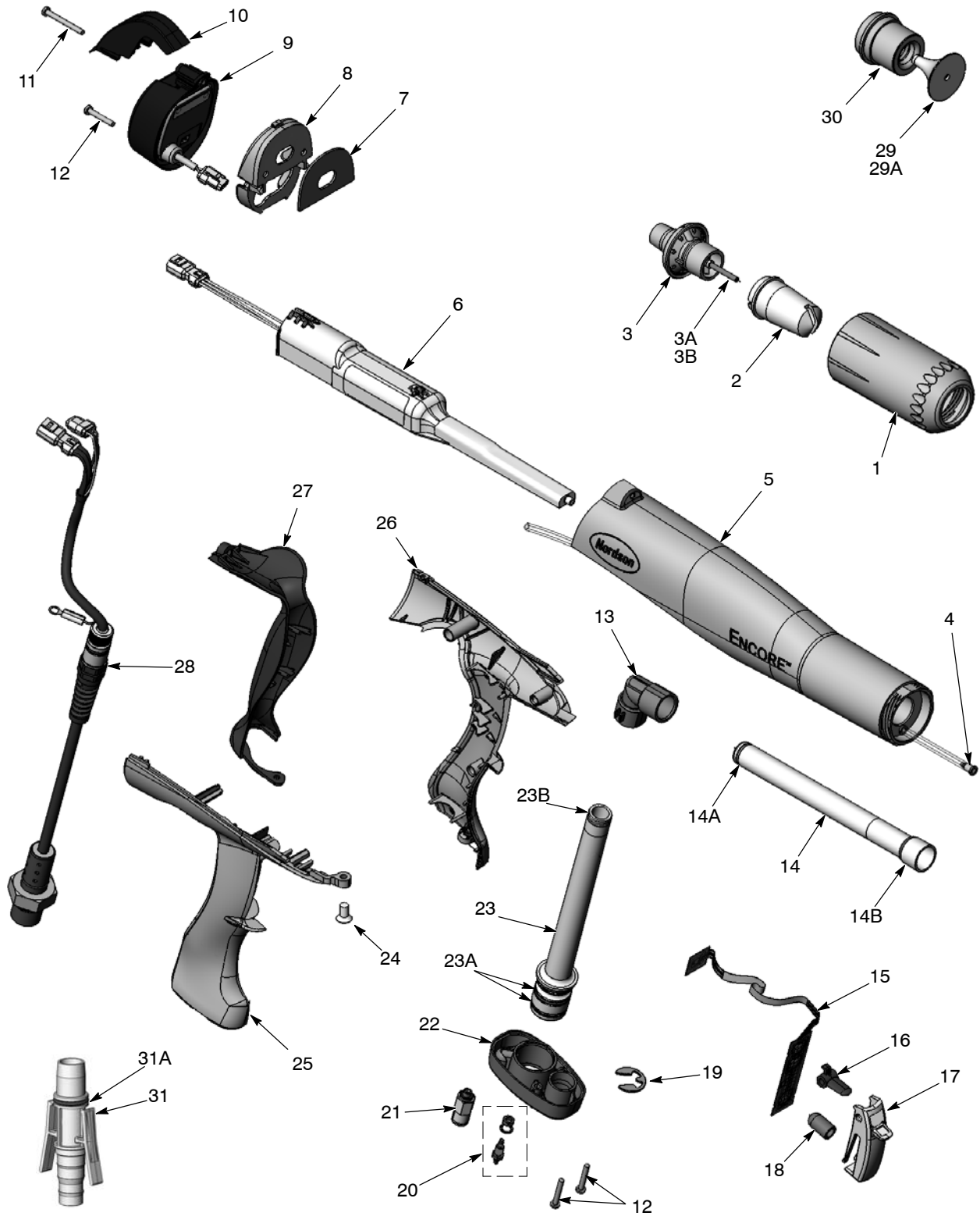

Obr. 6-1 Rozložený pohled na ruční stříkací pistoli Encore a příslušenství

Viz obr. 6-1.

Položka	P/N	Popis	Počet	Upozornění
–	1087278	HANDGUN assembly, Encore	1	
1	1081638	• NUT, nozzle, handgun	1	
2	1081658	• NOZZLE, flat spray, 4 mm	1	A
3	1083137	• ELECTRODE ASSEMBLY, handgun, packaged	1	
3A	1085023	• • ELECTRODE, spring contact, 0.094 in. diameter, packaged	1	
3B	1081560	• • HOLDER, electrode, M3, handgun, Encore	1	
4	1088558	• FILTER ASSEMBLY, handgun	1	
5	1088506	• KIT, body assembly, handgun, Encore	1	
6	1084821	• POWER SUPPLY, 100 kV, negative, Encore, packaged	1	
7	1088502	• GASKET, multiplier cover, handgun	1	
8	1084672	• COVER, bulkhead, multiplier, handgun	1	
9	1089096	• KIT, handgun display module, Encore	1	
10	1087760	• HOOK, handgun	1	
NS	1085631	• • SUPPORT, adhesive, handgun, Encore	1	E
11	1078075	• SCREW, Phillips head, M3 x 30, zinc	1	
12	760580	• SCREW, Phillips head, M3 x 20, zinc plate	3	
13	1081532	• ELBOW, powder tube, handgun	1	
14	1085024	• KIT, powder outlet tube, Encore	1	
14A	1081785	• • O-ring, silicone, 0.468 x 0.568 x 0.05 in.	1	
14B	941113	• • O-ring, silicone, 0.438 x 0.625 x 0.094 in.	1	
15	1087281	• KIT, trigger switch, Encore	1	
NS	1085631	• • SUPPORT, adhesive, handgun, Encore	1	E
16	1081540	• TRIGGER, setting, handgun	1	
17	1089095	• TRIGGER, main, handgun, Encore	1	
18	1087783	• ACTUATOR, main trigger switch	1	
19	1081777	• RETAINING RING, external, 10 mm	1	
20	1081616	• FITTING, bulkhead, barb, dual, 10–32 x 4 mm	1	
21	1081617	• CHECK VALVE, male, M5 x 6 mm	1	
22	1087762	• BASE, handle, handgun	1	
23	1085026	• KIT, powder inlet tube, Encore	1	
23A	1084773	• • O-ring, silicone, 18 mm ID x 2 mm wide	2	
23B	1081785	• • O-ring, silicone, 0.468 x 0.568 x 0.05 in.	1	
24	1088601	• SCREW, flat head, recess, M5x 10, Nylon	1	
25	1087550	• HANDLE, handgun, right	1	
26	1087551	• HANDLE, handgun, left	1	
27	1087761	• HANDLE, ground pad, handgun, Encore	1	
28	1083273	• CABLE ASSEMBLY, handgun, 6 meter	1	
29	1083206	• DEFLECTOR assembly, conical, 26 mm	1	A
29A	1082930	• • O-RING, silicone, 3 mm x 1.0 mm wide	1	B
30	1082060	• NOZZLE, conical	1	A

Pokračování...

Položka	P/N	Popis	Počet	Upozornění
31	1085025	• KIT, hose adapter, hose, handgun, Encore	1	
31A	940156	• • O-ring, silicone, 0.563 x 0.688 x 0.063 in.	1	
NS	900617	• TUBE, polyurethane, 4 mm OD, clear	AR	C
NS	900741	• TUBING, polyurethane, 6/4 mm, black	AR	C
NS	900620	• TUBING, poly, spiral cut, 3/8 in. ID	AR	C
NS	1085168	CABLE, 6-wire, shielded, handgun, 6 meter extension	1	D
<p>UPOZORNĚNÍ A: Standardní plocha stříkací tryska a kónická tryska a usměrňovač jsou dodávány se stříkací pistolí. Volitelné trysky naleznete na následujících stranách.</p> <p>B: Tento O-kroužek je součástí všech usměrňovačů.</p> <p>C: Objednávejte v přírůstcích jedné stopy nebo jednoho metru.</p> <p>D: Volitelný díl, není součástí dodávky stříkací pistole. Objednávejte samostatně.</p> <p>E: Používá se k zajištění plochého kabelu ze spínače spouště na modul displeje.</p>				

Ploché trysky

Plochá tryska 4-mm se dodává se stříkací pistolí. Všechny jiné ploché stříkací trysky jsou volitelné.

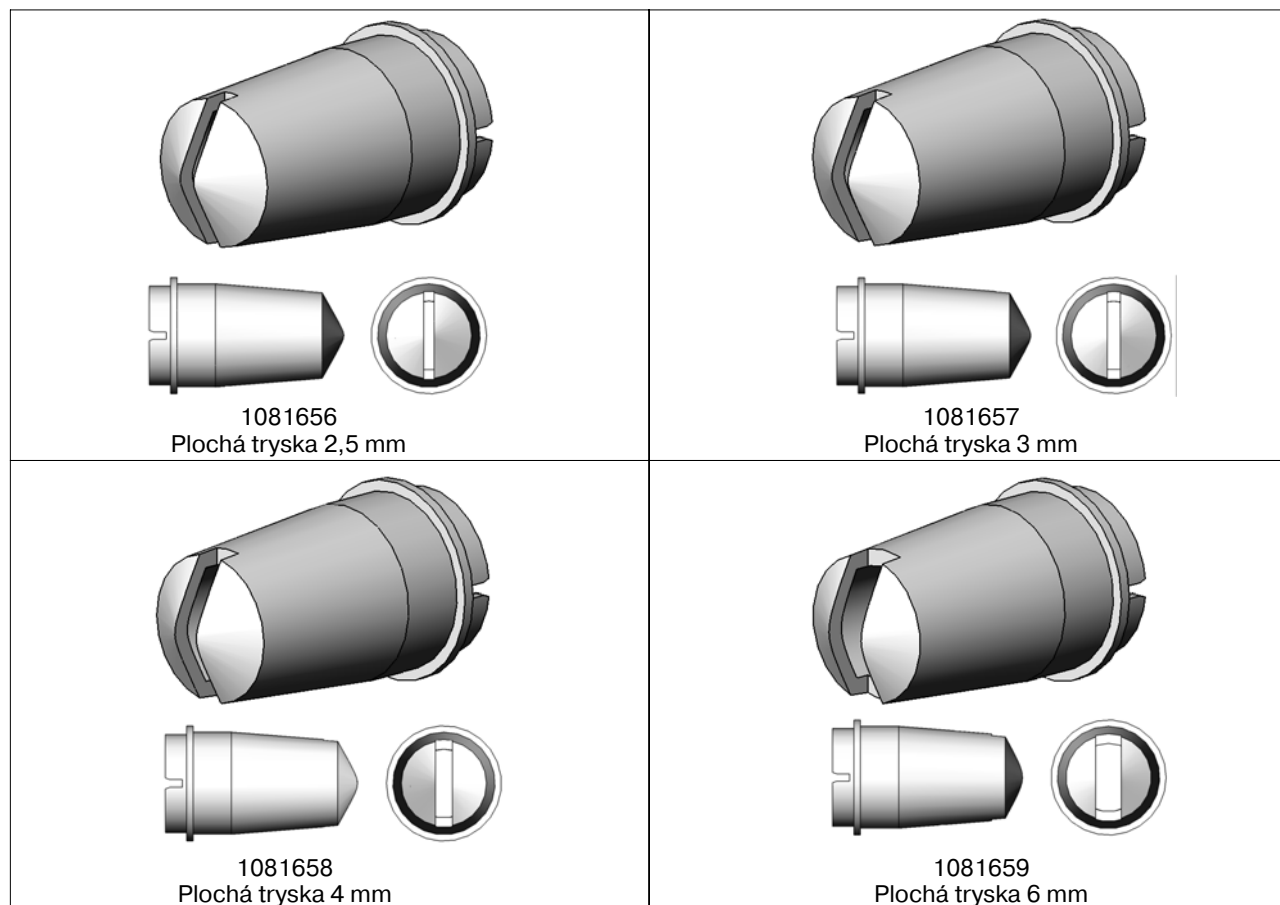

Obr. 6-2 Ploché trysky

Kónická tryska a usměrňovače

Kónická tryska a usměrňovač 26-mm se dodávají se stříkací pistolí. Všechny ostatní usměrňovače jsou volitelné.

POZNÁMKA: Všechny usměrňovače obsahují O-kroužek, položku 23A uvedenou v seznamu dílů stříkací pistole.

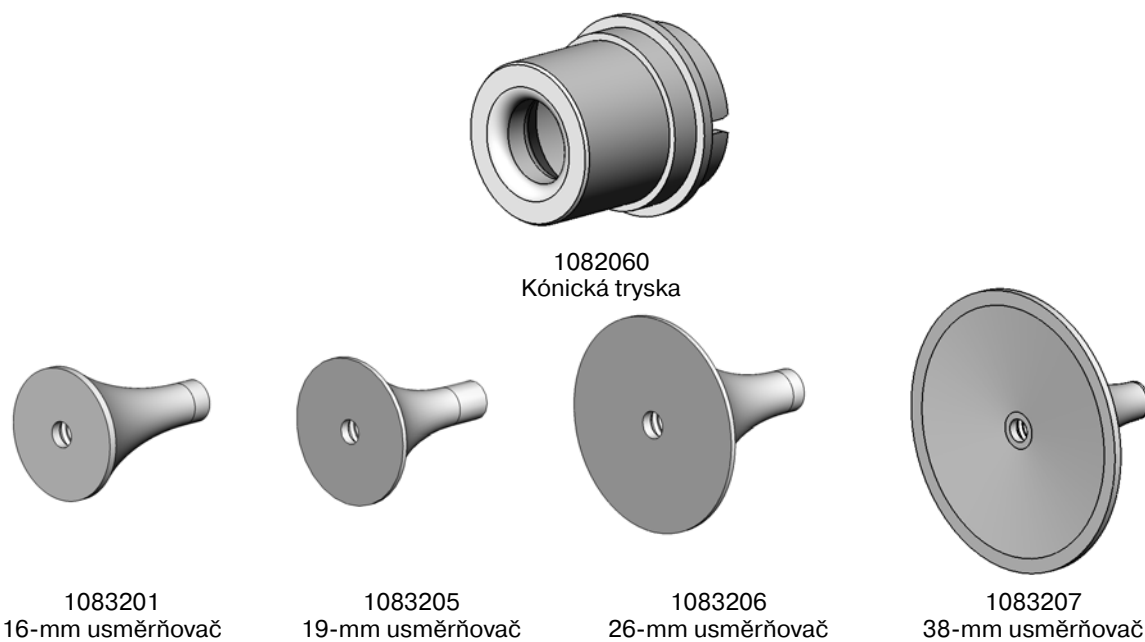

Obr. 6-3 Kónická tryska a usměrňovače

Volitelné křížové trysky

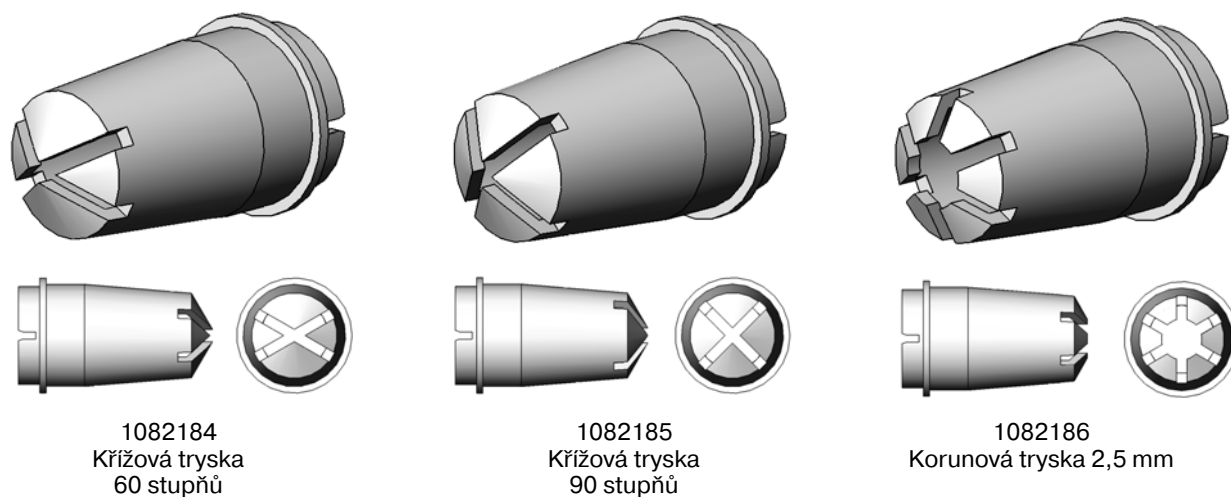

Obr. 6-4 Křížové-trysky

Díly řídicí jednotky

Rozložený pohled na díly rozhraní

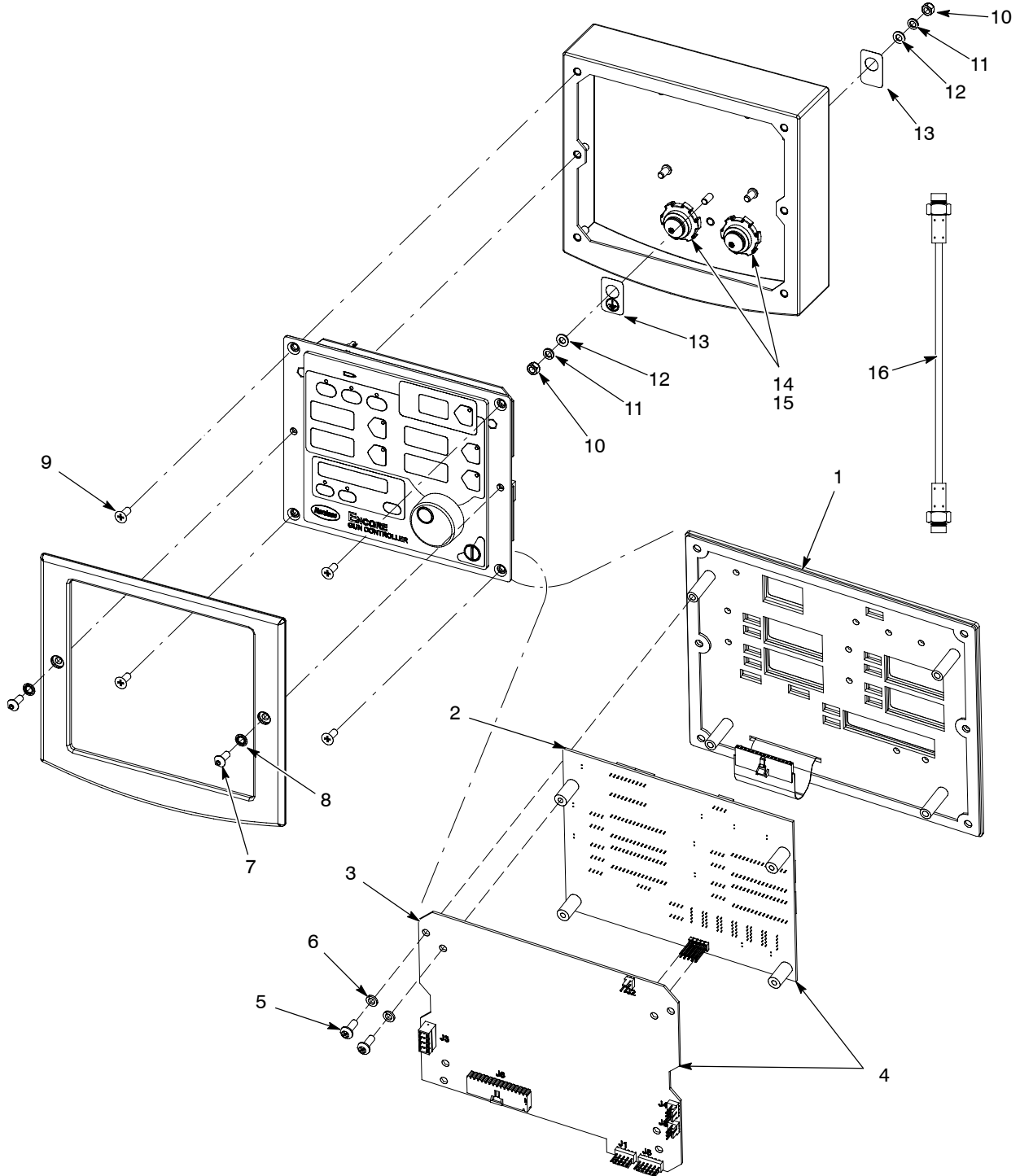

Obr. 6-5 Díly rozhraní

Seznam dílů rozhraní

Viz obr. 6-5.

Položka	P/N	Popis	Počet	Upozornění
-	1087276	CONTROL UNIT, interface, Encore, packaged	1	
1	1087271	• PANEL, keypad, Encore controller, packaged	1	
2	1085084	• KIT, PCA, main controller display, Encore, packaged	1	
3	1085085	• KIT, PCA, main control, Encore, packaged	1	
4	1085080	• KIT, PCA, control unit, interface, Encore	1	
5	982308	• SCREW, pan head, recessed, M4 x 10, zinc	8	
6	983403	• WASHER, lock, split, M4, steel, zinc	8	
7	982636	• SCREW, button, socket, M5 x 12, zinc	2	
8	983127	• WASHER, lock, internal, M5, zinc	2	
9	982286	• SCREW, flat, slotted, M5 x 10, zinc	4	
10	984702	• NUT, hex, m5, brass	2	
11	983401	• WASHER, lock, split, M5, steel, zinc	2	
12	983021	• WASHER, flat, 0.203 x 0,406 x 0.040, brass	2	
13	240674	• TAG, ground	2	
14	939122	• SEAL, conduit fitting, 1/2 in., blue	2	
15	984526	• NUT, lock, 1/2 in. conduit	2	
16	1080719	CABLE, interface/controller, 30 in.	1	A
UPOZORNĚNÍ A: Tento kabel není součástí dodávky rozhraní. Objednávejte samostatně.				

Rozložení pohled na díly napájecí jednotky

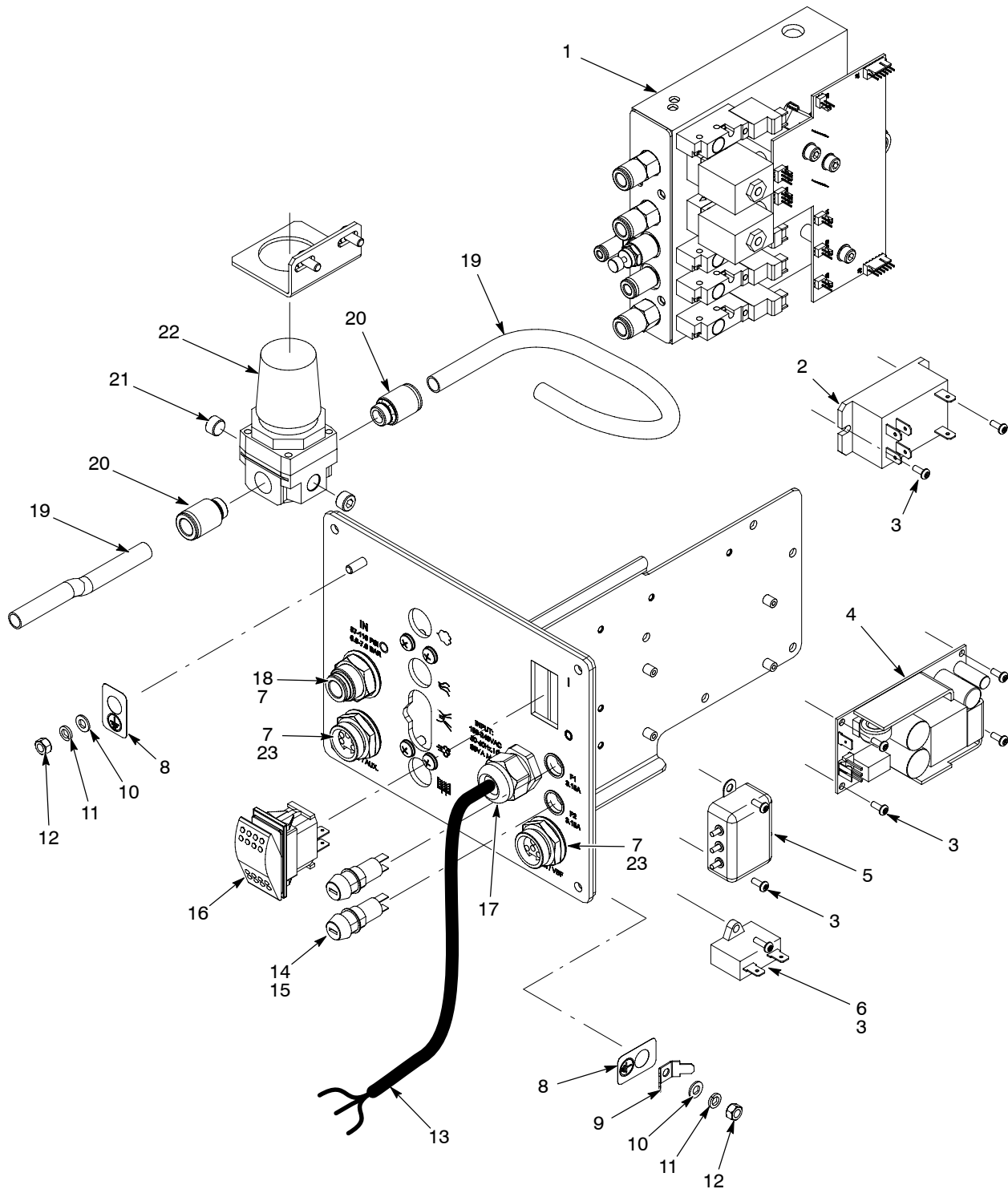

Obr. 6-6 Díly napájecí jednotky

Seznam dílů napájecí jednotky

Viz obr. 6-6.

Položka	P/N	Popis	Počet	Upozornění
–	1082815	POWER UNIT, controller, Encore, packaged	1	
1	1082714	• MODULE, iFlow, Encore, packaged	1	A
2	1068173	• RELAY, two pole, 30 amp, PCB/panel mount	1	
3	982824	• SCREW, pan head, recessed, M3 x 8 w/internal lockwasher	9	
4	1083053	• POWER SUPPLY, 24 VDC, 60 watt	1	
5	1082764	• FILTER, line, w/terminals	1	
6	1083021	• CAPACITOR, film, type 7124, 2.0 µF	1	
7	939122	• SEAL, conduit fitting, 1/2 in. blue	3	
8	240674	• TAG, ground	3	
9	933469	• LUG, 90, double, 0.250, 0.438 in.	1	
10	983021	• WASHER, flat, 0.203 x 0.406 x 0.040 in., brass	3	
11	983401	• WASHER, lock, split, M5, steel, zinc	3	
12	984702	• NUT, hex, M5, brass	3	
13	1027067	• CORD, power, 15 ft (4.6 meters)	1	
14	288804	• FUSE HOLDER, panel mount, 5 x 20	2	
15	1009090	• FUSE, time delay, 215 series, 3.15A, 5 x20mm	2	
16	322404	• SWITCH, rocker, DPST, dust-tight	1	
17	972808	• CONNECTOR, strain relief, 1/2 in. NPT	1	
18	971109	• UNION, bulkhead, 10 mm x 10 mm tube	1	
19	900740	• TUBING, polyurethane, 10/6.5–7 mm	AR	B
20	972283	• CONNECTOR male, w/internal hex, 10 mm tube x 1/4 in. unithread	2	
21	–	• PLUG, pipe, socket, standard, 1/8 in. RPT, steel, zinc	2	
22	184015	• REGULATOR, 1/8 and 1/4 in. NPT, 7–125 psi	1	
23	984526	• NUT, lock, 1/2 in. conduit	2	
<p>UPOZORNĚNÍ A: Další informace o opravitelných dílech naleznete v této části, v odstavci Náhradní díly modulu i Flow.</p> <p>B: Objednávejte v přírůstcích jedné stopy.</p> <p>AR: Dle potřeby</p>				

Náhradní díly modulu iFlow

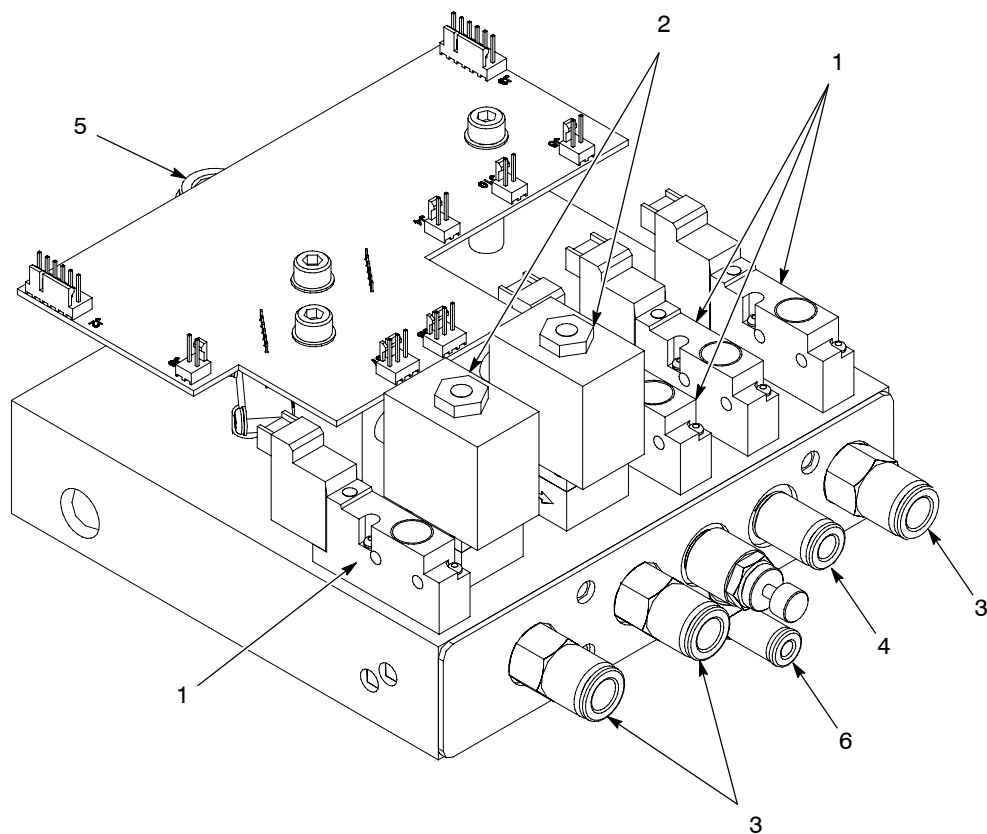

Obr. 6-7 Náhradní díly modulu iFlow

Položka	P/N	Popis	Počet	Upozornění
–	1082714	MODULE, iFlow, Encore, packaged	1	
1	1033170	<ul style="list-style-type: none"> VALVE, solenoid, 3-way, w/connector 	4	
2	1027547	<ul style="list-style-type: none"> VALVE, proportional, solenoid, sub-base 	2	
3	1030873	<ul style="list-style-type: none"> VALVE, check, M8 tube x 1/8 in. unithread 	3	
4	972399	<ul style="list-style-type: none"> CONNECTOR, male, w/internal hex, 6 mm tube x 1/8 in. unithread 	1	
5	972125	<ul style="list-style-type: none"> CONNECTOR, male, elbow, 10 mm tube x 1/4 in. unithread 	1	
6	1082612	<ul style="list-style-type: none"> VALVE, flow control, 4 mm X 1/8 in. unithread 	1	

Součásti a náhradní díly systému

P/N	Popis	Počet	Upozornění
1018157	REGULÁTOR sestava, 0-25 psi, 0-1,7 bar, svislý	1	A
1070536	ZÁSOBNÍK, zabalený, NHR-2-50	1	B
1071420	ZÁSOBNÍK, zabalený, NHR-2-25	1	B
972286	REDUKCE, 8-mm dřík x 6-mm trubice	1	C
972262	REDUKCE, 10-mm dřík x 8-mm trubice	1	D
148256	ZÁSLEPKA pro trubice 10-mm	1	E
UPOZORNĚNÍ	<p>A: Regulátor rozprašovacího vzduchu namontovaný vedle modulu rozhraní.</p> <p>B: Zásobník se dodává s příručkou 7135751. V této příručce naleznete díly zásobníku, včetně sběrné trubice.</p> <p>C: Instalovaný ve výstupní armatuře napájecí jednotky pro rozprašovací vzduch.</p> <p>D: Namontovat do kolena 10-mm na fluidizační vaně zásobníku.</p> <p>E: Zaslepte nepoužívaný otvor ve výstupní armatuře vzduchového filtru/regulátoru.</p>		

Prášková hadice a vzduchové trubice

Práškové hadice a vzduchové trubice musíte objednávat v krocích po jedné stopě.

P/N	Popis	Upozornění
768176	Prášková hadice, 11 mm antistatická	
768178	Prášková hadice, 12,7 mm (1/2 palce) antistatická	
900648	Prášková hadice, 11 mm modrá	
900650	Prášková hadice, 12,7 mm (1/2 palce) modrá	
900617	Vzduchová trubice, 4 mm, čirá	
900742	Vzduchová trubice, 6 mm, modrá	
900741	Vzduchová trubice, 6 mm, černá	
900618	Vzduchová trubice, 8 mm, modrá	
900619	Vzduchová trubice, 8 mm, černá	
900740	Vzduchová trubice, 10 mm, modrá	

Části čerpadla

Informace o instalaci čerpadla, údržbě a opravách viz návod k čerpadlu, díl 7146096, dodávaný s čerpadlem.

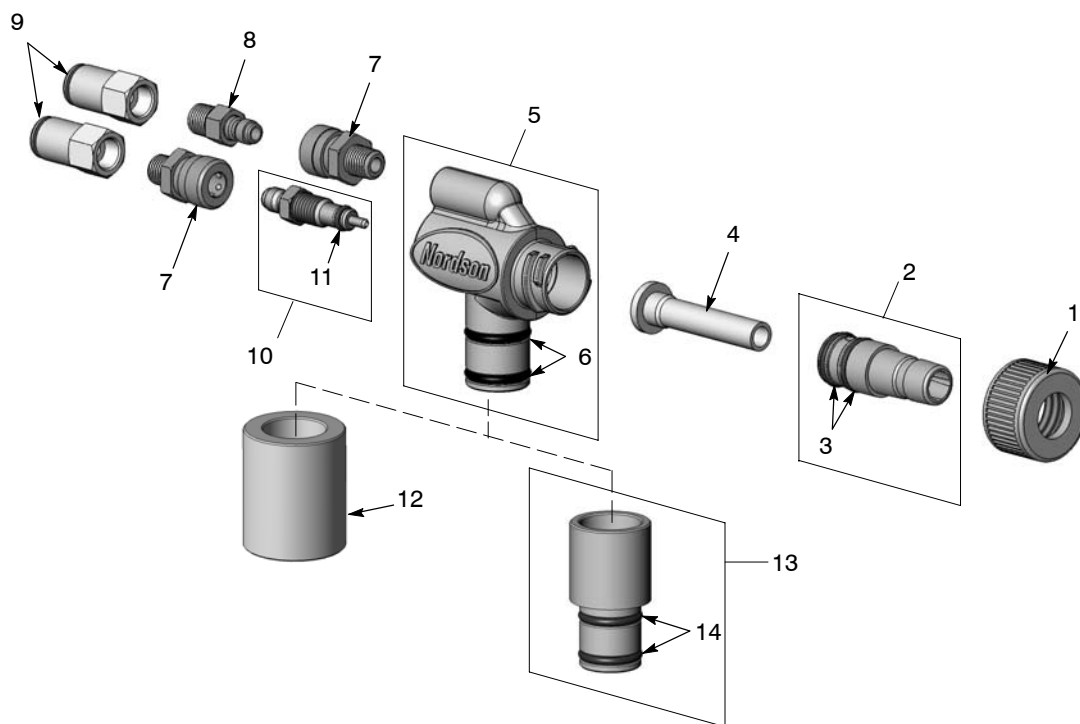

Obr. 6-8 Části čerpadla

Položka	P/N	Popis	Počet	Upozornění
—	1082546	PUMP, powder feed, Encore	—	
1	1082203	• NUT, pump	1	
2	1085677	• KIT, throat holder, Encore pump	1	
3	940015	• • O-RING, silicone, 0.562 x 0.687 in.	2	
4	1082201	• THROAT, Tivar	1	A
5	1085678	• KIT, body, Encore pump	1	
6	941145	• • O-RING, silicone, conductive, 0.625 x 0.812 in.	2	
7	241041	• COUPLING, quick disconnect, socket end	2	
8	241042	• COUPLING, quick disconnect, nipple end	1	
9	1084092	• CONNECTOR, female, $\frac{5}{16}$ in. T x $\frac{1}{8}$ in. NPT	2	
10	1085240	• KIT, air flow nozzle, Encore pump	1	
11	940084	• • O-RING, 0.188 x 0.312 x 0.063	1	
12	1082204	• COUPLING, pump	1	B
13	1085679	• KIT, pump adapter, Encore pump	1	C
14	941145	• • O-RING, silicone, conductive, 0.625 x 0.812 in.	2	

UPOZORNĚNÍ A: Máte-li zájem o volitelné hrdlo z teflonu, objednejte díl 1084777.
 B: Tato spojka se může použít u jakékoliv systému, který nemá objímku pro čerpadlo Encore.
 C: Tento nástavec se používá místo spojky se sběrnými trubicemi v systémech s násypnými zásobníky.

PROHLÁŠENÍ O SHODĚ

Nordson Corporation

prohlašujeme na svoji vlastní zodpovědnost, že výrobky

Práškový elektrostatický aplikátor Encore včetně ovládacího panelu používaný s rozhraním ručního aplikátoru Encore a napájecí jednotkou

na které se toto prohlášení vztahuje, jsou v souladu s následujícími Směrnicemi:

- Směrnice o strojním zařízení 89/37/EEC

- Směrnice EMC 2004/108/EEC

- Směrnice ATEX 94/9/EC

Shoda je podmíněna dodržováním následujících norem nebo normativních dokumentů:

EN12100 (1998)	EN60079-0 (2006)	EN61000-6-3 (2007)
EN1953 (1998)	EN50050 (2006)	EN61000-6-2 (2005)
EN60204 (2006)		EN55011 (2007)
		FM7260 (1996)

Typ ochrany:

- Okolní teplota: +15 °C až +40 °C

- Ex tD A21 IP6X T 65 °C / Ex II 2D (Aplikátor)

- Ex tD A22 IP6X T 60 °C / Ex II 3 (2)D (Řídicí jednotky)

Č. certifikátu typu EC:

- SIRA08ATEX5010X (Eccleston, Chester, UK)

Č. notifikovaného orgánu (dohled pro ATEX)

- 1180 (Baseefa) (Buxton, Derbyshire, UK)

Certifikát ISO9000

DNV



Joseph Schroeder

technický ředitel,

Vývojová skupina prostředků na konečnou

Datum: 2. července 2008



