

Pompa proszkowa Encore™

Wprowadzenie

Pompa proszkowa Encore służy do tłoczenia do pistoletów proszkowych proszków organicznych i metalicznych, przeznaczonych do malowania proszkowego. Jest to pompa ze zwężką Venturiego i jest wyposażona w szybkozłącza do podłączania powietrza pompującego i atomizującego. Szybkozłącza uniemożliwiają nieprawidłowe podłączenie przewodów.

Powietrze pompujące unosi proszek w wibratorze lub w zbiorniku i tłoczy przez przewód proszkowy do pistoletów proszkowych. Powietrze atomizujące rozcieńcza proszek w powietrzu, tworząc jego równomierną zawiesinę po wyjściu z pompy.

Instalacja



OSTRZEŻENIE: Wszystkie przewodzące urządzenia w obszarze natrysku muszą być podłączone do rzeczywistego uziemienia. Nieuziemiene lub słabo uziemione urządzenia w obszarze natrysku proszku mogą zostać naładowane elektrycznie. Naładowanie to może spowodować poważne porażenie lub wytworzyć iskry o wystarczającej energii, by mogły spowodować pożar lub wybuch.

Zamontowanie pompy

UWAGA: Uszczelki O-ring adaptera pompy są przewodzące dla prądu elektrycznego i zapewniają połączenie uziemienia między korpusem pompy i rurą ssącą lub pokrywą zbiornika. Nie można zamieniać przewodzących uszczelek O-ring na uszczelki O-ring nieprzewodzące.

Zamontowanie zbiornika: Zobacz rysunek 1. Pompa jest dostarczana ze złączką i adapterem pompy. Można je zastosować do montażu pompy na zbiorniku:

- **Złączka:** Zamontuj złączkę pompy na istniejącym mocowaniu pompy, delikatnie ją wkręcając, a następnie zamontuj pompę na złączce, również delikatnie ją wkręcając.
- **Adapter:** Wyciągnij zainstalowany adapter i rurę ssącą z pokrywy zbiornika. Odkręć adapter z rury ssącej zbiornika. Wkręć nowy adapter dostarczony z pompą na rurę ssącą. Zamontuj rurę ssącą na pokrywie zbiornika, a następnie zamontuj pompę na adapterze, delikatnie ją wkręcając.

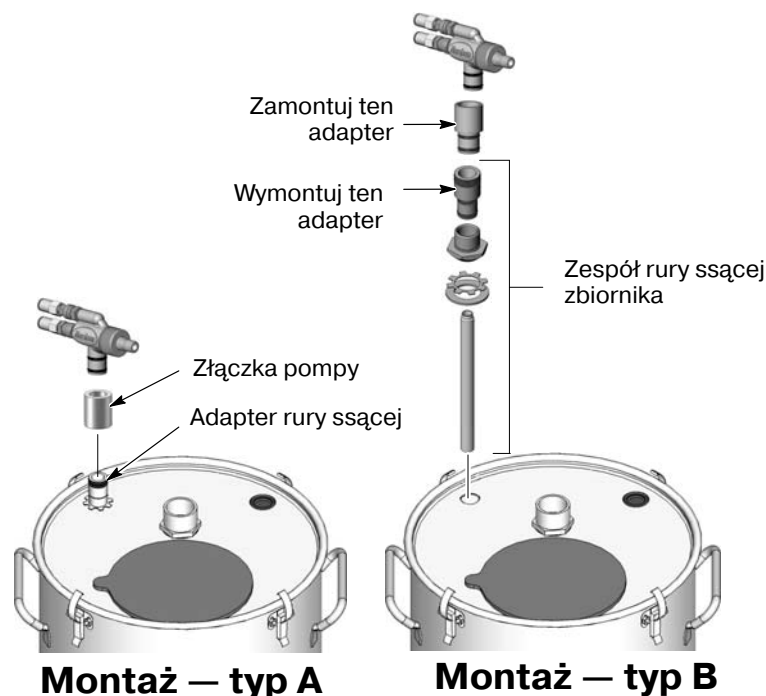

Rysunek 1 Instalacja zbiornika

Montaż wibratora do kartonu: W przenośnym systemie Encore pompę instaluje się na adapterze rury ssącej, wykonując nieznaczny ruch wkręcający. We wszystkich innych systemach VBF stosuje się metodę pokazaną na rysunku 1: Montaż — typ A. Złączkę pompy montuje się na adapterze rury ssącej, wykonując nieznaczny ruch wkręcający. Zamontuj pompę na złączce, również delikatnie ją wkręcając.

Podłączenie pompy

1. Podłącz 8-mm niebieski przewód powietrza atomizującego do górnego złącza na pompie.
2. Podłącz 8-mm czarny przewód powietrza pompującego do dolnego złącza na pompie.
3. Podłącz wąż doprowadzający proszek do uchwyty zwężki z karbowanym złączem.

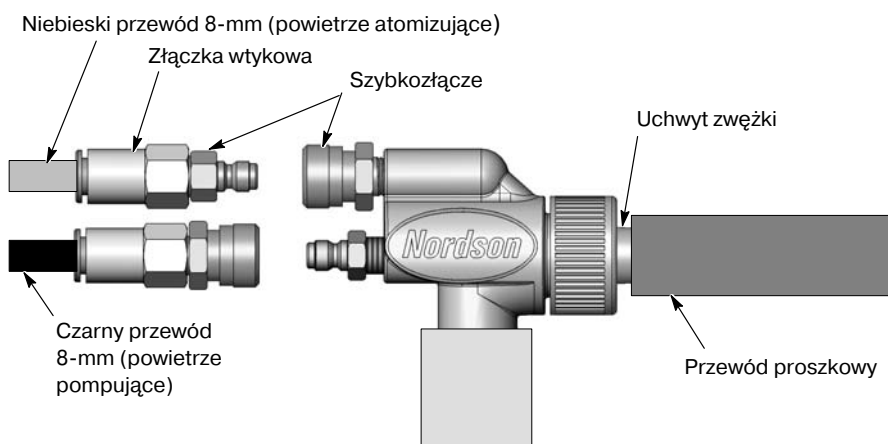

Rysunek 2 Podłączenie pompy

Obsługa

Podłączenie powietrza fluidyzującego i uziemienie rury ssącej lub zbiornika należy wykonać zgodnie z opisem w podręczniku dołączonym do systemu lub zbiornika.

Typowe ciśnienia robocze pompy są następujące:

Powietrze atomizujące:	1,4 bar (20 psi)
Powietrze pompujące:	2,1 bar (30 psi)

Podane ciśnienia są średnimi wartościami początkowymi. Można je zwiększyć lub zmniejszyć, aby uzyskać żadaną objętość i gęstość dostarczanej chmury proszkowej.

Konserwacja



OSTRZEŻENIE: Czynności opisane poniżej mogą być wykonywane jedynie przez osoby posiadające odpowiednie kwalifikacje. Należy stosować się do wszelkich uwag dotyczących bezpieczeństwa zawartych w tej instrukcji i w innej dokumentacji.

Codziennie

Odłączyć szybkozłącza przewodu doprowadzającego proszek i powietrza pompującego, a następnie przedmuchać pompę sprężonym powietrzem.

Przedmuchać przewód doprowadzający proszek sprężonym powietrzem. Zawsze przedmuchiwać przewód proszkowy od strony pompy do kabiny, a nie od strony pistoletu do pompy. Sprawdzić, czy działa wentylator wyciągowy kabiny.

Okresowo



OSTRZEŻENIE: Nie zamieniać uszczelek przewodzących na nieprzewodzące. Przewodzące uszczelki O-ring zapewniają uziemienie wyposażenia używanego do malowania proszkowego. Niezastosowanie się do tego ostrzeżenia może spowodować obrażenia, pożar lub eksplozję.



OSTROŻNIE: Nie wolno zdrapywać nagromadzeń proszku z części pompy żadnymi ostrymi metalowymi narzędziami. Proszek będzie się nawarstwiać we wszystkich zadrapaniach na tych powierzchniach pompy, które mają kontakt z proszkiem, powodując powstawanie zbryleń impaktowych i zapychanie się pompy.

Pompę należy rozmontować i oczyścić jej części sprężonym powietrzem pod niewielkim ciśnieniem oraz czystą niepyłącą szmatką. Po wyjęciu uszczelek O-ring części pompy mogą być czyszczone nietoksycznym rozpuszczalnikiem, takim jak alkohol. Uszczelki O-ring mogą ulec uszkodzeniu pod wpływem rozpuszczalnika.

Sprawdź wszystkie części i wymień te, które są zużyte lub zniszczone.

Sprawdź przewody doprowadzające proszek i wymień wszystkie elementy, które są zużyte lub uszkodzone. Wymień przewód proszkowy, jeśli na ściankach wewnętrznych pojawiają się nagromadzenia proszku.

Wymiana zwężki

Zobacz rysunek 3.

1. Odkręć nakrętkę (1) na końcu pompy.
2. Wyciągnij uchwyt zwężki (2) z korpusu pompy.
3. Sprawdź O-ringi (3) na uchwycie. W razie potrzeby wymień je.
4. Wyciągnij zwężkę (4) z uchwytu i wyrzuć ją.
5. Włóż nową zwężkę do uchwytu i zamontuj pompę.

Wymiana dyszy / złącza

Podczas wymiany dyszy (10) lub złącza gniazda powietrza atomizującego (7), należy zachować następujące wartości siły dokręcania, aby uniknąć uszkodzenia korpusu pompy.

Dysza: 1,1 N•m (10 in-lb)
Złącze gniazda: 2,25 N•m (20 in-lb)

Części zamienne

W celu zamówienia części zamiennych należy skontaktować się z Centrum Obsługi Klienta firmy Nordson pod numerem telefonu (800) 433-9319 lub z lokalnym przedstawicielem firmy Nordson.

Zobacz rysunek 3.

Opis	Numer	Opis	Liczba	Uwaga
—	1082546	PUMP, powder feed, Encore	—	
1	1082203	• NUT, pump	1	
2	1085677	• KIT, throat holder, Encore pump	1	
3	940015	• • O-RING, silicone, 0.562 x 0.687 in.	2	
4	1082201	• THROAT, Tivar	1	A
5	1085678	• KIT, body, Encore pump	1	
6	941145	• • O-RING, silicone, conductive, 0.625 x 0.812 in.	2	
7	241041	• COUPLING, quick disconnect, socket end	2	
8	241042	• COUPLING, quick disconnect, nipple end	1	
9	1084092	• CONNECTOR, female, 5/16 in. T x 1/8 in. NPT	2	
10	1085240	• KIT, air flow nozzle, Encore pump	1	
11	940084	• • O-RING, 0.188 x 0.312 x 0.063	1	
12	1082204	• COUPLING, pump	1	B
13	1085679	• KIT, pump adapter, Encore pump	1	C
14	941145	• • O-RING, silicone, conductive, 0.625 x 0.812 in.	2	

UWAGA A: Opcjonalna zwężka z PTFEu — zamówić nr kat. 1084777.
B: Złączka jest używana w każdym systemie, który nie ma mocowania dla pompy Encore.
C: Adapter jest używany zamiast złączki z rurami ssącymi w systemach ze zbiornikiem zasilającym.

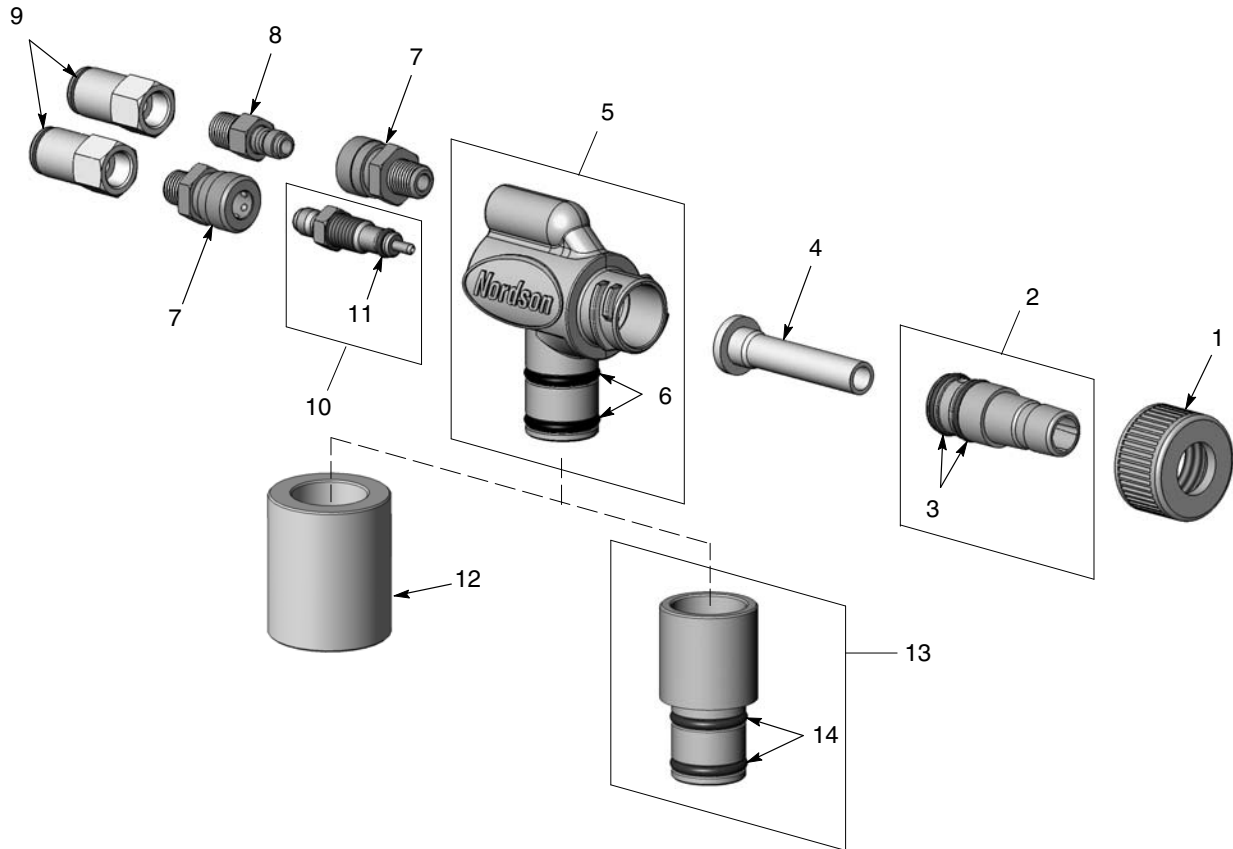

Rysunek 3 Części zamienne do pompy

Opcjonalne przewody powietrzne i proszkowe

Numer	Opis	Uwaga
900619	TUBING, polyurethane, 8 mm OD, black	A
900618	TUBING, polyurethane, 8 mm OD, blue	B
900742	TUBING, polyurethane, 6 mm OD, blue	C
900740	TUBING, polyurethane, 10 mm OD, blue	D
768176	TUBING, powder, antistatic, 11 mm (0.43 in.) ID	E
<p>UWAGA A: Przewód powietrza pompującego.</p> <p>B: Przewód powietrza atomizującego.</p> <p>C: Przewód powietrza fluidyzującego do wibratorów i zbiorników.</p> <p>D: Przewód powietrza fluidyzującego do dostarczania sprężonego powietrza.</p> <p>E: Minimalne zamówienie przewodu proszkowego to 50 stóp.</p>		

Wydano 02/08

Copyright 2007. Nordson i logo Nordson są zastrzeżonymi znakami towarowymi Nordson Corporation.

Encore jest znakiem towarowym firmy Nordson Corporation.

Tivar jest zastrzeżonym znakiem towarowym Poly Hi Solidur, Inc.