

## Komplet za zamenjavo upora Ročne pištole za prašno lakiranje Prodigy™



**OPOZORILO:** Naslednje dejavnosti sme opravljati samo pooblaščen osebje. Upoštevajte varnostne napotke v tem dokumentu in vsej ostali z njim povezani dokumentaciji.



**OPOZORILO:** Pred opravljanjem naslednjih opravil ugasnite pištolo in ozemljite elektrodo pištole. Če tega opozorila ne upoštevate, lahko pride do resnega električnega udara.

### Zamenjava upora

#### Odstranjevanje upora

1. Glejte sliko 1. Odvijte gumb za zaklepanje (7) in potegnite cev za prah iz prilagodilnika (9).

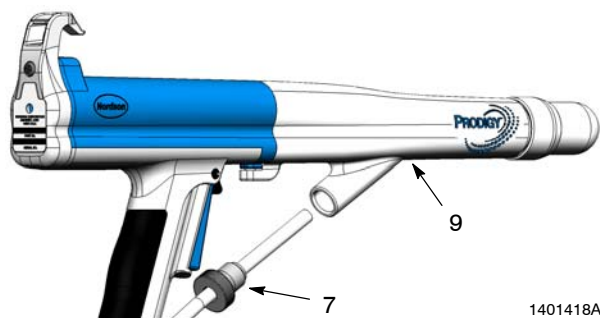

Slika 1 Odklapljanje cevi za prah

2. Glejte sliko 2. Popustite nastavljalni vijak (5) v spodnjem delu prilagodilnika.

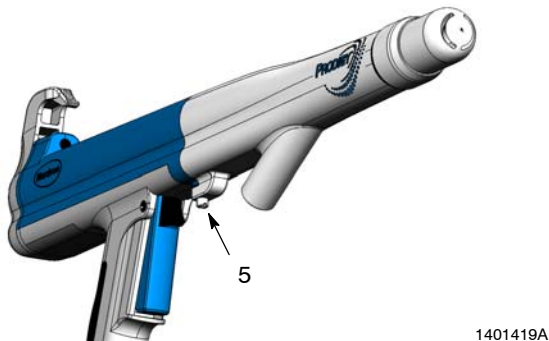

Slika 2 Odvijanje nastavljalnega vijaka prilagodilnika

3. Glejte sliko 3. Prilagodilnik potegnite naravnost s telesa pištole (14).

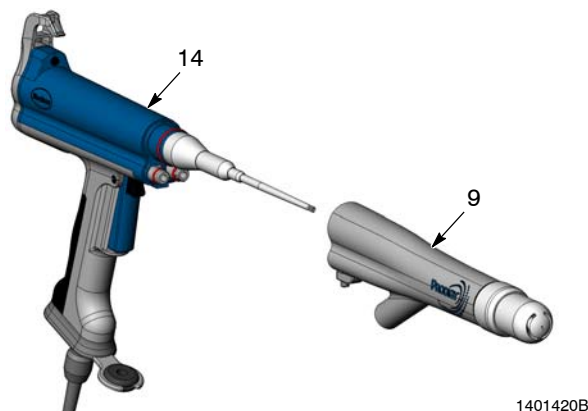

Slika 3 Odstranjevanje prilagodilnika

4. Glejte sliko 4. Držalo upora (3) odvijte iz množilnika (19).

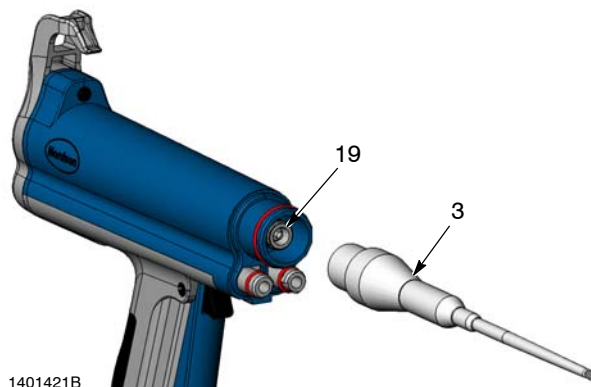

Slika 4 Odstranjevanje držala upora

## 2 Komplet za menjavo upora – Ročne pištrole za prašno lakiranje Prodigy

5. Glejte sliko 5. Odstranite kontaktno podložko (18) iz odprtine množilnika. S kontaktne podložke obrišite dielektrično mast.

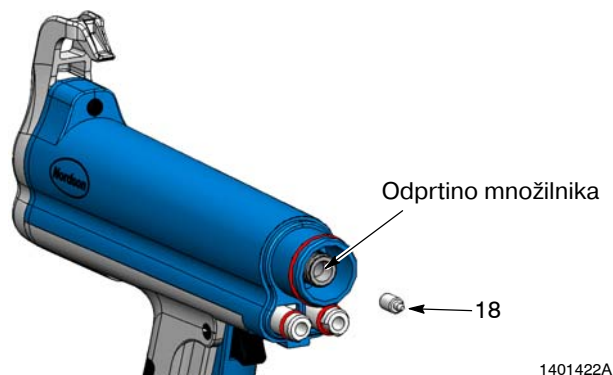

Slika 5 Odstranjevanje kontaktne podložke

6. Glejte sliko 6. Upor (4) odstranite iz držala upora (3). Očistite držalo upora.



Slika 6 Odstranjevanje upora iz držala

### Vgradnja upora

1. Glejte sliko 5. Kontaktno podložko vstavite v odprtino množilnika. Odprtino množilnika napolnite z dielektrično mastjo.
2. Glejte sliko 6. V odprtino upora vbrizgajte okoli 0,6 cm<sup>3</sup> dielektrične masti.
3. Upor do konca vtaknite v držalo upora, potem pa odprtino upora napolnite z okoli 0,8 cm<sup>3</sup> dielektrične masti.
4. Glejte sliko 4. Držalo upora privijte na množilnik.
5. Glejte sliki 3 in 2. Prilagodilnik namestite na telo pištrole. Zategnite nastavitveni vijak.
6. Glejte sliko 1. Cev za prah do konca potisnite v prilagodilnik. Gumb za zaklepanje privijte v prilagodilnik in ga zategnite, da pritrdite cev.

## Komplet za zamenjavo upora

Za naročanje delov pokličite center za pomoč uporabnikom izdelkov za končno obdelavo družbe Nordson (Nordson Finishing Customer Support Center) na številko (800) 433-9319 ali pa se obrnite na krajevnega zastopnika družbe Nordson.

P/N	Opis
1053912	KOMPLET, upor, kabel, serija

Izdaja 07/05

Prvotni datum zaščite avtorskih pravic: 2004. Nordson in logotip Nordson so zaščitene blagovne znamke družbe Nordson Corporation.

Prodigy je blagovna znamka družbe Nordson Corporation