

## Transferowa pompa proszkowa

### 1. Opis

Transferowe pompy proszkowe używane są głównie do pobierania proszku z zasobników. Najczęściej pompy transferowe stosowane są w wibracyjnych podajnikach proszku z kartonów firmy Nordson. Pompy transferowe używają 19 mm ( $3/4$  cala) przewodów transportujących proszek.

### 2. Instalacja



**OSTRZEŻENIE:** Poniżej opisane czynności powinny wykonywać jedynie osoby o odpowiednich kwalifikacjach. Stosować się do wszelkich uwag dotyczących bezpieczeństwa, zawartych w tej i innych instrukcjach.

Aby zainstalować transferową pompę proszkową, zastosuj poniższą procedurę.

1. Patrz rysunek 1. Zainstaluj pompę na adapterze. Przy instalowaniu na adapterze należy pompę lekko obracać.
2. Podłącz  $1/2$ -calowy przewód powietrzny od regulowanego źródła powietrza do kątownej złączki wlotowej (1).
3. Podłącz 19-mm ( $3/4$ -cala) przewód transportujący proszek do obudowy zwężki (8) i zamocuj go zaciskiem.
4. W razie potrzeby zainstaluj krótki odcinek spiralnej opaski w miejscu, gdzie przewód styka się ze zwężką. Zapobiegnie to załamaniu przewodu lub odcięciu przepływu proszku.

**UWAGA:** Dla osiągnięcia najlepszych rezultatów przewód nie powinien być dłuższy niż 7,6 metrów (25 stóp) i wznosić się pionowo nie więcej niż na 2,7 metra (9 stóp).

### 3. Praca



**OSTRZEŻENIE:** Wszystkie przewodzące urządzenia w obszarze natrysku muszą być podłączone do rzeczywistego uziemienia. Nieuziemiene lub słabo uziemione urządzenia w obszarze natrysku proszku mogą zostać naładowane elektrycznie. Naładowanie to może spowodować poważne porażenie lub wytworzyć iskry o wystarczającej energii, by mogły spowodować pożar lub wybuch.

### 3. Praca (cd.)

---

Typowe robocze zużycie i ciśnienie powietrza wynosi:

Normalnie: 186,9 litrów/minutę (6,6 scfm) @ 2,75 bar (40 psi)

Maksymalnie: 277.4 litrów/minutę (9,8 scfm) @ 4,1 bar (60 psi)

**UWAGA:** Powyższe ciśnienia podane są jako przeciętne wartości początkowe. Należy ustawić większe lub mniejsze ciśnienie powietrza aby osiągnąć pożądaną ilość podawanego proszku i gęstość chmury proszku.

### 4. Konserwacja

---

Skorzystaj z poniższych wskazówek przy konserwacji transferowej pompy proszkowej.

#### Codziennie

Podane poniżej procedury powinny być wykonywane codziennie.

1. Odłącz przewód powietrzny i przewód proszkowy.
2. Przedmuchać pompę sprężonym powietrzem.



**UWAGA:** Przewód proszkowy należy przedmuchiwać zawsze od strony pompy. Upewnić się czy wentylator kabiny pracuje lub zbiornik proszku jest odpowietrzany do kabiny.

3. Przedmuchać przewód proszkowy sprężonym powietrzem.

#### Okresowo

Zdemontuj pompę transferową i wyczyść jej części zgodnie z poniższymi wskazówkami:



**UWAGA:** Nie wolno zdrapywać zbijającego się proszku z części pompy żadnymi ostrymi, metalowymi narzędziami. Proszek będzie się nawarstwiać we wszystkich zadrapaniach powierzchni pompy stykających się z proszkiem, powodując zbijanie i zapychanie się pompy.

- Używaj sprężonego powietrza o niskim ciśnieniu i niekłaczących materiałów.
- Części mogą być przecierane nietoksycznym rozpuszczalnikiem, takim jak alkohol. Usuń wcześniej o-ringi aby nie zniszczył ich rozpuszczalnik.
- Sprawdź wszystkie części i wymień zużyte lub zniszczone.

## 5. Części

Patrz Rysunek 1. Skorzystaj z poniższej listy przy zamawianiu części zamiennych do pompy transferowej.

Pozycja	Część	Opis	Ilość	Uwaga
—	244 721	Transferowa pompa proszku, wyjście 19,05 mm	1	
1	972 192	• Kolanko, męskie, 1/2 przewód x 1/4 in. NPT	1	
2	244 643	• Dysza powietrzna pompy proszkowej	1	
3	942 101	• O-ring, silikon, 0,750 x 1,00 x 0,125 in.	3	
4	244 641	• Korpus pompy	1	
5	307 439	• Zwężka z osłoną	1	
6	307 437	• • Zwężka Venturiego, wysokoprzepływowa	1	
7	940 142	• • • O-ring, silikon, 0,500 x 0,625 x 0,063 in.	2	
8	307 435	• • Osłona zwężki	1	
9	118 832	• • Tuleja ochronna osłony, wysokoprzepływowa	1	
10	942 146	• O-ring, silikon, 1,000 ID x 1,250 in. OD	1	

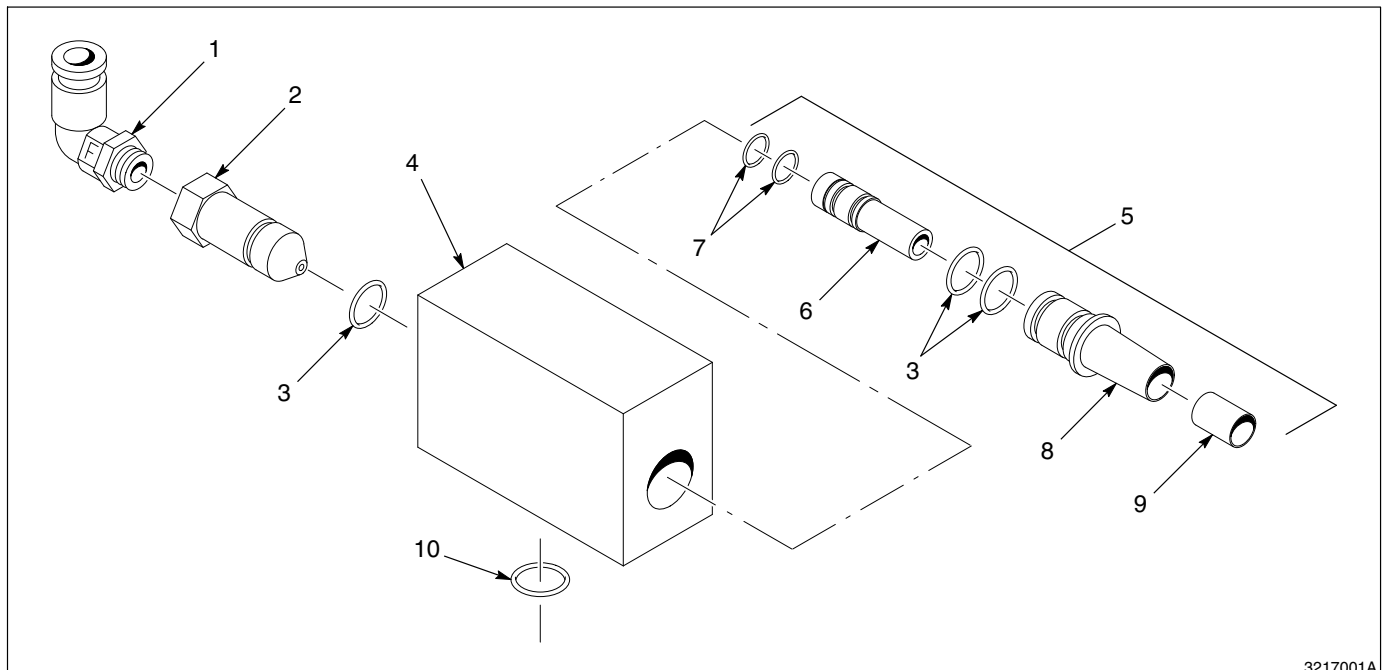

Rys. 1 Transferowa pompa proszkowa

**Opcjonalne z węzki**

Patrz rysunek 2. Skorzystaj z poniższej listy przy zamawianiu opcjonalnych, zamiennych z węzek do pompy transferowej.

Pozycja	Część	Opis	Ilość	Uwaga
1	226 713	Transferowa z węzka Venturiego, Tivar	1	
1	244 642	Transferowa z węzka Venturiego, PTFE	1	
2	942 101	• O-ring, silikon, 0,750 x 1,00 x 0,125 in.	1	A

UWAGA A: Obydwie opcjonalne z węzki dostarczane są z jednym o-ringiem, część 942 101.

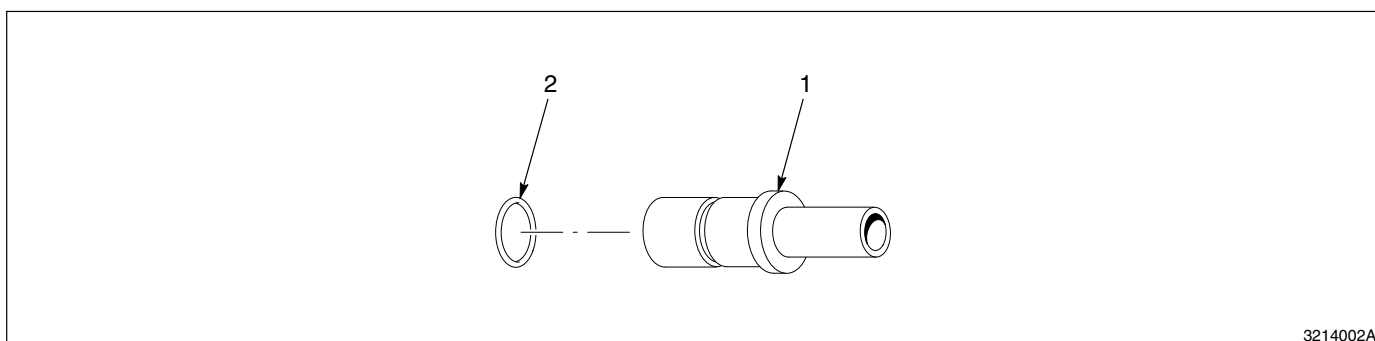

Rys. 2 Opcjonalne z węzki

**Przewód powietrzny i proszkowy**

Przewody powietrzne i proszkowe muszą być zamawiane oddzielnie od pompy. Zamawiaj wymagany przewód powietrzny i proszkowy jako wielokrotność jednej stopy.

Pozycja	Część	Opis	Ilość	Uwaga
Nie pokazano	900 587	Przewód polietylenowy, 1/2 in. OD x 3/8 in. ID	AR	
Nie pokazano	900 651	Transferowy przewód proszkowy, 19 mm ID	AR	

AR: Według potrzeb  
NS Nie pokazano

Oryginalne prawa autorskie z roku 1990. Nordson i logo Nordson są zastrzeżonymi znakami towarowymi Nordson Corporation.

Tivar jest zastrzeżonym znakiem handlowym Menasha Corporation.