

Magnastatic Powder Bell pakketten

1. Inleiding

Dit instructieblad bevat installatieprocedures voor twee Magnastatic Powder Bell pakketten. De Magnastatic Powder Bell samenstelling bestaat uit een grote conische patroonextensie, een ovale spuitmond en een Magnastatic deflector. Installeer deze pakketten op een Versa-Spray of een Versa-Spray II automatisch spuitpistool dat wordt gebruikt met een Versa-Spray II besturingsunit.

Het Magnastatic Deflector en Diffusor pakket bevat een Magnastatic Powder Bell samenstelling en een pistooldiffusor. De pistooldiffusor injecteert lucht in het poeder-luchtmengsel om een gelijkmatige menging te krijgen voordat het mengsel de spuitmond bereikt. Ook stroomt lucht door het midden van de grote conische patroonspuitmondextensie naar het inwendige van de deflector en dan aan de voorkant van de deflector naar buiten. Deze luchtstroom voorkomt dat er zich poederdeeltjes afzetten op de voorkant van de deflector.

Het pakket met een extensie, spuitmond en Magnastatic deflector bevat een Magnastatic Powder Bell samenstelling. Bestel dit pakket voor gebruik bij pistolen die al zijn voorzien van een diffusor.

2. Installatie van de diffusor



PAS OP: Sta enkel gekwalificeerd personeel toe de volgende taken uit te voeren. Alle veiligheidsvoorschriften uit deze handleiding en uit alle andere relevante documentatie in acht nemen.

1. Zie afbeelding 1. Haal de plug uit de GUN-poort op de besturingsunit.
2. Draai PTFE tape om de schroefdraad van de luchtweerstand (1) en schroef hem in de GUN-poort.
3. Schroef de slangkoppeling (2) op de luchtweerstand.

2. Installatie van de diffusor (vervolg)

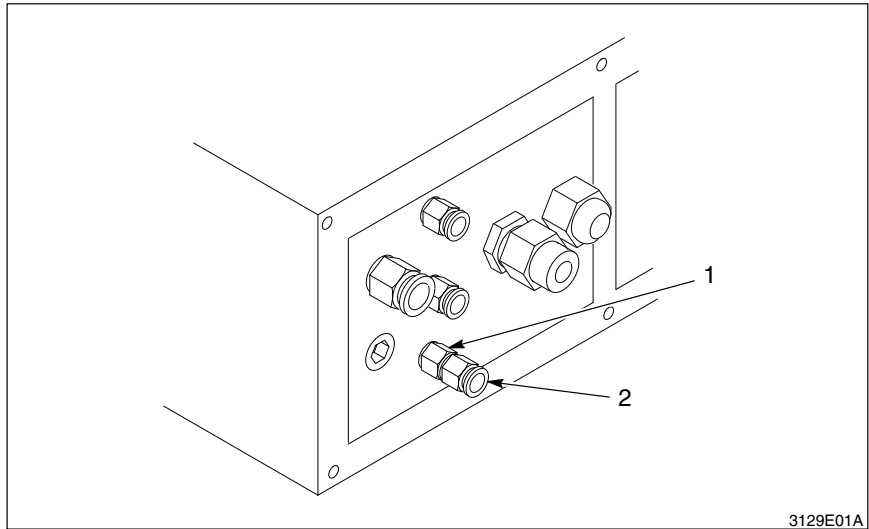

Afb. 1 Installeren van de luchtweerstand en de slangkoppeling

1. Luchtweerstand
2. Slangkoppeling

4. Zie afbeelding 2. Haal de kabel (1) van de versterker (4).
5. Haal de poedervoedingsslang (10) van de slangkoppeling (5). Haal de slang uit de slangbeugel (3).
6. Verwijder de schroef (2) en de slangbeugel (3) van het eind van het spuitpistool en leg ze ter zijde.
7. Plaats de diffusor (7) op het eind van het spuitpistool en zet hem vast met de bijgeleverde schroef (8).
8. Breng een kort stuk voedingsslang (6) aan tussen de diffusor (7) en de slangkoppeling (5).
9. Sluit de poedervoedingsslang (10) aan op de diffusor (7).
10. Sluit de kabel (1) aan op de versterker (4).

2. Installatie van de diffusor (vervolg)

11. Sluit een 6 mm luchtslang (9) aan tussen de diffusor (7) en de slangkoppeling op de besturingsunit (zie afbeelding 1, (2)). Snij de slang af op een lengte, ongeveer 30 cm (1 ft) langer dan de pistoolkabel.

OPMERKING: De luchtslang, om de diffusor op de besturingsunit aan te sluiten, moet afzonderlijk worden besteld. Zie onder *Onderdelen* in dit hoofdstuk voor het artikelnummer(s) van luchtslang(en).

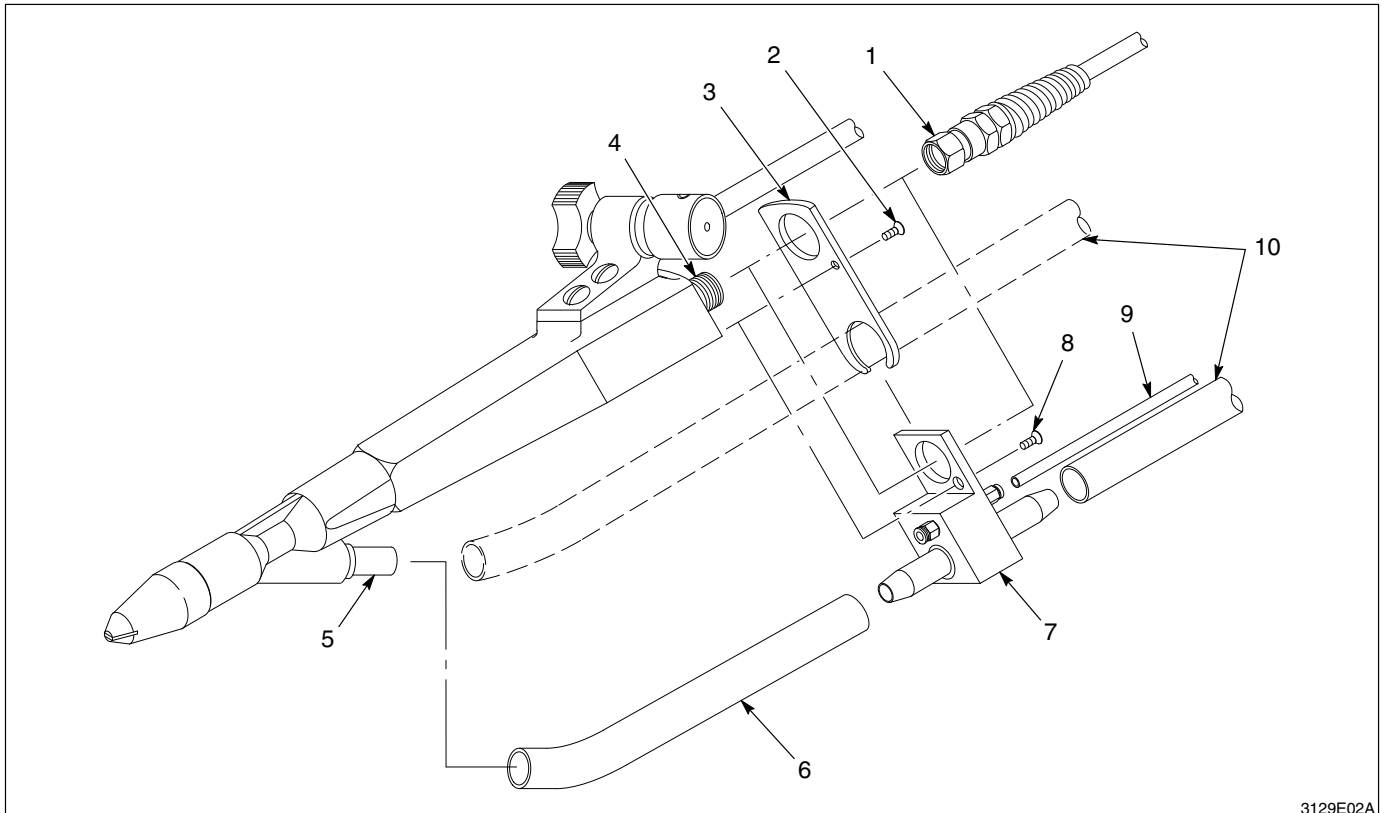

3129E02A

Afb. 2 Installeren van een diffusor

- | | | |
|----------------|---------------------------------|--------------------------|
| 1. Kabel | 5. Slangkoppeling | 8. Schroef |
| 2. Schroef | 6. Voedingsslang (korte lengte) | 9. Luchtslang |
| 3. Slangbeugel | 7. Diffusor | 10. Voedingsslang (lang) |
| 4. Versterker | | |

3. Installeren van een grote conische patroonspuitmondextensie

1. Zie afbeelding 3. Haal de vlakspuitmond (3) en de slijtbus (1) van het spuitpistool.



LET OP: Wees voorzichtig bij het op het pistool aanbrengen van de extensie, beschadig de elektrode niet. Het beschadigen van de elektrode kan de overbrengesfficiëntie verminderen.

2. Breng de grote conische patroonspuitmondextensie (2) aan op het pistool. Wees voorzichtig, beschadig de elektrode (7) niet.
3. Plaats de nieuwe ovale spuitmond (5) over de contactveerhouder (6) in de spuitmondextensie (2).
4. Breng de Magnastatic deflector (4) door de ovale spuitmond (5) aan op de contactveerhouder (6). Zorg ervoor dat de deflector goed vast zit in de spuitmond.

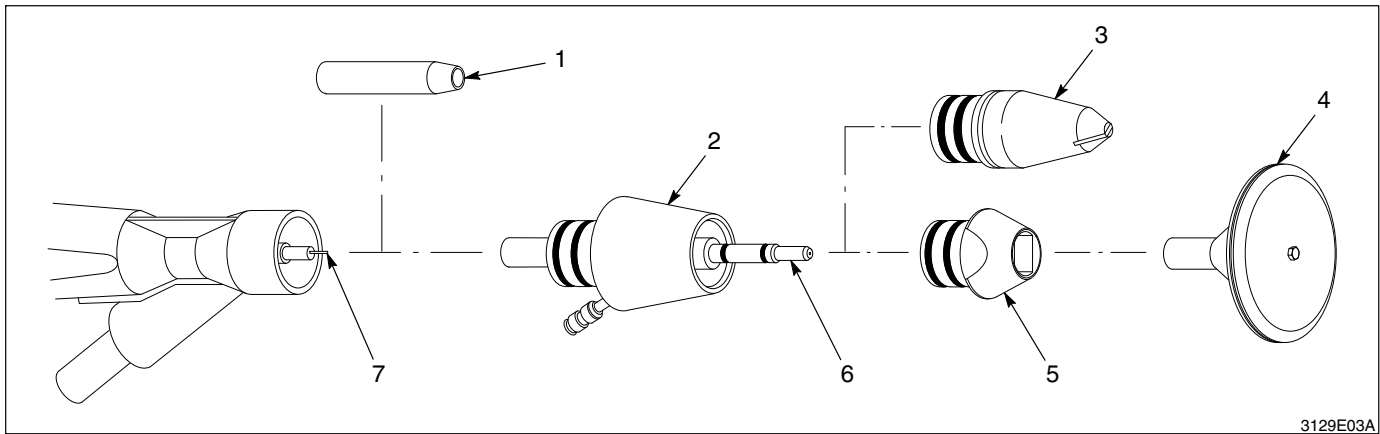

3129E03A

Afb. 3 Installeren van een grote conische patroonspuitmondextensie

- | | | |
|--|--------------------------|----------------------|
| 1. Slijtbus | 4. Magnastatic deflector | 6. Contactveerhouder |
| 2. Grote conische patroonspuitmondextensie | 5. Ovale spuitmond | 7. Elektrode |
| 3. Vlakspuitmond | | |

3. Installeren van een grote conische patroonspuitmondextensie (vervolg)

5. Zie afbeelding 4. Controleer dat de 6 mm slangkoppeling (1) goed vast is gezet in de poort van de diffusor.
6. Sluit een 6 mm luchtslang (2) (wordt bij het pakket geleverd) aan tussen de diffusor en de grote conische patroonspuitmondextensie.

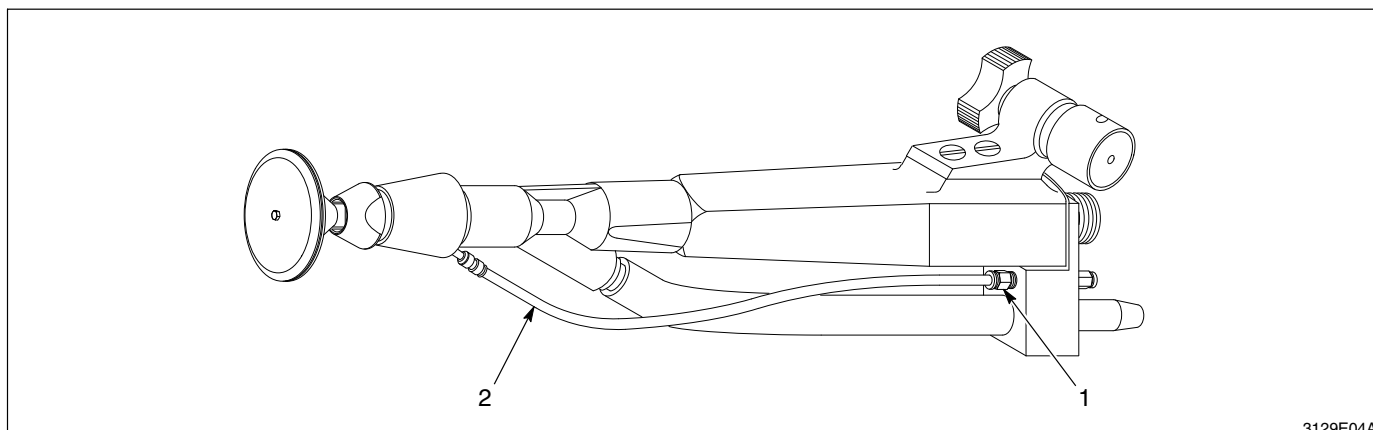

3129E04A

Afb. 4 Aansluiten van de luchtslang

1. 6-mm slangkoppeling
2. 6-mm luchtslang

4. Onderdelen

Gebruik de onderstaande onderdelenlijst voor het bestellen van het voor uw toepassing juiste pakket of van de voor uw toepassing juiste pakketten. Als u bij het bestellen hulp nodig heeft, neem dan contact op met uw Nordson vertegenwoordiger.

Magnastatic Powder Bell pakketten (met en zonder diffusor)

Zie afbeelding 5.

Item	P/N	P/N	Omschrijving	Aantal	Zie opm.
—	233 435		Kit, deflector, 76 mm, & diffusor, assembly	1	A
—		233 434	Kit, nozzle, deflector, extension, 76 mm	1	B
1	233 439	233 439	• Kit, orifice, 35, & connector	1	
2	973 682	973 682	• • Orifice, 035, 1/8 x 1/8 NPT, brass	1	
3	972 141	972 141	• • Connector, male, 6 mm tube, x 1/8 uni	1	
4	-----		• Diffuser	1	
5	900 650	900 650	• Tubing, powder, 12.7 mm (0.5 in.) blue	AR	
6	900 586	900 586	• Tubing, polyethylene, 6/4 mm, blue	AR	
7	233 432	233 432	• Kit, extension, air, nozzle, large conical pattern	1	C
—	233 438	233 438	• Service kit, nozzle, oval, with O-ring	1	
8	-----	-----	• • Nozzle, oval, 76 mm, conical	1	
NS	941 181	941 181	• • O-ring, silicone, 0.875 x 1.063 x 0.094	2	
9	233 433	233 433	• Kit, deflector, 76 mm, & cover, assembly	1	

OPM. A: Dit pakket bevat de pistooldiffusor. Bestel dit pakket als u een bestaand pistool die nog geen diffusor heeft moet vernieuwen.

B: Dit pakket bevat geen pistooldiffusor. Bestel dit pakket als een bestaand pistool die al een diffusor heeft moet vernieuwen.

C: Zie de onderdelenlijst *Grote conische patroonspuitmondextensie* in dit hoofdstuk voor een uitsplitsing van de onderdelen van de extensie.

AR: Zoveel als nodig

NS: Niet getoond

**Magnastatic Powder Bell
pakketten (met en zonder
diffusor) (vervolg)**

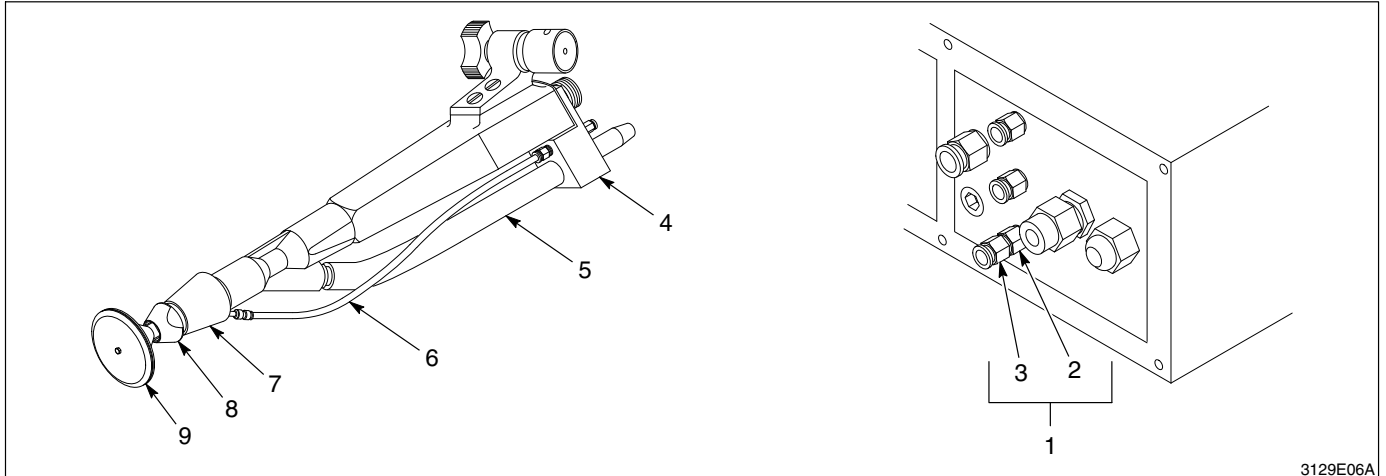

Afb. 5 Magnastatic Powder Bell pakketten

Grote conische patroonspuitmondextensie

Zie afbeelding 6.

Item	P/N	Omschrijving	Aantal	Zie opm.
—	233 432	Kit, extension, air, nozzle, large conical pattern	1	A
1	233 436	• Service kit, holder, spring, with O-ring	1	
2	940 084	• • O-ring, silicone, 0.188 x 0.312 x 0.063	2	
3	-----	• • Holder, contact, spring, conical	1	
—	233 437	• Service kit, electrode, spring, contact	1	
4	-----	• • Electrode, spring, contact	1	
5	182 255	• Kit, spider, with O-ring, VS2	1	
6	-----	• • Spider, air inlet, VS2	1	
7	940 093	• • O-ring, silicone, 0.219 x 0.344 x 0.063	1	
8	173 179	• Sleeve, wear, VS2	1	
9	182 254	• Kit, adapter, nozzle, VS2, with O-ring	1	
10	-----	• • Adapter, nozzle, VS2	1	
11	941 181	• • O-ring, silicone, 0.875 x 1.063 x 0.094	2	
12	971 790	• Union, straight, 6 mm, plastic	1	
13	173 177	• Fitting, M6, straight	1	

OPM. A: Bestel dit pakket voor het vervangen van een elektrode uit een grote conische patroonspuitmondextensie.

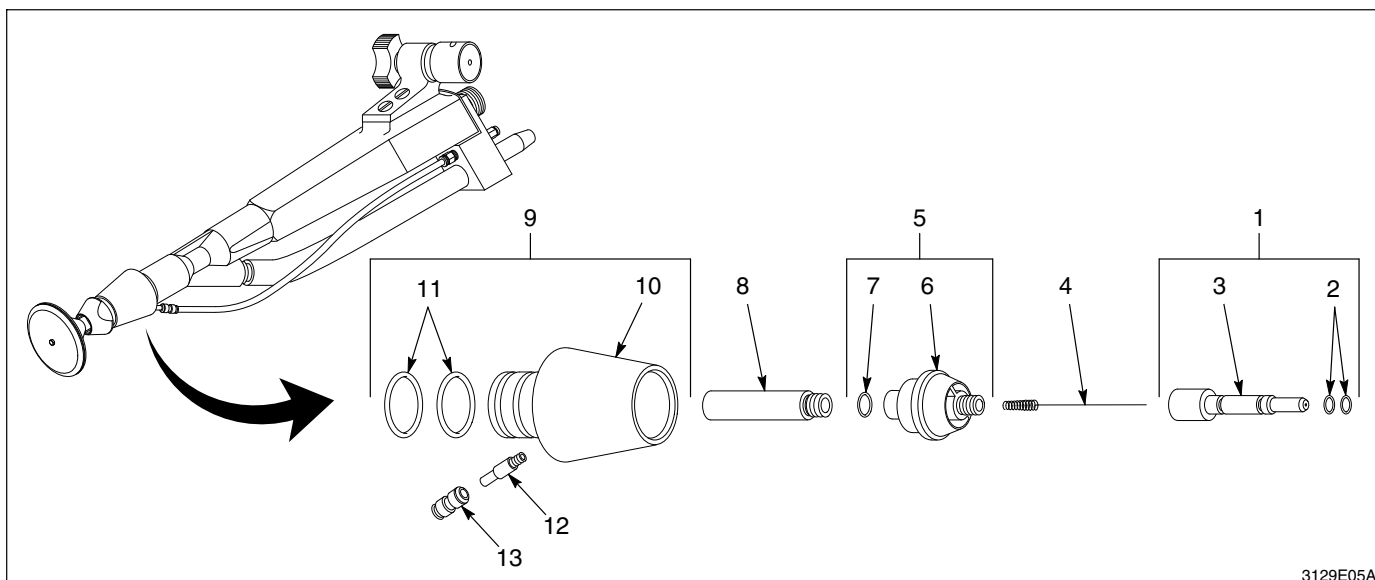

3129E05A

Afb. 6 Grote conische patroonspuitmondextensie

Nordson en the Nordson logo zijn geregistreerde handelsmerken van Nordson Corporation.