

Sistema di spruzzatura polveri carrellato Nordson

Sistemi con carrello a serbatoio fluidificato per IPS e Tribomatic II

1. Introduzione

Queste istruzioni riguardano il carrello utilizzato con la pistola per spruzzatura polveri elettrostatiche Versa-Spray IPS o con la pistola Tribomatic II, l'unità di controllo IPS o Tribomatic II, le pompe per polveri e con il serbatoio fluidificato per polveri rotondo HR-2-50 o HR-2-80.

Utilizzare queste istruzioni per ordinare pezzi di ricambio per il carrello. Altri componenti del sistema sono trattati in manuali o fogli di istruzioni separati.

Prima di installare o di mettere in funzione il sistema, consultare nuovamente le istruzioni per la sicurezza per la pistola, l'erogazione di corrente elettrica o i manuali della cabina di spruzzo. Quando si lavora con un sistema di spruzzatura polveri elettrostatiche è essenziale conoscere bene le precauzioni da prendere per la sicurezza.



ATTENZIONE: Tutti i componenti conduttivi del sistema che si trovano nell'area di spruzzatura devono avere una vera presa a terra. I componenti dell'area di spruzzatura polveri senza presa a terra o con presa insufficiente, possono caricarsi elettricamente. Questa carica può trasmettere una scossa o creare scintille abbastanza calde da causare un incendio o un'esplosione.

2. Liste dei pezzi di ricambio

Per ordinare pezzi di ricambio per gli apparecchi Nordson, chiamare la Nordson International o il rappresentante Nordson.

Nordson Italia S.p.A.
Via Dei Gigli 3/B
I-20090 Pieve Emanuele
Milano, Italia
Telefono: 39-2-9078-23-40
Fax: 39-2-9078-24-85

Quando si ordinano pezzi di ricambio, si deve accludere la descrizione indicata nella lista dei pezzi, il numero del pezzo e la quantità desiderata.

Lista dei pezzi del carrello

Vedi Figura 1.

Pezzo	P/N	Descrizione	Quantità	Nota
—	-----	Carrello, IPS/Tribo, serbatoio rotondo	1	
1	986 111	• Anello di tenuta, est., 62, rovesciato	2	
2	983 090	• Rondella piana	4	
3	901 601	• Ruota, 10 x 2.75 in.	2	
4	163 606	• Telaio, superiore, carrello univ.	1	
5	164 580	• Supporto, cabina, carrello, IPS	1	
6	164 578	• Sostegno, cavo/tubo	2	
7	982 244	• Vite a testa piana, M5 x 35	6	
8	983 127	• Ranella spaccata, int, M5	6	
9	984 706	• Dado esagonale, M5	6	
10	982 499	• Vite a testa piana., M6 x 12	8	
11	983 128	• Ranella spaccata, int, M6	8	
12	163 609	• Anello di fissaggio, serbatoio, HRS	1	
13	163 605	• Telaio, inferiore, carrello univ.	1	
14	246 470	• Finitura, .spessore 0622-in., pannello, PVC	AR	
15	164 591	• Supporto, pistola, carrello universale	1	
16	133 415	• Manopola di fissaggio	2	
17	983 414	• Rondella piana, stretta, M8	2	
18	246 388	• Guarnizione	AR	
19	152 235	• Cappuccio, cuscinetto del tubo, 1.00 in.	1	

AR: A richiesta

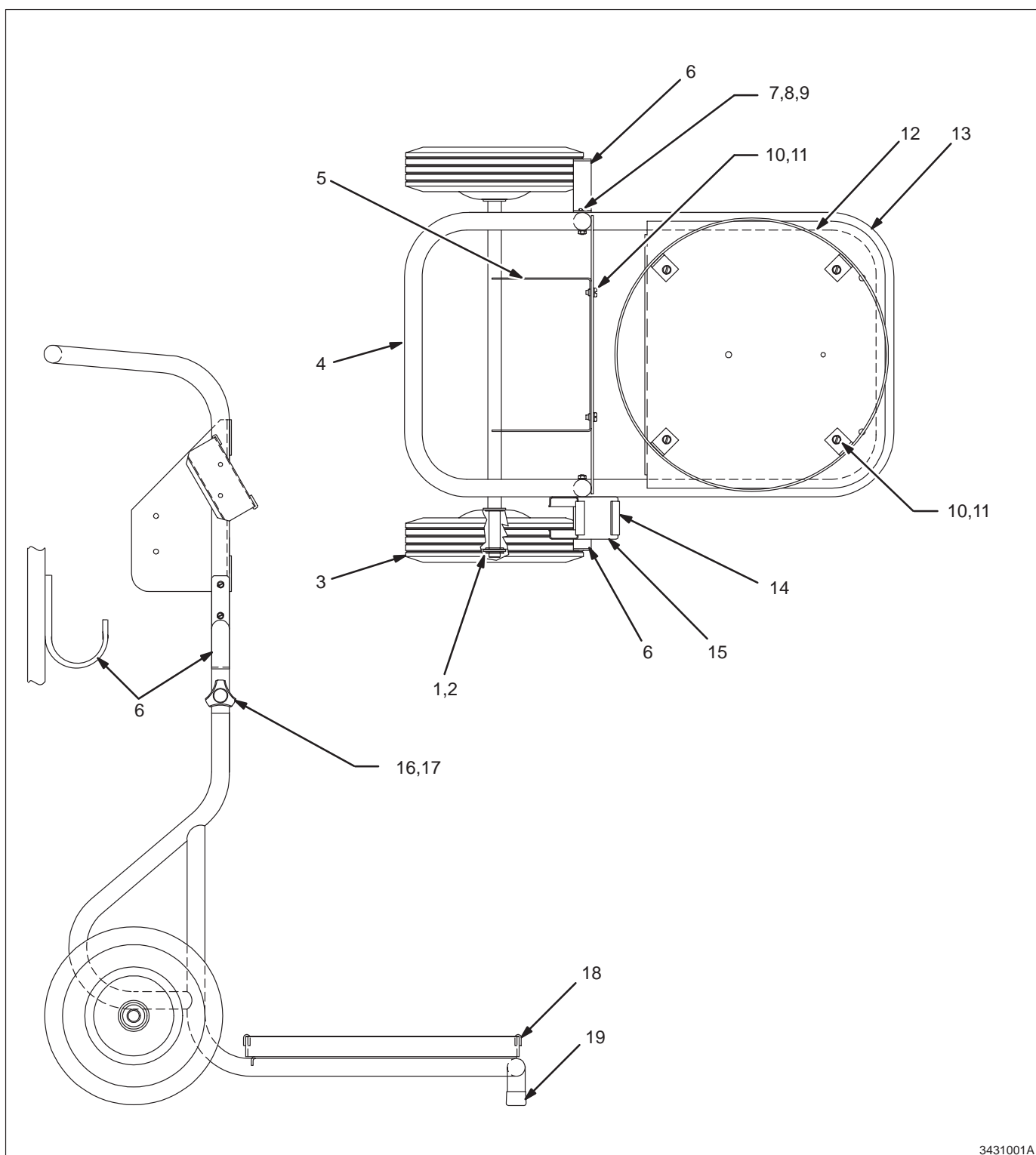

3431001A

Fig. 1 Vista laterale e dall'alto del carrello

Copyright 1994. Nordson, Nordson logo, Versa-Spray e Tribomatic sono marchi registrati della Nordson Corporation.