

Transferpump för pulver

1. Beskrivning

Transferpumpen används huvudsakligen för att flytta pulver för beläggningsändamål från förrådsbehållare. Transferpumpen används främst tillsammans med Nordson vibratormatare. Transferpumpen använder 19-mm ($3/4$ -tums) transferslangar för pulver.

2. Installation



WARNING: Tillåt endast kvalificerad personal att utföra följande arbetsuppgifter. Lakttag och följ säkerhetsinstruktionerna i detta dokument och i övrig dokumentation som berör detta område.

Följ nedanstående anvisningar vid installationen av transferpumpen.

1. Se bild 1. Sätt fast pumpen på en adapter. Vrid pumpen lite när man fäster den på adaptorn.
2. Anslut $1/2$ -tums luftslang från en reglerad tryckluftskälla till den vinklade luftingången (1).
3. Anslut 19-mm ($3/4$ -tums) transferslangen för pulver till hållaren på dess mynning (8) och fäst slangen med en slangklämma.
4. Om det behövs, linda på ett stycke spiralslang runt transferslangen där den ansluter till mynningen. Detta förhindrar att transferslangen får kingar eller att pulverflödet stryps.

ANMÄRKNING: För bästa resultat bör transferslangen för pulver inte vara längre än 7,6 meter (25 fot) och inte höjas över sin längd, med mer än 2,7 meter (9 fot).

3. Handhavande



WARNING: All ledande utrustning i sprayområdet måste vara ansluten till verklig jord. Ojordade eller dåligt jordade utrustningsdelar som används i pulverområdet kan bli elektriskt laddad. Denna laddning kan avge en allvarlig elchock eller orsaka gnistor som är så heta att de kan starta en brand eller explosion.

3. **Handhavande** (forts.)

Typisk förbrukning av tryckluft, och tryck på denna är:

Normal: 186,9 liter/minut (6,6 scfm) @ 2,75 bar (40 psi)

Maximum: 277,4 liter/minut (9,8 scfm) @ 4,1 bar (60 psi)

ANMÄRKNING: De angivna trycken ges som genomsnittliga startvärden. Justera tryckluftens tryck uppåt, eller nedåt, för att erhålla önskad pulvermängd och lufthastighet.

4. **Underhåll**

Följ nedanstående anvisningar för underhåll av transferpumpen för pulver.

Dagligen

Utför följande aktivitet dagligen.

1. Koppla loss luftslangen och transferslangen för pulver.
2. Blås ren pumpen med tryckluft.



OBSERVERA: Blås alltid ut pulvret ur transferslangen från pumpändan. Kontrollera att sprayboxens evakueringsfläkt är igång eller att matningshoppert är ventilerad mot boxen.

3. Blås ren transferslangen med tryckluft.

Periodiskt underhåll

Dela periodiskt transferpumpen och rengör dess delar enligt de följande anvisningarna:



OBSERVERA: Använd inte några vassa metallverktyg för att skrapa bort inbränt pulver från pumpens delar. Pulver kommer att ansamlas i alla repor på ytor som pulvret kommer i kontakt med, vilket leder till inbränning och att pumpen sätts igen.

- Använd tryckluft vid lågt tryck och luddfria trasor.
- Delarna kan torkas rena med något ogiftigt lösningsmedel t.ex. alkohol. Tag först av O-ringar så att lösningsmedlet inte skadar dem.
- Undersök alla delar och byt ut sådana delar som är slitna eller skadade.

5. Reservdelar

Se bild 1. Använd följande lista för att beställa reservdelar till transferpumpen.

Detalj	P/N	Beskrivning	Antal	Not
—	244 721	Pump, powder transfer, 0.75 in. outlet	1	
1	972 192	• Elbow, male, 1/2 tube x 1/4 in. NPT	1	
2	244 643	• Nozzle, air, powder pump	1	
3	942 101	• O-ring, silicone, 0.750 x 1.00 x 0.125 in.	3	
4	244 641	• Body, pump	1	
5	307 439	• Throat, with holder	1	
6	307 437	• • Throat, venturi, high flow	1	
7	940 142	• • • O-ring, silicone, 0.500 x 0.625 x 0.063 in.	2	
8	307 435	• • Holder, throat	1	
9	118 832	• • Tube, wear, holder, high flow	1	
10	942 146	• O-ring, silicone, 1.000 ID x 1.250 in. OD	1	



Bild 1 Transferpump för pulver

Tillval mynningar

Se bild 2. Använd följande lista för att beställa utbytesmynningar som tillval till transferpumpen.

Detalj	P/N	Beskrivning	Antal	Not
1	226 713	Throat, venturi, transfer, Tivar	1	
1	244 642	Throat, venturi, transfer, PTFE	1	
2	942 101	• O-ring, silicone, 0.750 x 1.00 x 0.125 in.	1	A
NOT		A: Bägge tillvalsmynningarna levereras med en O-ring, artikelnummer 942 101.		

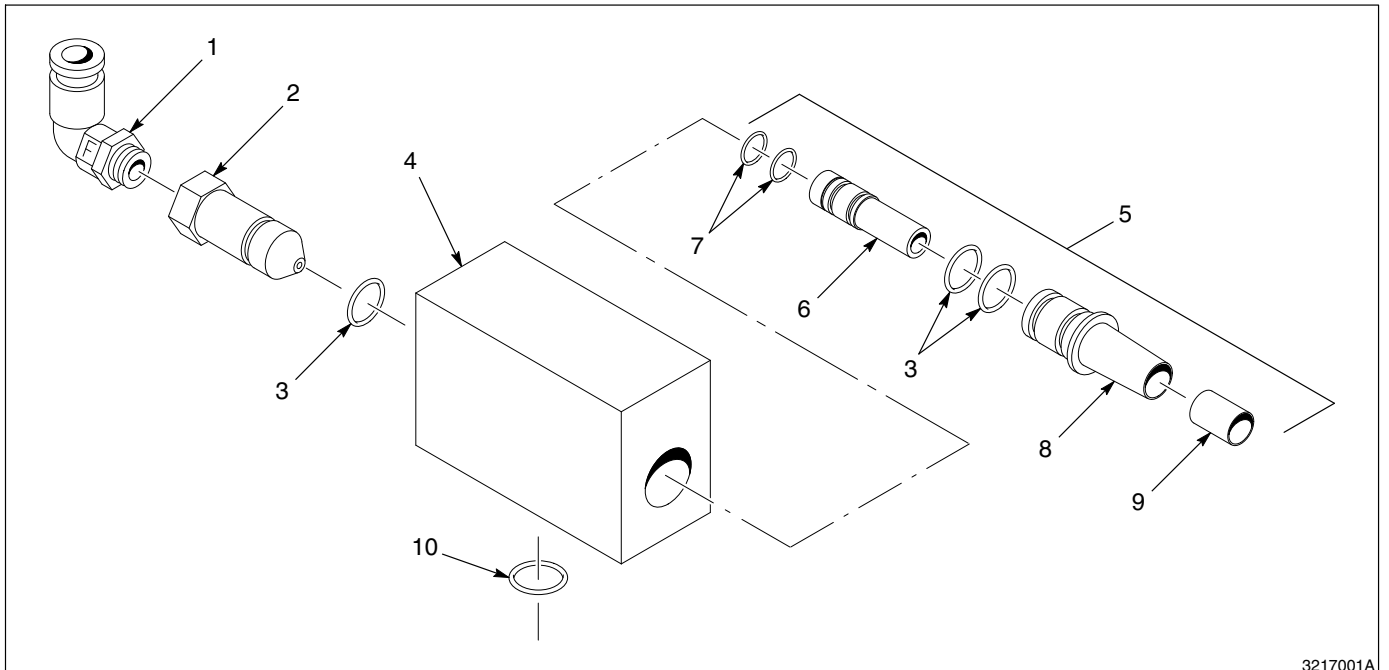

Bild 2 Tillval mynningar

Slangar för luft och pulver

Slangar för luft och pulver måste beställas separat och ingår inte i transferpumpen. Beställ slangar för luft och pulver efter behov, och i steg om en fot (30 cm).

Detalj	P/N	Beskrivning	Antal	Not
NS	900 587	Tubing, polyethelene, 1/2 in. OD x 3/8 in. ID	AR	
NS	900 651	Tubing, powder, transfer, 19 mm ID	AR	
AR: Enl. behov NS: Visas ej				

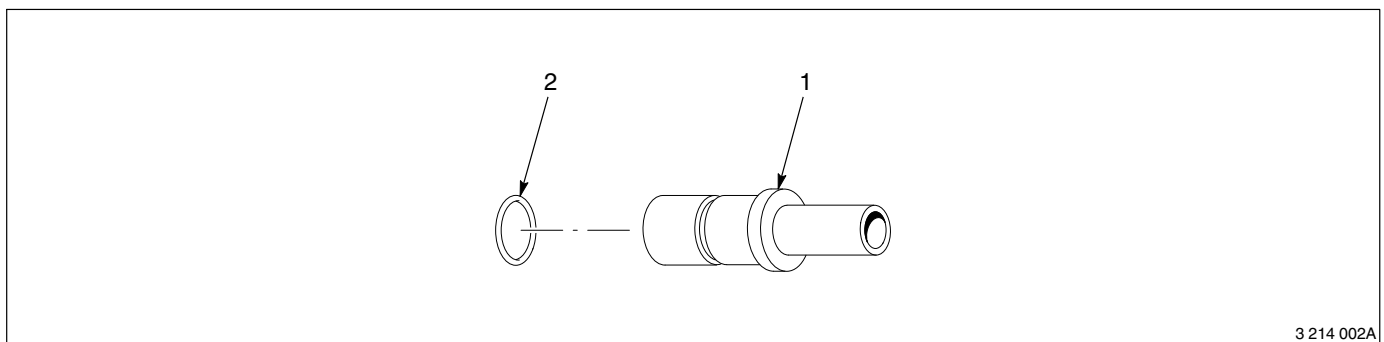
Copyright © 1990. Nordson och the Nordson logo är registrerade varumärken, övertagna av Nordson Corporation.

Tivar är ett registrerat varumärke, övertagt Menasha Corporation.