

Rhino[®] SD3/XD3 容器ホールドダウン



警告：次の作業は、有資格者のみが実行して下さい。本書およびその他すべての関連文書に記載されている安全指示に従って下さい。

説明

図 1 を参照。Rhino[®] SD3/XD3 容器ホールドダウンは、容器交換時の接着剤容器の固定に使用されます。

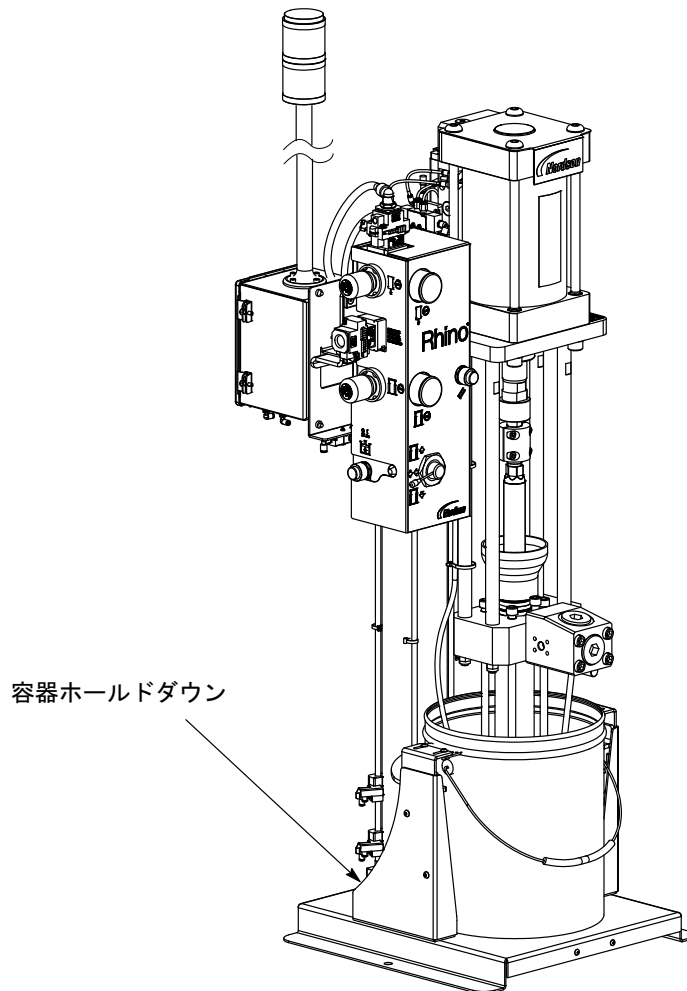

10016501

図 1 容器ホールドダウン

設置

図 2 を参照。

1. 2個の位置決めディスク (3) を取外す。
2. 容器ホールドダウンアセンブリをベースプレート (5) 上のねじ穴 (4) に合わせる。
3. ボルト (1) およびワッシャー (2) を用いて、位置決めディスク (3) を容器ホールドダウンアセンブリブラケットおよびベースプレート (5) に固定する。18 ft-lb (24 N•m) で締めます。
4. 容器ホールドダウンキットに含まれる6個のボルト (6) を用いて、容器ホールドダウンをベースプレート (5) に固定する。18 ft-lb (24 N•m) で締めます。

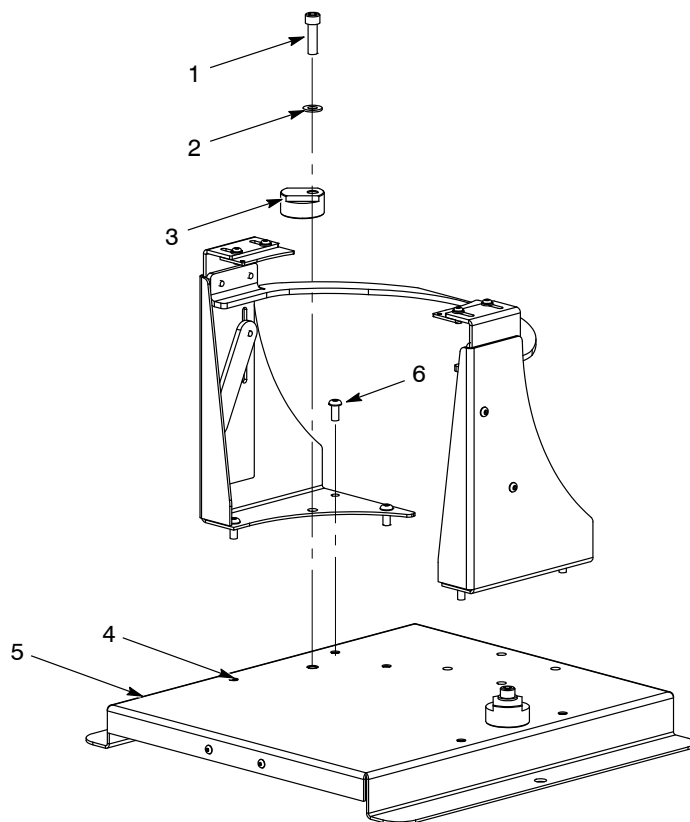

10015733

図 2 容器ホールドダウンの取付け

調整

図 3 を参照。

注記：位置決めディスクが設置されており、接着剤容器サイズ用に適切に調整済みであることを確認する。

1. 側面ブラケット (3) 上の4個のボルト (2) を容器ホルドダウンアセンブリの両側から外す。
2. 容器ホルドダウン アセンブリを、その最高位置に上昇させる。
3. 容器ホルドダウンアセンブリを上昇したまま保持するために、4個のボルト (2) を仮止めする。
4. ベースプレート上の接着剤容器を容器ホルドダウンアセンブリの下へ装荷する。
5. 接着剤容器の取手が側面調整ブラケット (4) の真下に整列されていることを確認する。
6. 側面調整ブラケット (4) がわずかに接着剤容器取手の上に来るまで、容器ホルドダウン アセンブリを下げる。
7. 側面 (3) 上の4個のボルト (2) を7 ft-lb (9.5 N•m) で締め付ける。
8. 4個のボルト (1) を外して、側面調整ブラケット (4) をほとんど接着剤容器に触れるほどに調整する。
9. 4個のボルト (1) を7 ft-lb (9.5 N•m) で締め付ける。

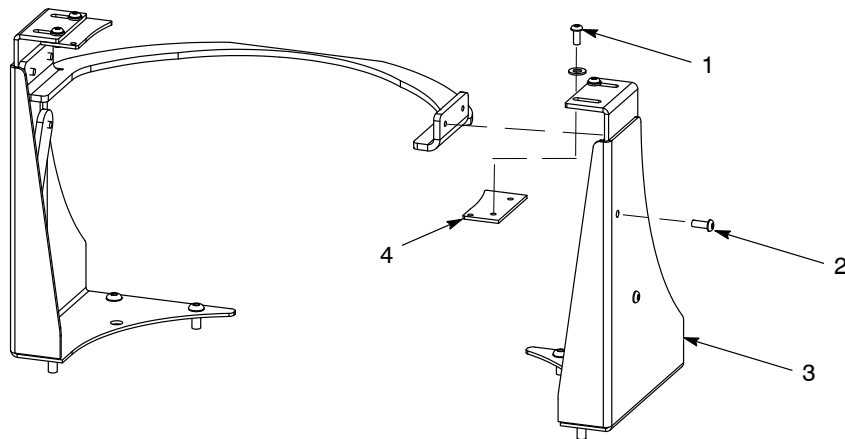

10015733

図 3 容器ホルドダウンの調整

パーツ

パーツは、Nordson Industrial Coating Systemsサポートセンター：(800) 433-9319、もしくは最寄のノードソン代理店までご注文下さい。

図 4 および以下のパーツリストを参照。

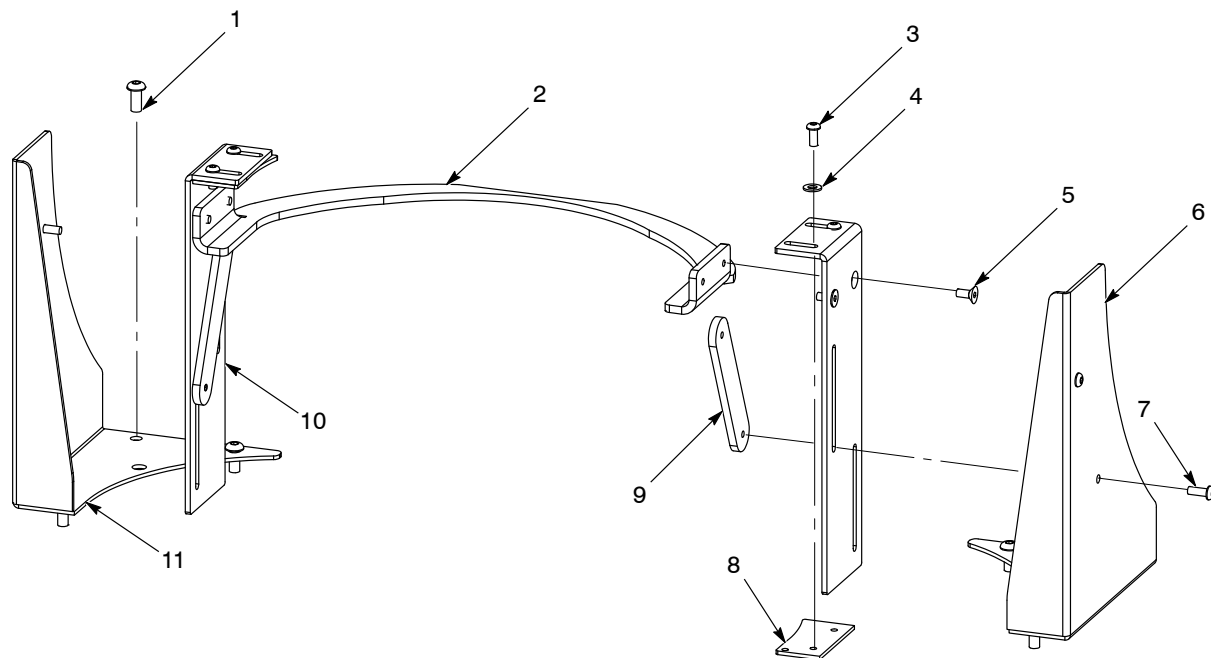

10015733

図 4 容器ホールドダウン

項目	P/N	説明	数量	注記
	1610272	MODULE, container, hold-down, Rhino, 5-gallon	1	
1	-----	• SCREW, button head, M8 x 18 mm, steel, zinc, Class 10.9, per ISO 7380	6	
2	-----	• BRACKET, upper, hold-down	1	
3	-----	• SCREW, button head, socket, M6 x 14, zinc, Class 10.9, per ISO 7380	4	
4	-----	• WASHER, flat, M6, steel, zinc, per DIN 125	4	
5	-----	• SCREW, flat, socket, M6 x 14, zinc	4	
6	-----	• BRACKET, left, lower, hold-down	1	
7	-----	• SCREW, button, socket, cap, M6 x 16, zinc, Class 10.9, per ISO 7380	4	
8	-----	• BRACKET, lateral adjustment, hold-down	2	
9	-----	• BRACKET, mounting plate, hold-down	2	
10	-----	• BRACKET, vertical adjustment, hold-down	2	
11	-----	• BRACKET, right, lower, hold-down	1	
NS	900464	• ADHESIVE, Loctite® Threadlocker Blue 242®, removable, 50 m	1	

NS : Not Shown (図解なし)

2018年6月発行

当初の著作権の日付、2018年。Rhino, NordsonおよびNordsonのロゴは、Nordson Corporationの登録商標です。

その他のすべての商標はそれぞれの所有者に属します。

- オリジナル翻訳 -

① <http://www.nordson.com/en/global-directory>