

Dvojitý úchyt 5galonového kontejneru Rhino[®] SD3/XD3

Popis

Viz obrázek 1.

Dvojitý úchyt 5galonového kontejneru Rhino[®] SD3/XD3 je svisle i vodorovně seřiditelný, aby se mohl přizpůsobit nejrůznějším průměrům kontejnerů.

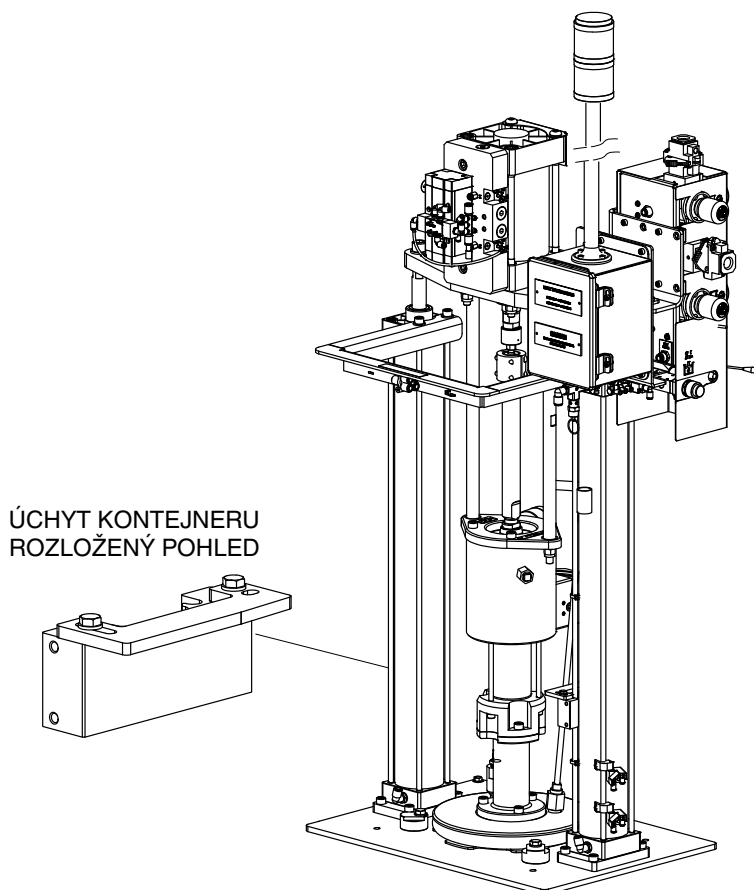

Obrázek 1 Úchyt kontejneru

10014972

Instalace

Viz obrázek 2.

1. Povolte osm stavěcích šroubů (4) na levém a pravém bloku úchytu (8).
2. Bloky úchytu (8) namontujte na dvě vnitřní spojovací tyče na každé straně přečerpávače s vodorovnou seřizovací štěrbinou (3) otočenou k zadní straně přečerpávače.
3. Utáhněte osm stavěcích šroubů (4) na levém a pravém bloku úchytu (8).

Seřízení

Viz obrázek 2.

POZNÁMKA: Ujistěte se, že stavěcí kotouče jsou správně namontovány a seřizeny podle velikosti kontejneru na materiál.

1. Ujistěte se, že přední postranní seřizovací šroub (5) je v příslušné štěrbině pro velikost kontejneru.
2. Povolte osm stavěcích šroubů (4) na levém a pravém bloku úchytu (8).
3. Bloky úchytu (8) zvedněte do polohy nad kontejnerem na materiál.
4. Dočasně utáhněte stavěcí šrouby (4), aby bloky úchytu (8) zůstaly zvednuté.
5. Kontejner na materiál vložte na základní desku pod bloky úchytu (8).
6. Ujistěte se, že třmeny na kontejneru na materiál jsou vyrovnány přímo pod postranní seřizovací deskou (7).
7. Povolte dočasně utažené šrouby (4).
8. Bloky úchytu (8) spouštějte dolů, dokud postranní seřizovací deska (7) nebude těsně nad třmeny kontejneru na materiál.
9. Ručně utáhněte osm stavěcích šroubů (4) na levém a pravém bloku úchytu (8).
10. Povolte čtyři postranní seřizovací šrouby (1, 5) na levém a pravém bloku úchytu (8).
11. Postranní seřizovací desku (7) nastavte tak, aby se téměř dotýkala kontejneru na materiál.
12. Utáhněte čtyři postranní seřizovací šrouby (1, 5) na moment 6,8 N•m.

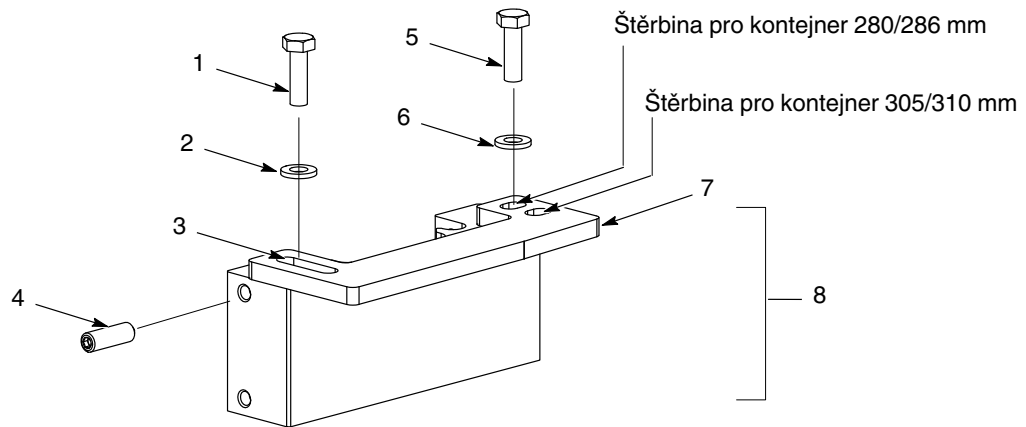

10016800

Obrázek 2 Montáž a seřízení úchytu kontejneru

- | | | |
|--|---|-------------------------------|
| 1. Zadní postranní seřizovací šroub | 4. Stavěcí šroub | 7. Postranní seřizovací deska |
| 2. Zadní postranní seřizovací podložka | 5. Přední postranní seřizovací šroub | 8. Blok úchytu |
| 3. Vodorovná seřizovací štěrba | 6. Přední postranní seřizovací podložka | |

Náhradní díly

Chcete-li objednat náhradní díly, zavolejte středisko zákaznické podpory Nordson Industrial Coating na čísle (800) 433-9319 nebo se obraťte na místního zástupce společnosti Nordson.

Viz obr. 3 a následující seznam dílů.

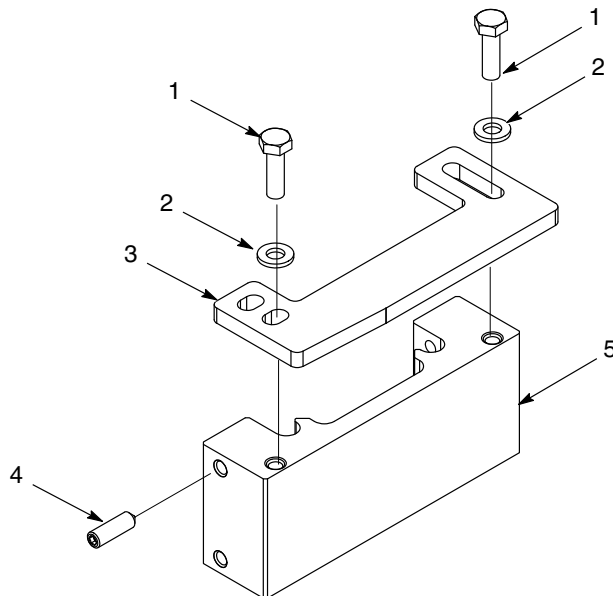

10016800

Obrázek 3 Úchyt kontejneru

Položka	P/N	Popis	Počet	Poznámka
—	-----	MODULE, hold-down, Rhino, SD3/XD3	1	
1	-----	<ul style="list-style-type: none"> SCREW, cap, socket head, M6 x 20 mm, steel, zinc, Class 12.9, per ISO 4762 	4	
2	-----	<ul style="list-style-type: none"> WASHER, flat, M, reg, M6, steel, zinc, per ISO 7089 	4	
3	-----	<ul style="list-style-type: none"> PLATE, lateral adjustment, hold-down, 80-mm 	2	
4	-----	<ul style="list-style-type: none"> SCREW, set, cone, M6 x 20 mm, stainless steel, per ISO 4029 	8	
5	-----	<ul style="list-style-type: none"> BLOCK, hold-down, 80-mm 	2	

Vydání 6/18

Původní copyright 2018. Rhino, Nordson a logo Nordson jsou registrované ochranné známky společnosti Nordson Corporation.

Ostatní ochranné známky jsou vlastnictvím jejich příslušných majitelů.

- Překlad původního dokumentu -